



Note: The product and illustrations in this user's manual is only for explanation purposes and may vary depending on model.

USER'S MANUAL.

Sylvox



USER'S MANUAL

English

BEDIENUNGSANLEITUNG

Deutsch

MANUEL DE L'UTILISATEUR

Français

MANUALE D'UTENTE

Italiano

MANUAL DE USUARIO

Español

General Information

To avoid damaging the television set please observe the following safety instructions during setup and use.

Cleaning the television set	Before cleaning, disconnect the television set. Use only a soft damp cloth or a special cleaning product for flat-screens.
LED Display	Too much pressure on the screen can damage the television set.
Heat/damp/humidity	The television set should not be exposed to high temperatures(radiators, open fire). The television set should not be used in areas with high humidity.
Condensation	If moved from a cool area to one with a higher temperature, the television set should be left for at least an hour before plugging it in. A rapid change of temperature can lead to the formation of condensation in the television set itself. This can lead to damage if the television set is in use.
Air Circulation	To prevent overheating of the television set the ventilation slots at the rear should always be clear.
Small Objects	It is important to ensure that no small objects or liquids enter the television set. They can cause damage or even fire.
Liquids/Candles	Do not place anything holding a liquid or any candles on the television set.
Crushing	Take care to avoid crushing fingers or other objects when turning the television set in any direction.
Electric Supply	Use the television set only with the voltage indicated in the specifications. Ensure that there is easy access to the plug and that the television set can always be disconnected from the electricity supply. Do not disconnect the television set by pulling the power cable. Always take hold of the plug. The power cable must not be kinked or placed over sharp edges.
Moving the Television Set	When moving the television set, hold only the casing.
Repairs/Accessories	Repairs and servicing must be undertaken only by authorised and trained personnel.
Retrieve	In accordance with the Batteries Regulation, batteries are to be disposed of only in containers provided for this purpose.



In extreme weather (storms, lightning) and long inactivity periods (going on holiday) disconnect the TV set from the mains.

The mains plug is used to disconnect TV set from the mains and therefore it must remain readily operable.

If the TV set is not disconnected electrically from the mains, the device will still draw power for all situations even if the TV is in standby mode or switched off.

IMPORTANT - Please read these instructions fully before installing or operating

WARNING: Never let people (including children) with reduced physical, sensory or mental capabilities or lack of experience and / or knowledge use electrical devices unsupervised.

- The TV set is intended for Outdoor and similar general use but may also be used in public places.
- It is prohibited to enclose it in a sealed box or embed it in a wall.
- The ventilation should not be impeded by covering or blocking the ventilation openings with items, such as newspapers, table-cloths, curtains, etc.
- The power cord plug should be easily accessible.
- Do not place the TV, furniture, etc. on the power cord.
- A damaged power cord/plug can cause fire or give you an electric shock.
- Handle the power cord by the plug, do not unplug the TV by pulling the power cord.
- Never touch the power cord/plug with wet hands as this could cause a short circuit or electric shock.
- Never make a knot in the power cord or tie it with other cords.
- When damaged it must be replaced, this should only be done by qualified personnel.

WARNING

Never place a television set in unstable or inclined locations.

A television set may fall, causing serious personal injury or death.

Many injuries, particularly to children, can be avoided by taking simple precautions such, Educating children about the dangers of climbing on furniture to reach the television set or its controls.

WALL MOUNTING WARNINGS

Read the instructions before mounting your TV on the wall.

Mounting Brackets are not supplied with TV.

Do not install the TV on a ceiling or on an inclined wall.

Use the specified wall mounting screws and other accessories.

Tighten the wall mounting screws firmly to prevent the TV from fall.

Do not over-tighten the screws.

WARNING

Please install the television in a well-ventilated area.
It is prohibited to enclose it in a sealed box or embed it in a wall.
Do not rinse the TV from the bottom upwards as this may damage the TV.
Avoid using in direct sunlight.

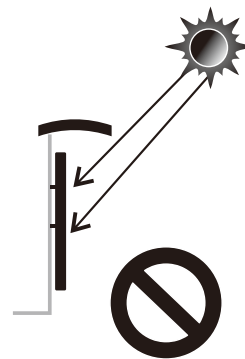
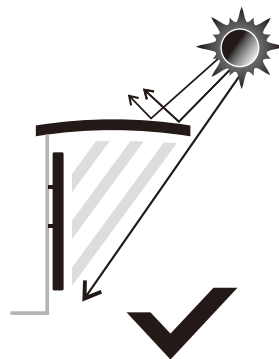
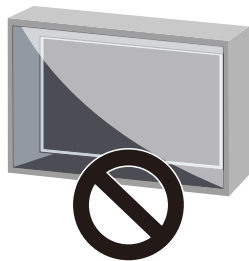
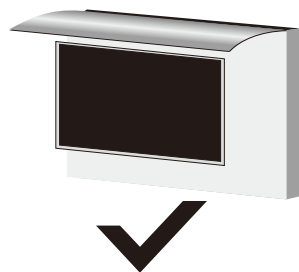
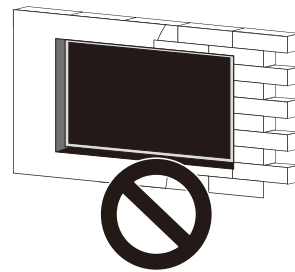
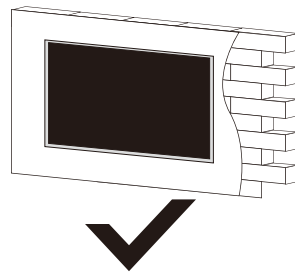
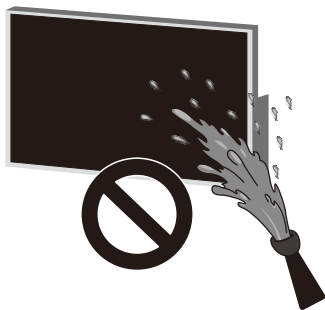
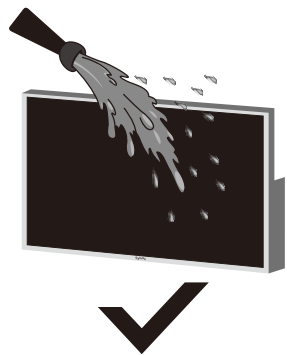

Accessories

Please make sure the following items are included with your TV.
If any items are missing, Please contact us.

* The product may have already been equipped with some accessories.



Remote Control Screwdriver

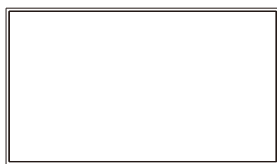

Television

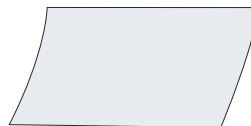

Warranty Card

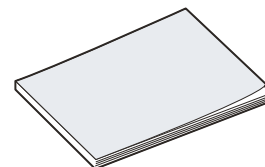

User's manual

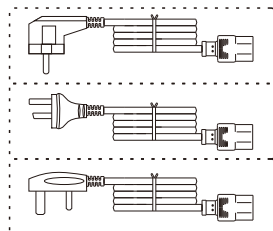

Euro Schuko plug power cord
or AUS plug power cord
or UK power cord



Outdoor TV Cover

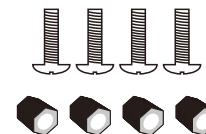

Screws BM8X24MM & Gasket
(Matched with Fixed Wall Mount)



Screws BM8X10MM
(Matched with Sylvox Full Motion
Cantilever Mount)

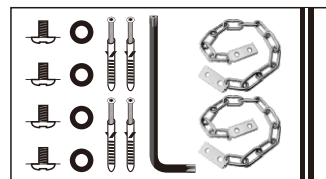

Anti theft nesting material

Content

TV SPECIFICATION	1
INSTALLATION	2-4
OVERVIEW	5-6
REMOTE-CONTROL UNIT	7
GENERAL DESCRIPTION	8
CONFIGURATION INITIALE	9-10
HOME SCREEN	11
INPUT SOURCE	12
Channels & Inputs	13
ATV	13-14
DTV	14-16
Display & Sound	16-17
Network & Internet	18
Accounts & Profiles	19
Privacy	19-20
Apps	20
System	20-22
Remotes & Accessories	23
READ BEFORE USING APPS	24
TROUBLESHOOTING	25-27
WARRANTY POLICY	28-30

TV Specification

Screen size	43"
Display Type	TFT LED
Resolution	3840 X 2160
Aspect Ratio	16:9
Power Supply	100-240V ~ 50/60Hz
Audio Output	L/R 12W X 2
Dimensions	3.45 x 38.40 x 22.56 inch 87.5 x 975.0 x 573.1 mm
Operating Temperature	-22° to 122° F (-30° to 50°C)

Screen size	55"
Display Type	TFT LED
Resolution	3840 X 2160
Aspect Ratio	16:9
Power Supply	100-240V ~ 50/60Hz
Audio Output	L/R 12W X 2
Dimensions	3.45 x 48.98 x 28.60 inch 87.5 x 1244.0 x 726.3 mm
Operating Temperature	-22° to 122° F (-30° to 50°C)

Screen size	65"
Display Type	TFT LED
Resolution	3840 X 2160
Aspect Ratio	16:9
Power Supply	100-240V ~ 50/60Hz
Audio Output	L/R 12W X 2
Dimensions	3.45 x 57.61 x 33.45 inch 87.5 x 1463.3 x 849.6 mm
Operating Temperature	-22° to 122° F (-30° to 50°C)

Screen size	75"
Display Type	TFT LED
Resolution	3840 X 2160
Aspect Ratio	16:9
Power Supply	100-240V ~ 50/60Hz
Audio Output	L/R 12W X 2
Dimensions	3.45 x 66.32 x 38.35 inch 87.5 x 1684.5 x 974.2 mm
Operating Temperature	-22° to 122° F (-30° to 50°C)

Note:

Design and specification modification may be made at any time without prior notice, all data and dimensions are approximations.

Installation

Fixed Wall Mount



Warning -Please read before installation
(Mounting Brackets are not supplied with TV)
Please thoroughly read instructions before attempting installation The only suitable for the 43"-75"Outdoor TVs.
We advise that 2 people install the screen due to the heavy load of the screens.
Please be sure the mounting surface is strong enough to hold the weight of the screen.

Installation

Step1–Mounting Bracket to Wall

Fix the horizontal bracket into wall with screws.

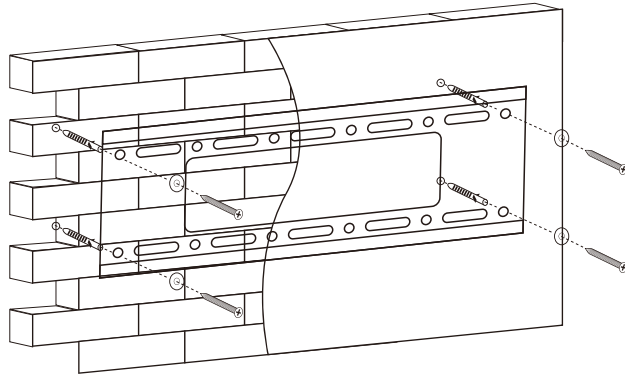

Step2–Mounting bracket to TV

Fix the vertical bracket on the back of TV with screws(M8).

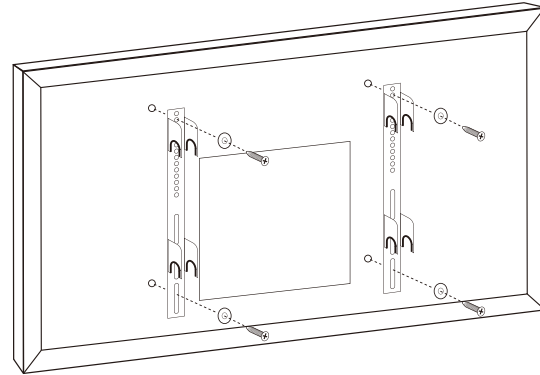

Step 3–Mounting TV to Bracket

Attach TV with brackets on wall.

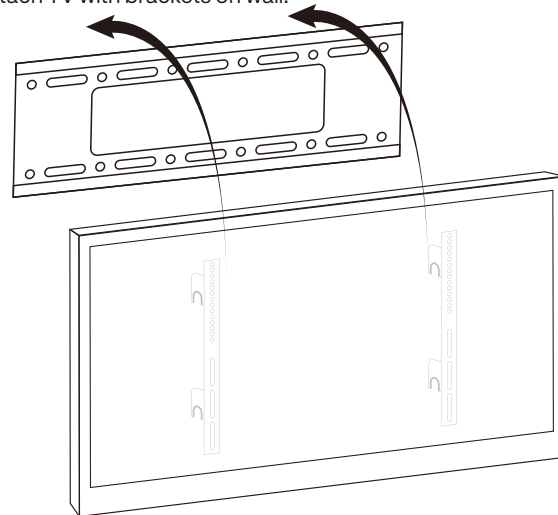

Installation

Step4-Drill holes on the wall within the coverage area of the TV, fix one end of the anti-theft chain to the sturdy wall with a set of internal plum blossom screws, and then hang the TV on the wall.

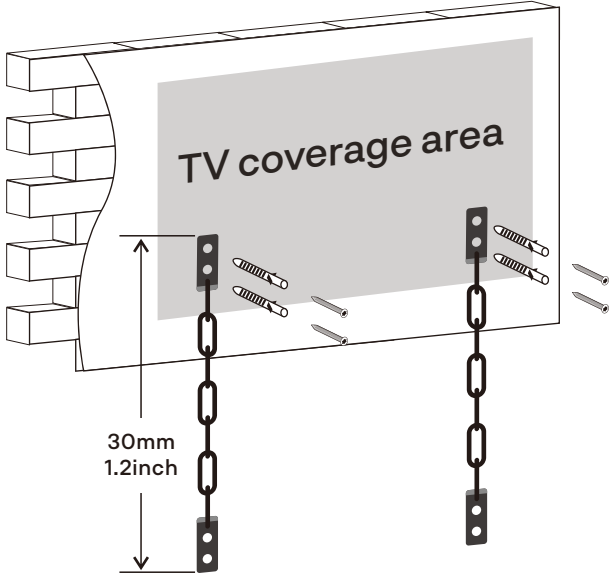

Step5-Use an internal ring wrench to lock one end of the internal ring screw and anti-theft chain onto the back of the TV.

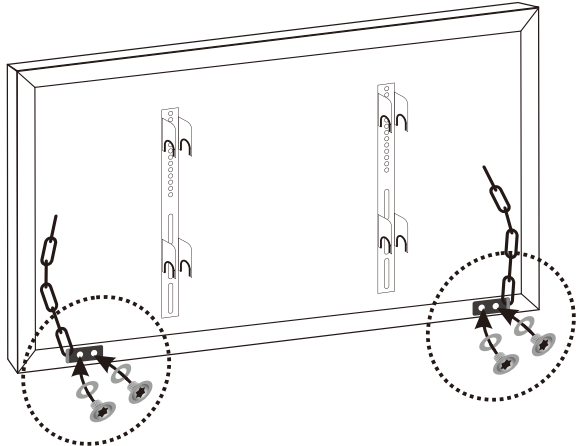

VESA Standard

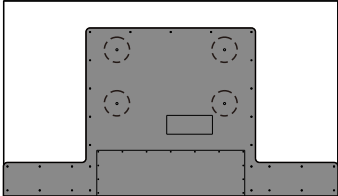
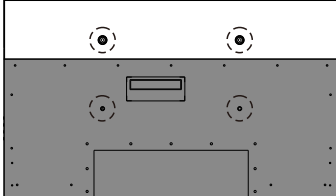

- 43": 400 x 200 mm
- 55": 600 x 400 mm
- 65": 600 x 400 mm
- 75": 600 x 400 mm

- 43": 400 x 200 mm
- 55": 400 x 200 mm
- 65": 400 x 400 mm
- 75": 600 x 400 mm

Overview

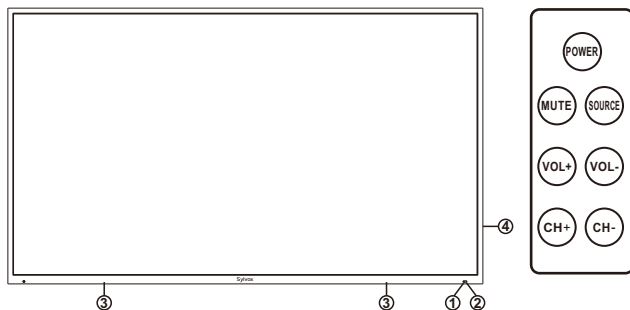

① REMOTE CONTROL SENSOR

② POWER INDICATOR
Red: In standby mode.

③ SPEAKER

④ POWER
Press POWER button to toggle between normal and standby mode.

MUTE

Press this button to cut off the sound of the TV set temporarily, press again to resume.

SOURCE

Toggles between all the available input sources.

VOL+/-

Press to increase or decrease the volume.

In the on-screen menu, use the VOL +/- buttons as left/right arrow buttons.

CH+/-

Press to change channels. In the on-screen menu, use the CH +/- buttons as up/down arrow buttons.

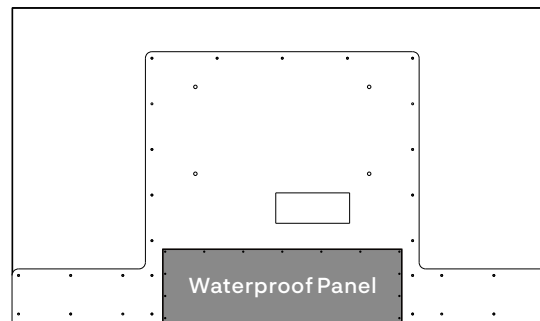
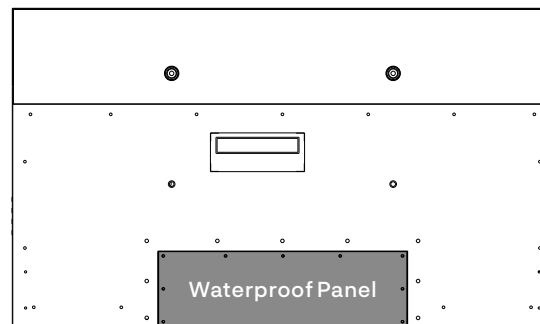

Connection Port

Please remove the waterproof panel on the back of the TV and you will see all the ports.

Overview

DVB-S2 & CI+ will not be available in Australia
 CI+ will not be available in New Zealand

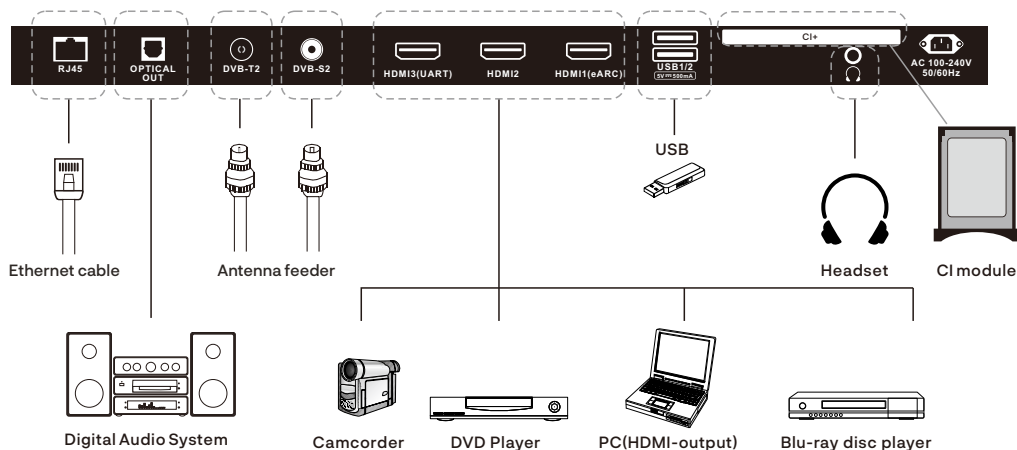

1. **RJ45:** Ethernet connection.
2. **OPTICAL OUT:** Digital audio output.
3. **DVB-T2:** Connected to external antenna to receive the ATV/DTV program in ATV/DTV mode.
4. **DVB-S2:** Connected to external SATELLITE to receive.
5. **HDMI1/2/3:** Connecting for HDMI signal.
(eARC): Audio Transmission Function.
6. **USB:** USB input.
7. **EARPHONE OUT:** Connecting for headphone.
8. **CI+:** Used to insert the CI+ card.

Remote-Control unit



1. POWER: Turn the TV on and off.
2. MUTE: Press this button to cut off the sound of the TV set temporarily, press again to resume.
3. Digital Buttons(0-9, ●/-): Directly select channel with digital buttons.
4. INPUT: Press to open the input source list.
5. NETFLIX: If network connects, press this key to view NETFLIX directly.
6. YouTube: If network connects, press this key to view YouTube.
7. Profile: Switch profile.
8. Google Assistant: Open Google Assistant.
9. Settings: Access the settings (direct or through the dashboard in GTV)from any place in the system.
10. Arrow buttons ▲▼◀▶: Use to select on-screen menu items and change menu values.
11. OK: Confirms selection.
12. BACK: Return to the previous menu.
13. Guide: Open Live TV EPG.
14. HOME: Display the HOME page.
15. Live TV: Stream 200+ of your favorite TV channels, providing you with instant access to the most popular TV channels and content.
16. VOL+/- : Press these buttons to adjust the volume.
17. CH ▲/▼: Press these buttons to change channel upward or downward.
18. INFO: Press to display the channel information.
19. ● : In DTV mode, press ● button to record the TV program.
20. APPS: Press to display the app list.
21. LIST: Press to display the channel list.
22. SUBTITLE: Open or close subtitle.
23. Button: Press to open virtual keyboard in DTV source.
24. : AUDIO: In TV mode, press this button to switch Audio Language.
25. DIGITAL MEDIA PLAYER CONTROL BUTTON: Include backward, forward, play/pause, stop in USB mode.
26. COLOR BUTTONS: It's used in the APPS.

General Description

Installing Batteries in the Remote Control

Installing Batteries

- 1 Use the accessory screwdriver to remove the four screws of the battery cover of the remote controller and open the battery cover.

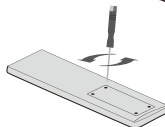

- 2 Insert two 1.5V AAA size batteries in correct polarity. Don't mix old or used batteries with new ones.

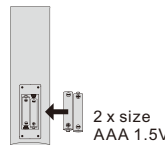

- 3 Lock the four screws on the battery box cover of the remote controller with a screwdriver. Please keep the screwdriver.

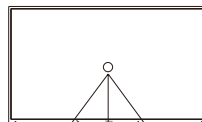
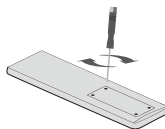

30° 30°



- ✦ Point the remote towards the remote control sensor of the wireless TV and use it within 7 meters.
- ✦ Put the used batteries into the recyc-ling bin since it can negatively affect the environment.

Note: 1) A loading of batteries should be last one year under normal use.

2) If you don't intend to use the remote control for a long period of time, remove batteries to avoid damage due to leakage.

3) Do not mix old and new batteries or different types.

4) Do not throw batteries into fire or water.

5) The batteries (battery pack or batteries installed) should not be exposed to excessive heat such as sunshine, fire or the like.

External Connection

Antenna connection

Antenna input impedance of this unit is 75ohm.

VHF/UHF 75ohm coaxial cable can be connected to the antenna jack directly, if the antenna cable is 300ohm parallel flat feeder cable, you need to use the 300ohm/75ohm converter to connect the antenna cable to the antenna jack.

For details Please refer to the following drawing.

Antennas with 300ohm flat twins Leads

Use a 75ohm - 300ohm converter

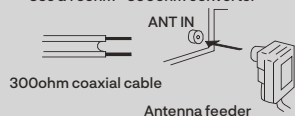

Antennas with 75ohm Round Leads

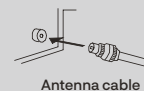

75ohm coaxial cable



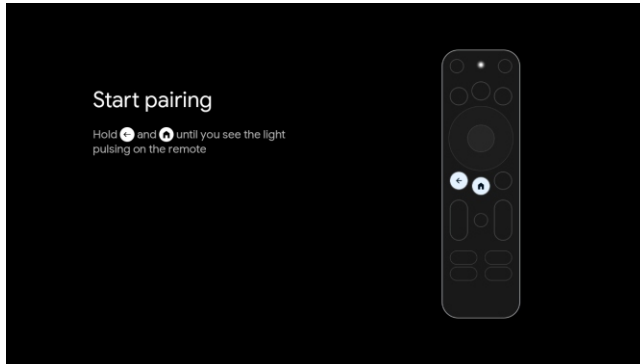

Configuration initiale

1. When the power cord is connected, the TV will be turned on directly or be in standby mode.
If the TV is in standby mode, press the power button on the set or the  button on the remote control to turn it on.
2. Pair your remote control with TV.



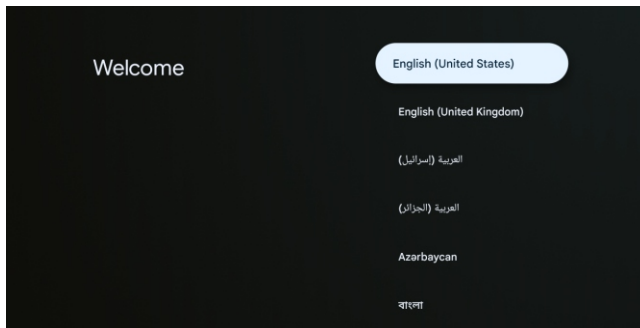

3. Press / to select the system language and press OK to confirm the language.

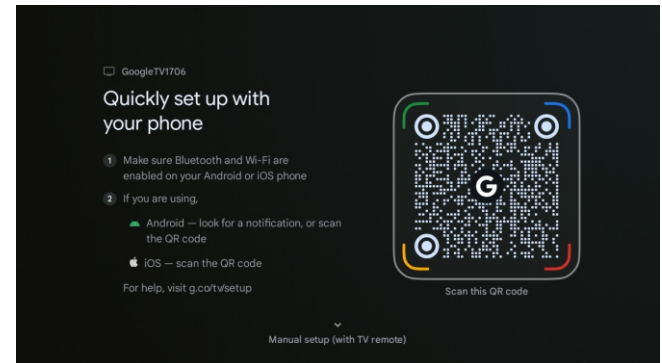

4. Scan setup code to download Google home app on your phone to set up or press / to set up on TV.



5. Press / to select the wifi to connect, press OK and enter the password to confirm the connection is successful.

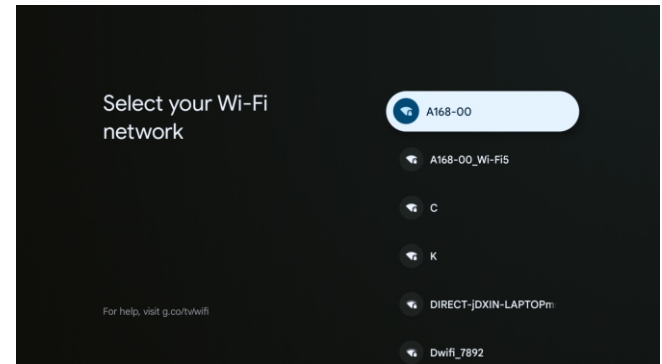

6. By accepting the Google Terms of Service to improve the product experience, select "Accept" to accept this condition.

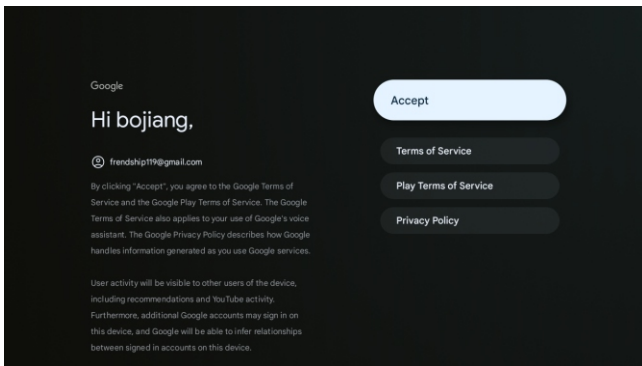

7. Set your location.

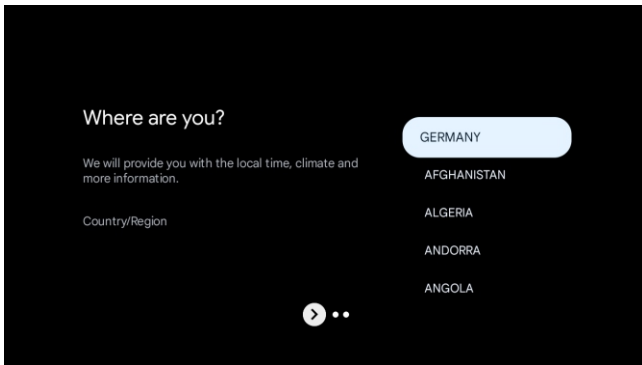

8. Set the Tuner mode, You can also choose to skip first.

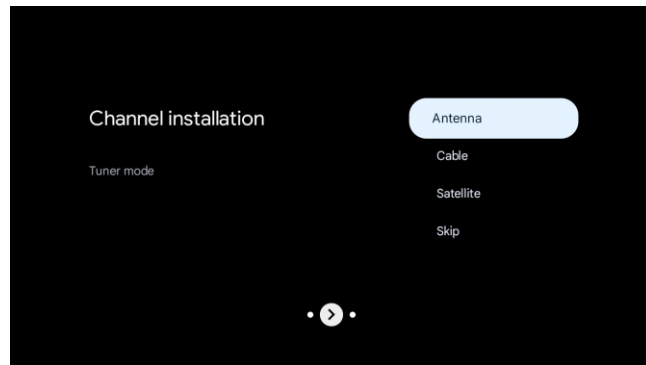

9. Please double check your Settings, After confirming OK, you can use it.

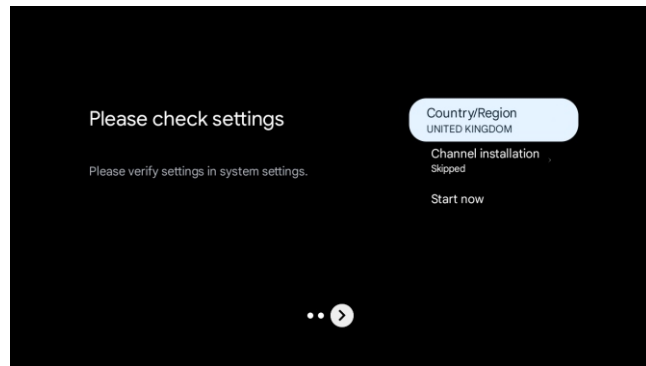

※ The content displayed in the image depends on your region.

HOME SCREEN

After completing the wizard Settings, you can watch TV and go to the home screen.

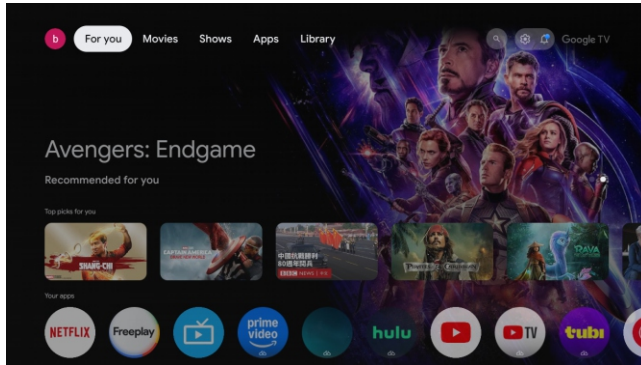

1.For you: You can find a landing page with content and apps you're interested in.

Library: You can find content that you've:
Purchased
Rented

Added to your watch list

2.Movies: You can find on-demand movies.

3.Shows: You can find on-demand TV shows.

4.Apps: You can open and manage apps on your Google TV device and download apps from Google Play.

4.Library: You can find content that you've:
Purchased
Rented
Added to your watch list



5.Search: Your TV is more helpful than ever. Ask Google Assistant to find movies, stream apps, play music, and control the TV - all with your voice. Even get answers, control smart home devices, and more.

6.Settings: You can view and adjust picture settings, sound setting, notification settings and inputs.

INPUT SOURCE

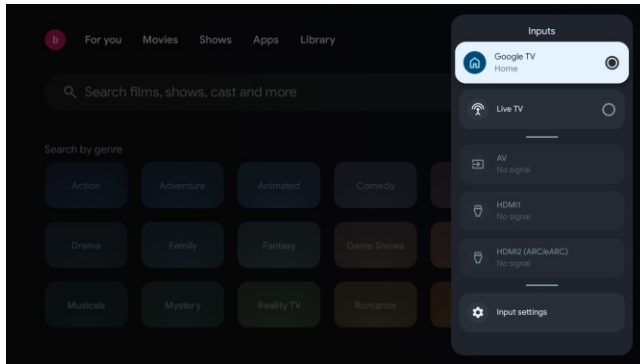
Under live TV, press the  button to display the list of input sources. You can select the desired source.



2. Press  /  button to select what you want set.
3. Press OK to enter setting.

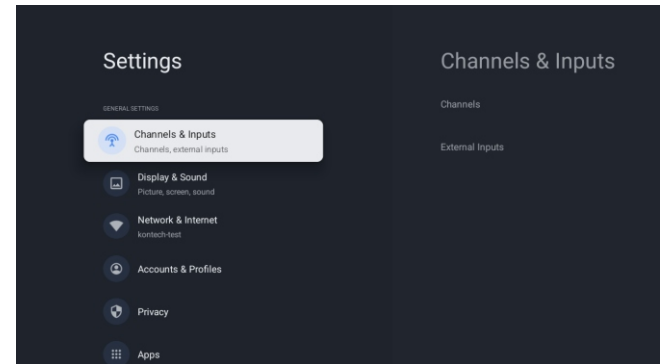

NAVIGATING THE ON-SCREEN MENU

1. In the HOME interface, press the  key to select the icon of the circular settings menu, press OK to confirm.

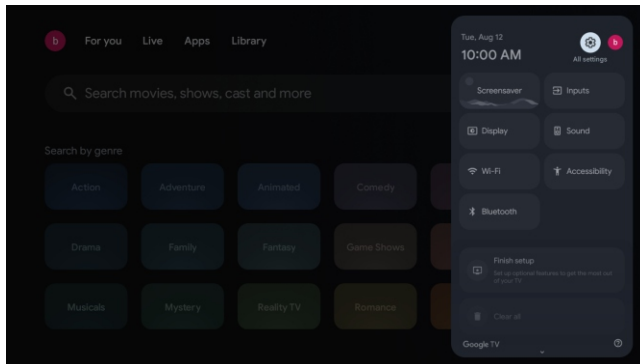

Channels & Inputs

To set Channels and Inputs

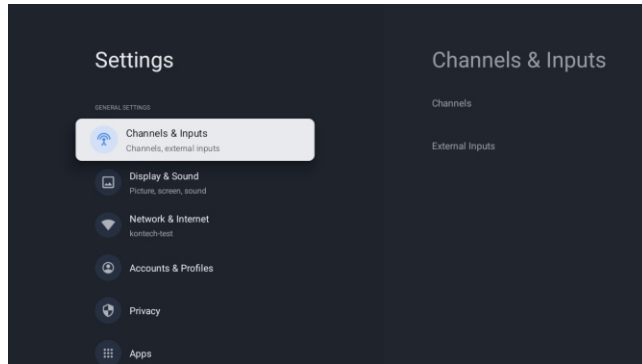

Channel Scan:

Search channels automatically or manually:

- 1 Go to Settings > Channels & Inputs > Channels > Channel Scan;
Or you can press  on remote controller, and select live tv to search TV channels.
2. Select your signal type to start channel installation.

ATV

Go to Settings > Channels & Inputs > Channels > Channel Scan > Analog Scan.
After entering into ATV page, then Auto Tuning and Manual Tuning are for optional.
Auto Tuning will search frequency automatically.

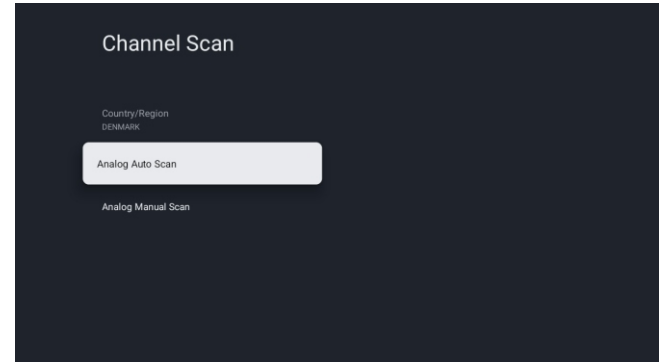

Choose Auto Tuning, and press confirm, then it searches TV channels automatically.

The TV channels will be ordered by TV automatically after the end of searching.

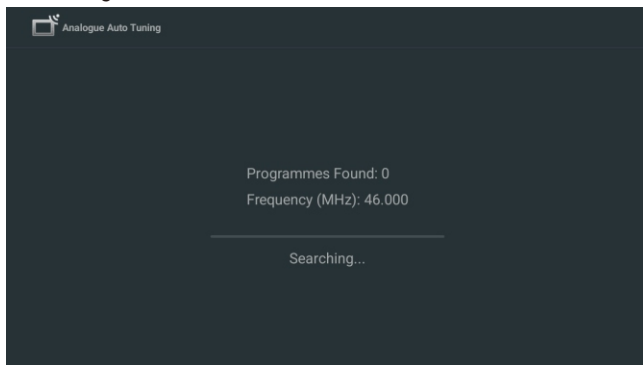

Searching frequency, audio system and color system can be revised by Manual Tuning.

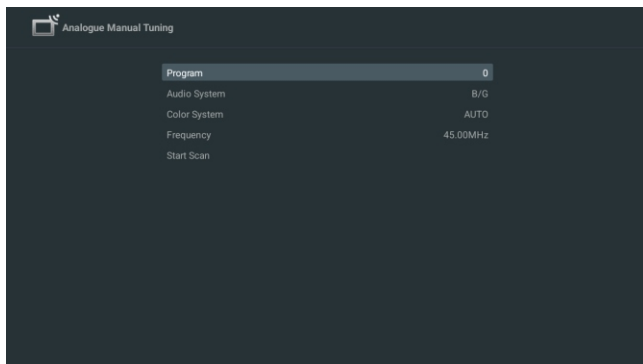

DTV

Go to Settings > Channels & Inputs > Channels > Channel Scan > Digital Scan > Tuner Mode

You can see Antenna, Cable and Satellite.

Select Antenna

Antenna Tuning also can be divided as Auto Tune and Manual Tune
LCN: Logical Channel Number. When turned on, digital stations will be in order.

Automatic Servical Update: it's a function to update frequency automatically.

Standby Scan: When the TV is put into standby mode a standby scan will be performed, during this process the TV will scan for new channel information and automatically update the channel list if any changes are found, both the visual and audio functions will be off, once the scan is complete the TV will stay in standby mode.

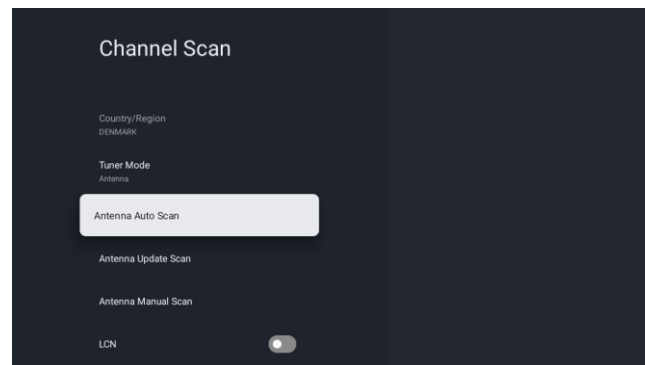

Click OK to choose Auto Tuning mode.
The TV channels will be ordered by TV automatically after the end of searching.

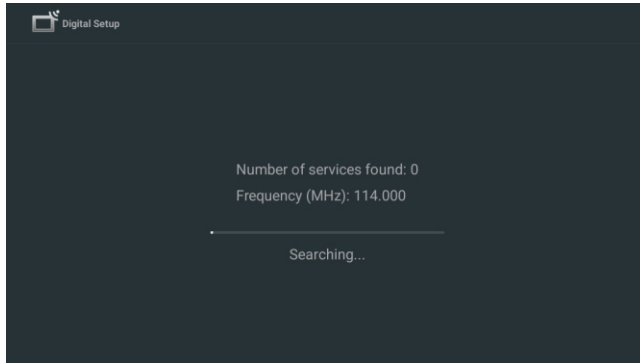

Select Satellite

Press ok on remote controller, and select Satellite Tune to search TV channels.

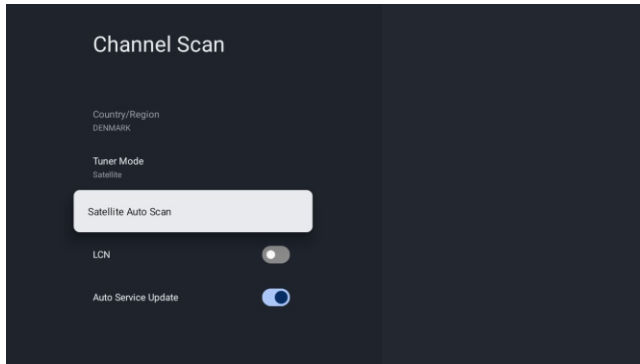

Set LCN as on, and the TV channels will be ordered automatically after searching.

It's optional to delete Satellite, edit Satellite, and add Satellite, after confirm the TV will scan c.

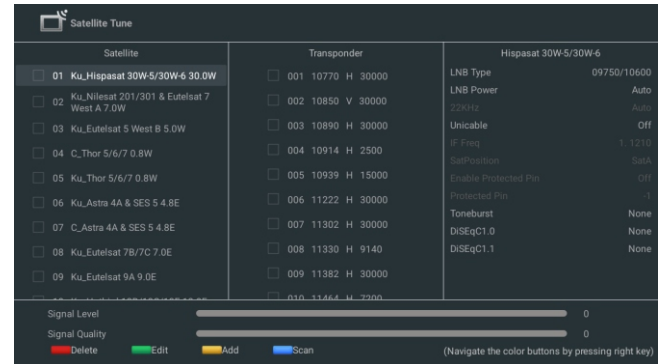

Press green button to Edit Satellite.

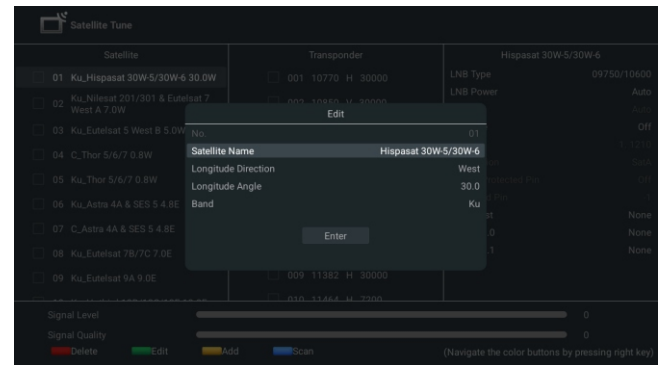

Press yellow button to Adding Satellite.

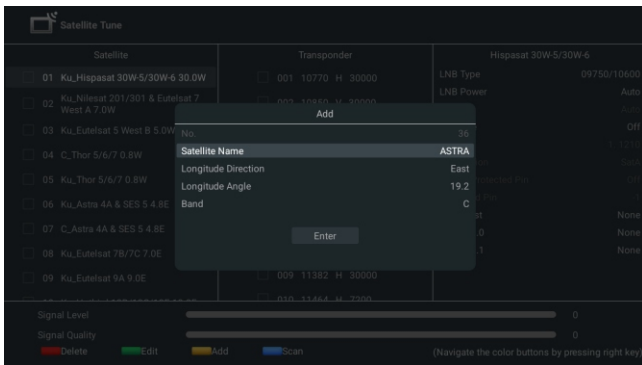

Select a Satellite then Press blue button to search Programmes.

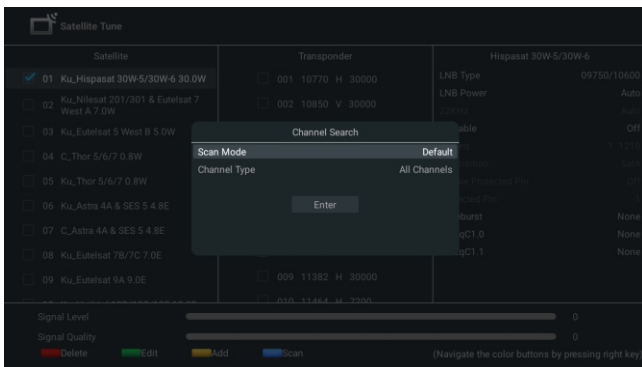

The TV Programmes will be ordered by TV automatically after the end of searching.

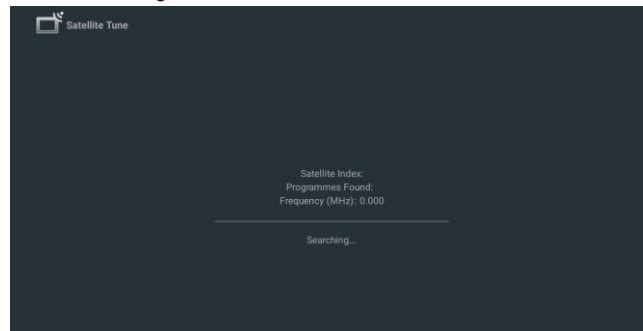

External Inputs

Consumer Electronic Control (CEC) -This allows you to operate the linked functions between our brand devices with CEC feature and this unit.

We do not guarantee 100% interoperability with other brands of CEC compliant devices.

Display & Sound

To set Picture and Sound

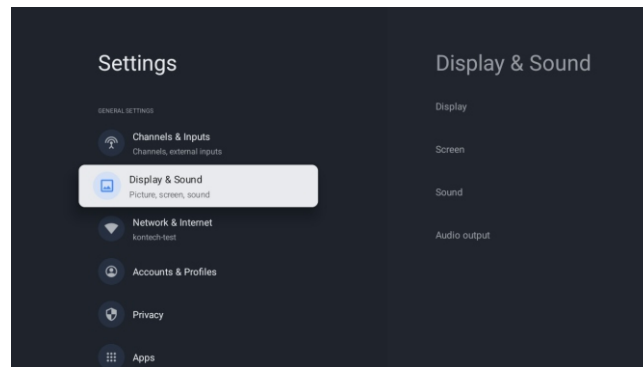

Picture

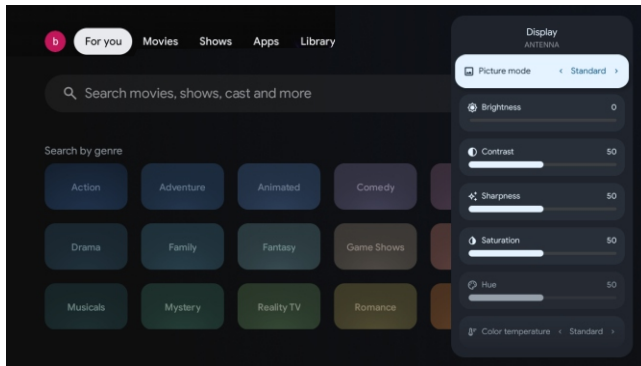

Picture Mode

Standard: For normal TV viewing.

Dynamic: Enhanced picture contrast and sharpness for viewing in a well-lit room.

Movie: Deep picture settings for a cinematic experience.

low blue: Reduce harmful shortwave blue light.

ECO: Eco TV settings for low power consumption.

Game: Optimized for PCs and game consoles.

Screen Brightness

Adjusts the LED brightness to affect the overall brilliant color.

Advanced Settings

For more detailed picture settings, go to Advanced Settings, where you find settings for Color, Noise Reduction And Gamma etc.

Sound

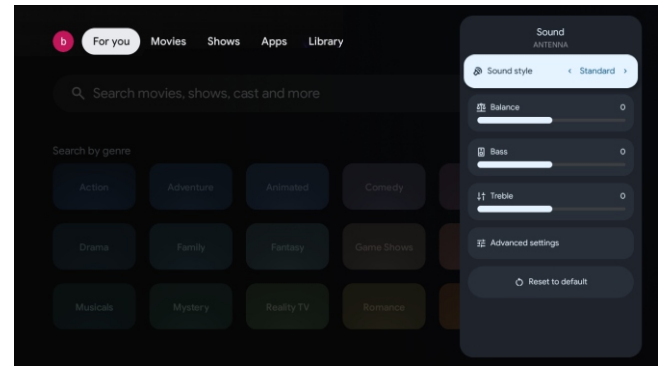

Sound Mode

The following sound settings can be configured. Depending on the format of the broadcasting, some sound settings are not available.

Standard: For normal TV viewing.

Movie: Powerful sound settings for a cinematic experience.

Music: Optimized for music playback.

News: Set the anchor's voice at a comfortable volume.

Personal: The customized settings you preferred.

Dolby Atmos

Turn Dolby Atmos ON or OFF.

Audio output

Output Device: TV Speaker/SPDIF/Optical/HDMI-ARC

Digital Output: Auto/Bypass/PCM

Digital Output Delay

The on-screen picture and the sound from an amplifier via the digital audio (SPDIF) output

jack are synchronized by delaying the output from the connection.

The higher values will increase the digital audio (SPDIF) output delay.

Network & Internet

Setup network connection settings in order to use apps or network upgrade functions. To set Network & Internet.

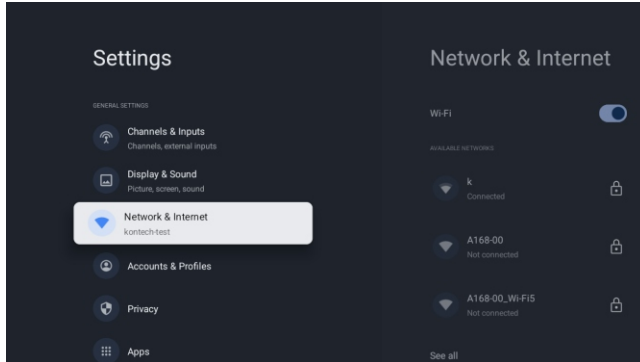

Wi-Fi setting

1. Confirm that Wi-Fi is turned on and you're connected to the correct network.
2. If not, locate the network you'd like to connect to and select it to connect. Enter the password if required.
3. Open one of your apps.
4. Play your video, music, or game again.

Note(s)

If you still have issues, turn the Wi-Fi option off and on again.

Use your Mobile/Tablet hotspot

Automatically adjusts video quality to use less mobile data.

- Data Saver reduces your data usage on mobile connections, increasing watch time by up to 3x.
- Data usage and alerts help you monitor your data usage while watching TV.

Scanning always available

Let Google's location service and other apps scan for networks, even when Wi-Fi is off.

Ethernet

Proxy settings: Set Proxy manually.

IP settings: Configure the IP setting for your network connection.

Accounts & Profiles

You can manage to add or remove your Google account and kids profile account.

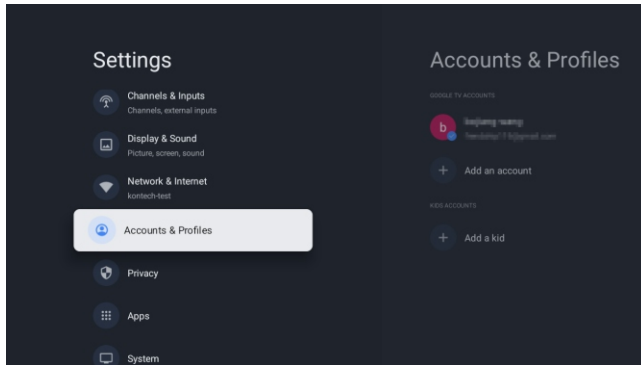

Google Account

Google TV profiles let everyone in your home enjoy their own personalized space with their Google Account. With a personalized profile, you'll get TV show and movie recommendations just for you, easy access to your personal watchlist and help from your Google Assistant.

Add Google account

You can add more than one account on your Google TV so you can sign in to services with multiple accounts. Your media and activity sync across devices that your Google Account is signed in to.

Add a Kid

Set up a kids profile on Google TV to choose which apps your kids can use, and to set up bedtime reminders and screen time limits.
 * Kids profiles may not be available in some regions or on some devices.

Privacy

This section is privacy settings of your TV, Google account and applications.

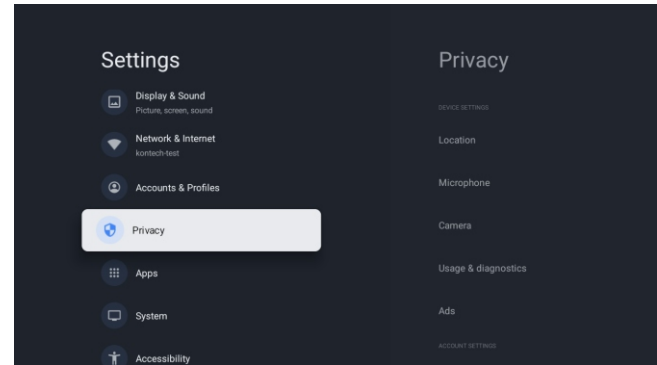

Location

- Google may collect location data periodically and use this data in an anonymous way to improve location accuracy and location-based services.

Usage & diagnostics

- Automatically send diagnostic information to Google, like crash reports and usage data from your device, apps, and Chromecast built-in. you can adjust these permissions at any time from device settings. Learn more at g.co/tv/diagnostics.

Ads

- Manage your ads settings, such as resetting your advertising ID.

Google Assistant

You can ask questions and complete tasks on your Google TV with Google Assistant. Google Assistant comes installed on your Google TV device. You can turn it on when you first set up your device, or you can turn it on later.

Payment & Purchases

- Manage your account and purchases through the Play Store app on your mobile device, or by following these links in a Web browser:
 - Payment methods [g.co/ManageWallet](https://www.google.com/ManageWallet)
 - Order history [g.co/Play/Order](https://www.google.com/Play/Order)
 - Subscriptions [g.co/Play/Subscriptions](https://www.google.com/Play/Subscriptions)

Security & Restrictions

- Your device and personal data are more vulnerable to attack by apps from unknown sources. You agree that you are solely responsible for any damage to your device or loss of data that may result from using these apps.

Apps

This section is apps settings, such as checking details and permissions.

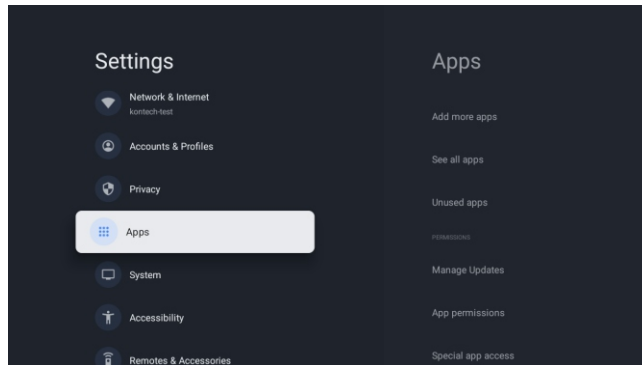

System

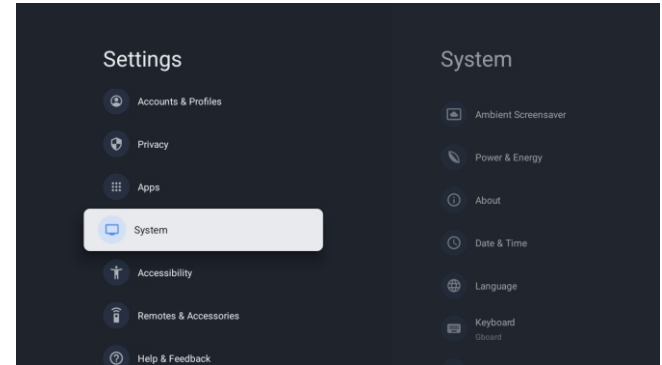

Accessibility

You can use a screen reader, closed captions, Switch Access, and more to make your Google TV device more accessible.

1. Press a (HOME) and use ▲▼◀▶ to select Settings then press OK.
2. Use ▲▼ to select System, then press OK.
3. Use ▲▼ to select Accessibility, then press OK.
4. Adjust the following items.

Turn on closed captions

Your caption preferences might not apply to certain apps.

1. From the Google TV home screen, in the top right, go to the user profile icon and select Settings.
2. Select System > Accessibility.
3. Select Captions.
4. Turn on Display to show captions. Then choose your options.

You can choose the size, font, color, background and other characteristics of the caption text.

Turn on high contrast text

1. From the Google TV home screen, in the top right, go to the user profile icon and select Settings.
2. Select System > Accessibility.
3. Turn on High contrast text (Experimental).

Text to speech

Text to speech output settings.

To set On/Off of this function, select and set TalkBack.

Use accessibility shortcuts

Accessibility shortcuts are a quick way to turn on accessibility features. To use accessibility shortcuts, you first need to turn them on.

To turn on accessibility shortcuts:

1. From the Google TV home screen, in the top right, go to the user profile icon and select Settings.
2. Select System > Accessibility.
3. Select Accessibility shortcut > Enable accessibility shortcut.
4. By default, the shortcut turns on TalkBack. To change what's included in the shortcut, choose Shortcut service.
5. Choose an option and select OK.

To use the shortcut: On your remote, press and hold the back arrow and down buttons at the same time for 3 seconds.

TalkBack

TalkBack is the Google screen reader included on Android devices.

TalkBack gives you spoken feedback so that you can use your device without looking at the screen.

Change screen reader settings

1. From the Google TV home screen, scroll up to the top navigation bar.
2. Select Profile Settings > Dashboard > Settings.
3. Select System > Accessibility.
4. Under "Services," select TalkBack > Configuration.
5. Change settings for speech volume, verbosity (such as keyboard echo and usage hints), and spoken passwords.

Note(s)

To find more options and settings for TalkBack, such as speech rate and intonation, in the Accessibility menu, select Text to speech.

Use a screen reader

1. From the Google TV home screen, scroll up to the top navigation bar.
2. Select Profile Settings > Dashboard > Settings.
3. Select System > Accessibility.
4. Under "Services," select TalkBack > Enable > OK.

Turn on Switch Access

1. From the Google TV home screen, in the top right, go to the user profile icon and select Settings.
2. Select System > Accessibility.
3. Under "Services," select Switch Access > Enable > OK.

About

You can check system update and TV registration information.

Reset

This will restore your device to default settings and erase all data, accounts, files, and downloaded apps.

Date & Time

Automatic date & time

Use network-provided time or off

If it is set to off, please manually set the date and time.

Set time zone

Select your time zone

Use 24-hour format

Set the time to display in a 12 or 24-hour format

Language

You can set the language for the on-screen display.

1. Use ▲▼ to select Language, then press OK.

2. Use ▲▼ to select English (Canada), English (United States),

Español or Français then

press OK.

Keyboard

Perform the keyboard setting.

Storage

Internal shared storage

Removeable storage

Ambient mode (Digital Photo Frame)

Google TV lets you set your TV to scroll through Google Photos when you're not watching anything.

Power & Energy

Power on behavior

Select the screen to start when powering on the TV.

Cast

Cast to Google TV

You can cast content from phones, tablets, or laptops to your Google TV.

Restart

It just makes the TV turn off and again on. Your all settings will be kept. If you want to delete all settings of the TV, please do factory reset. Settings > System > About > Reset > Factory reset

* This will restore your device to default settings and erase all data, accounts, files, and downloaded apps.

Remotes & Accessories

You can connect several Bluetooth devices, like headphones or game controllers, to your Google TV. You can only connect one audio device at a time.

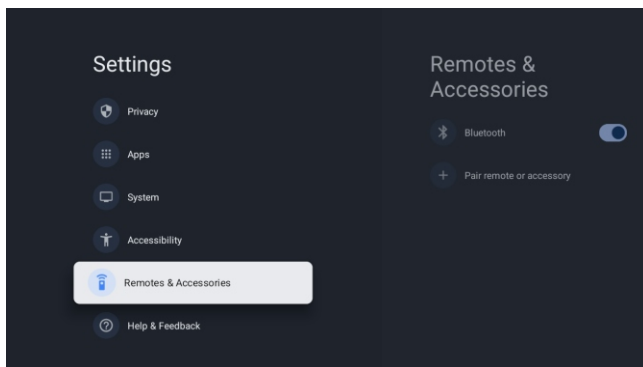

Pair a Bluetooth device

1. From the Google TV home screen, in the top right, go to the profile picture or initial and select Settings > Remote & Accessories > Pair accessory
2. Make sure your device is in pairing mode or is visible to other devices.
3. Identify the device you want to pair from the list and select it.
4. On the Bluetooth pairing request screen, select Pair.

Note(s)

Accessories that have been paired with your device appear in the Remote & Accessories section of Settings. You can also rename or forget devices.

Reconnect a paired device

1. From the Google TV home screen, in the top right, go to the profile icon and select Settings > Remote & Accessories
2. Under "ACCESSORIES" choose your device.
3. Select Connect.

Fix problems with connecting

Bluetooth devices

If your Bluetooth device won't connect, it could be an issue with the Bluetooth device or your TV.

Troubleshoot connection issues

1. Turn off your Bluetooth device and then turn it back on. After your device is reset, try to pair it again.
 2. If you have multiple devices paired with your TV, disconnect the ones you're not using.
 3. Unplug your TV for 10 seconds and then plug it back in. When your TV is on, try to pair it again.
 4. Check if your Bluetooth device connects to other devices, such as a phone or tablet.
- A. If your device connects to other devices: Reset your Google TV device to factory settings.
- B. If your device doesn't connect to other devices: Check that your Bluetooth device has up-to-date software or get help from the device's manufacturer.

Read Before Using Apps

(*Terms & Conditions Apply)

- Due to the product characteristics featured on the Apps store, as well as limitations in available content, certain featured applications, and services may not be available on all devices or in all territories. Some Apps featured may also require additional peripheral device or membership fees. Services and content availability are subject to change without prior notice.
- Manufacture takes no legal responsibility whatsoever for any interruption of App services caused by the service provider for any reason.
- An unstable Internet connection may cause delays or interruptions. In addition, applications may terminate automatically depending on the network environment.
- Applications services and updates may become unavailable.
- Application content is subject to change by the services provider without prior notice.
- Specific services may differ with the version of the application installed on the TV.
- An application's functionality may change in future version of the application.
- Depending on the third party service provider/s policies, certain applications may not support multitasking.
- The response to remote commands and the resulting on screen display may be delayed while a webpage is loading.
- The copy and paste operations are not supported.
- The web browsing speed will differs with the network environment.
- Depending on the types of video/audio codecs supported, it might not be possible to play certain video and audio files while playing content.
- Apps store have certain limitation, it consist many inbuilt apps for various needs of user but user doesn't have facility to add other apps from any other media.

Troubleshooting

If you have any problem, check the counter measures for each symptom listed below. The following symptoms may have been, caused by inappropriate adjustment rather than actual malfunction of the unit. If the trouble persists, contact the Customer Care Centre, see back page for contact details.

Symptoms	Possible solutions
No power	Please check the power cord plugged in and that the power outlet works. Unplug the power cord and plug it in after 60 seconds and restart the TV.
No picture	Please check antenna connection. Station may be experiencing problems, please tune to another station. Please adjust the settings of contrast and brightness.
Good picture but no sound	Please increase the volume. Please check TV is under mute mode, press MUTE button on the remote control. Please check sound settings. If external devices are being used, check their volumes are not set too low or turned off. If using AVI or Component inputs, please make sure cables are connected properly and not loose. If using DVI to HDMI cable, a separate audio cable is required. Make sure a headphone jack is not connected.
Good sound but abnormal color or no picture	Please check antenna connection and antenna condition. If using Component input, please check Component connections, incorrect or loose connections may cause colour problems or cause the screen to be blank.
No response to remote control	Batteries of remote control may have exhausted, if necessary, please change the batteries. Clean the remote control lens. The distance between LED TV and remote control should be within 8m, within recommended operating angle and path is free of obstructions.
Colored dots may be present on the screen	Although the LED screen is made with high-precision technology and 99.99% or more of the pixels are effective, black dots may appear or bright points of light (red, blue, or green) may appear constantly on the LED screen. This is a structural property of the LED screen and not a malfunction.
Picture is breaking up	Keep the TV away from noisy electrical sources such as cars, hair dryers, welders, and all optional equipment. Electrical atmospheric interference such as local or distant lightning storms may cause picture to break up. When installing optional equipment, leave some space between the optional equipment and the TV. Check the antenna and connection. Keep the antenna away from any power or input/output cables.

Symptoms	Possible solutions
After Auto Tuning only some channels are available	Check your area is covered by Digital Video Broadcasts. Try re-tuning or manually tuning missing channels. Check that you are using the correct antenna type.
Channel cannot be selected	Check if the channel has been blocked in the main menu settings.
USB not playing	Please check connecting USB cable and power supply is connected. Hard drive has not been formatted. Please make sure USB disk is compatible and the multimedia data formats are supported. Only support FAT32 format for the USB disk.
Picture is distorted, macroblock, small block, dots, pixelization, etc	Compression of video contents may cause distortion especially on fast moving pictures such as sports and action movies.
Noise from speaker	Check cable connections, make sure a video cable is not connected to an audio input. Low signal level may cause sound distortion.
TV turns off automatically	Check if the Off Timer is set to On in the Setup menu. Sleep Timer may have been enabled. If there is no signal for about 10 minutes from an input, the TV will turn off.
TV turns on automatically	Check if the On Timer is set to On in the Setup menu.
Picture is not shown in full screen	Black bars on each side will be shown on HD channels when displaying SD (4:3) contents. Black bars on Top & Bottom will be shown on movies that have aspect ratios different from your TV. Adjust picture size option on your external device or TV to full screen.

WARNING

Never place a television set in an unstable location. A television set may fall, causing serious personal injury or death. Many injuries, particularly to children, can be avoided by taking simple precautions such as:

- Using cabinets or stands recommended by the manufacturer of the television set.
- Only using furniture that can safely support the television set.
- Ensuring the television set is not overhanging the edge of the supporting furniture.
- Not placing the television set on tall furniture (for example, cupboards or bookcases) without anchoring both the furniture and the television set to a suitable support.
- Not placing the television set on cloth or other materials that may be located between the television set and supporting furniture.
- Educating children about the dangers of climbing on furniture to reach the television set or its controls.

If your existing television set is being retained and relocated, the same considerations as above should be applied.

The plug or appliance coupler is used as the disconnect device, the disconnect device shall remain readily operable.

THE DISPOSAL OF ELECTRICAL AND ELECTRONIC EQUIPMENT WASTE PRODUCTS ON THE PART OF FINAL USERS IN THE EUROPEAN UNION

This symbol on the product or on the container indicates that this product cannot be eliminated with the general waste.

The user is responsible for eliminating this kind of waste by throwing them away at a "recycling point" specifically for electrical and electronic waste.

Selective collection and electrical equipment recycling contribute to preserve natural resources and warrant waste recycling to protect environment and health. In order to receive further information about electrical and electronic waste collecting and recycling, contact your Local Council, the service of household waste or the establishment where the product was acquired.

The crossed out "wheeled bin" symbol on the product reminds you of your obligation, that when you dispose of the appliance, it must be separately collected.



Warranty

Thank you for purchasing this Sylvox product.

If you have any questions, please contact us via our after-sales email or website for assistance.

After-sales email:

service.eu@sylvoxtv.com

service.uk@sylvoxtv.com

service.au@sylvoxtv.com

Website:

www.sylvoxtv.eu

www.sylvoxtv.uk

Warranty Policy

(1) When returning an item, please note the following:

1. Only items purchased directly from www.sylvoxtv.eu and authorized resellers can be returned, such as Amazon, Walmart, Newegg, Wayfair, Aliexpress, etc.
2. We will not accept any return requests for products purchased from unauthorized third-party suppliers.
3. Customer must contact the original vendor with your order ID or purchase proof and the detail of the product issue at Sylvox-Team to request a return/refund/repair/replace before returning products. Sylvox will provide you with the shipping label in the mail.
4. For products purchased directly from Sylvox, we cover the return shipping costs for quality-related issues. For products purchased from a retailer/reseller, please contact them for returns.
5. If there is no reason to return the product after installation and use, Sylvox shall have the right to charge restocking fees of 20% of the product value. (Only accept applications for no reason return within 7 days after arrival, and freight costs are the responsibility of the customer)
6. Ensure that the item(s) you are returning is repackaged in the original condition with all the documentation and accessories that came with it.
7. If the returned product is not in original packaging: artificial damage causes to affect the second sale, such as its appearance being damaged, the lack of accessories, etc., we will deduct the corresponding expenses according to the situation.
8. We will handle your request once getting your returning item.

(2) How to return a product for a refund? (30 days money-back guarantee)

To return an item to Sylvox, Please contact the Sylvox-team to submit an after-sales application, we will provide you with the shipping label in the mail.

Please include your original order number or order proof in the email and ensure that the item is returned within 30 days. No refunds will be issued until the item is received in its original packaging (with its documentation and accessories).

(3) Refunds

Once we receive and verify the condition of your product, a refund is initiated. The way your refund is processed depends on your original payment method.

For credit or debit cards, refunds will be back to the card-issuing bank within 7-10 business days of receipt of the returned item. Please contact the card-issuing bank with questions about when the credit will be posted to your account.

(4) What does the warranty not cover?

- (a)** The wrong way of use and improper repair by the user caused the failure or damage.
- (b)** Failure or damage caused by transportation, moving, and falling after purchase.
- (c)** Other unavoidable external factors cause failure and damage.
- (d)** Improper use of the equipment caused by water or other solution of damage.
- (e)** Failure caused by a lightning strike or other electric system reasons
- (f)** Damage caused by using power supply other than specified voltage.

Warranty Period:

- * Sylvox repairs the TV free of charge under the condition of the normal use of the instruction manual within 24 months.
- * Sylvox warrants that this product conforms to the manufacturer's specifications and will be free of defects in material and workmanship should any defect occur.
- * Sylvox will correct the defect subject to the following conditions:
 - (a) Any defects caused or repairs required as a result of the abusive operation, negligence, accident, shipment damages, improper delivery and installation, application, and use for which this product was not intended as set forth in the user's manual or other applicable Product documentation.
 - (b) Any defects caused or repairs required as a result of any product that has been tampered with, modified, adjusted, or repaired by any person other than Sylvox, a Sylvox authorized service provider or a Sylvox authorized service center or dealer.
 - (c) Any replacement of accessories, glassware, consumable or peripheral items required through normal use of the Product, including but not limited to, earphones, remote controls, batteries, etc.
 - (d) Any cosmetic damage to the Product surface or exterior, including but not limited to that which has been defaced or caused through normal wear and tear, improper shipping and handling, or the use of chemical cleaning agents.
 - (e) Any defects caused or repairs required as a result of damage caused by any external or environmental conditions, including but not limited to, the use of incorrect voltage, fluctuations or surges in transmission line/power line voltage, liquid spillage, or acts of nature or God.
 - (f) Warranty claims for Products returned with the altered, illegible, or missing model, factory serial number, and UL markings.
 - (g) Any Products used for rental, business, or commercial purposes.
 - (h) Any installation, consumer instruction, delivery, setup, adjustment, and/or programming charges.
 - (i) A Product that is not installed following installation instructions is included with the Product.
 - (j) Any signal reception problems (including antenna-related problems), images "burnt" into the screen, signal noise or echo, interference or other signal transmission or delivery problems, availability of third-party provided services or content (including, without limitation, image, audio or video content).

No other entity other than Sylvox is authorized to extend, enlarge or transfer this warranty on behalf of Sylvox.

The express warranties in this limited warranty are, in lieu of and, except to the extent prohibited by applicable law, Sylvox disclaims all other warranties and conditions, express or implied, whether arising by law, statute, by course of dealing, or usage of trade, including, without limitation, implied warranties or conditions of all claims, whether based in contract, negligence, strict liability or otherwise. Some states do not allow the exclusion or limitation of incidental or consequential damages, so the above limitation or exclusion may not apply to you.

For any questions, feel free to contact us via service.eu@sylvoxtv.com at any time!
service.uk@sylvoxtv.com
service.au@sylvoxtv.com



Hinweis: Das Produkt und die Abbildungen in diesem Benutzerhandbuch dienen nur zur Erläuterung und können je nach Modell variieren.

BEDIENUNGSANLEITUNG.

Sylvox

Sicherheitsinformation

Um Schäden am Fernsehgerät zu vermeiden, beachten Sie bitte die folgenden Sicherheitshinweise bei der Einrichtung und Verwendung.

Fernseher reinigen	Trennen Sie das Fernsehgerät vor der Reinigung vom Stromnetz. Verwenden Sie nur ein weiches, feuchtes Tuch oder ein spezielles Reinigungsmittel für Flachbildschirme.
LED-Anzeige	Zu viel Druck auf den Bildschirm kann das Fernsehgerät beschädigen.
Hitze/Feuchtigkeit /Feuchtigkeit	Das Fernsehgerät sollte keinen hohen Temperaturen (direkte Sonneneinstrahlung, Heizkörper, offenes Feuer) oder Feuchtigkeit ausgesetzt werden. Das Fernsehgerät sollte nicht in Räumen mit hoher Luftfeuchtigkeit verwendet werden.
Kondensation	Wenn Sie das Fernsehgerät von einem kühlen Ort in einen mit höherer Temperatur bringen, sollten Sie es mindestens eine Stunde stehen lassen, bevor Sie es einstecken. Ein schneller Temperaturwechsel kann zur Bildung von Kondenswasser im Fernsehgerät selbst führen. Dies kann zu Schäden führen, wenn das Fernsehgerät verwendet wird.
Luftzirkulation	Um eine Überhitzung des Fernsehgerätes zu vermeiden, sollten die Lüftungsschlitze auf der Rückseite immer frei sein.
Kleine Objekte	Es ist darauf zu achten, dass keine kleinen Gegenstände oder Flüssigkeiten in das Fernsehgerät gelangen. Sie können Schäden oder sogar Brände verursachen.
Flüssigkeiten/Kerzen	Stellen Sie keine Flüssigkeiten oder Kerzen auf das Fernsehgerät.
Zerdrückend	Achten Sie darauf, Finger oder andere Gegenstände nicht zu quetschen, wenn Sie das Fernsehgerät in eine beliebige Richtung drehen.
Stromversorgung	Verwenden Sie das Fernsehgerät nur mit der in den technischen Daten angegebenen Spannung. Stellen Sie sicher, dass der Stecker leicht zugänglich ist und das Fernsehgerät jederzeit vom Stromnetz getrennt werden kann. Trennen Sie das Fernsehgerät nicht vom Stromnetz, indem Sie am Netzkabel ziehen. Fassen Sie immer den Stecker an. Das Netzkabel darf nicht geknickt oder über scharfe Kanten gelegt werden.
Bewegen des Fernsehgeräts	Fassen Sie das Fernsehgerät beim Bewegen nur am Gehäuse an.
Reparaturen/Zubehör	Reparaturen und Wartungsarbeiten dürfen nur von autorisiertem und geschultem Personal durchgeführt werden.
Recycling	Batterien sind gemäß Batterieverordnung nur in dafür vorgesehenen Behältern zu entsorgen.



Trennen Sie bei extremen Witterungsverhältnissen (Sturm, Gewitter) und langer Inaktivität (Urlaub) das TV-Gerät vom Stromnetz. Der Netzstecker dient dazu, das TV-Gerät vom Stromnetz zu trennen und muss daher betriebsbereit bleiben. Wenn das TV-Gerät nicht elektrisch vom Stromnetz getrennt wird, zieht das Gerät in allen Situationen Strom, auch wenn sich das TV-Gerät im Standby-Modus befindet oder ausgeschaltet ist.

WICHTIG - Bitte lesen Sie diese Anleitung vor der Installation oder Inbetriebnahme vollständig durch. **WARNUNG:** Lassen Sie niemals Personen (einschließlich Kinder) mit eingeschränkten körperlichen, sensorischen oder geistigen Fähigkeiten oder mangels Erfahrung und / oder Wissen elektrische Geräte unbeaufsichtigt benutzen.

- Das Fernsehgerät ist für den Außenbereich und ähnliche allgemeine Zwecke bestimmt, kann aber auch in öffentlichen Räumen verwendet werden.
- Die Belüftung darf nicht behindert werden, indem die Belüftungsöffnungen mit Gegenständen wie Zeitungen, Tischdecken, Vorhängen usw. abgedeckt oder bSperreniert werden.
- Der Stecker des Netzkabels sollte leicht zugänglich sein.
- Stellen Sie das Fernsehgerät, Möbel usw. nicht auf das Netzkabel.
- Ein beschädigtes Netzkabel/Stecker kann einen Brand verursachen oder Ihnen einen elektrischen Schlag versetzen.
- Fassen Sie das Netzkabel am Stecker an, trennen Sie das Fernsehgerät nicht vom Stromnetz, indem Sie am Netzkabel ziehen.
- Berühren Sie das Netzkabel/den Stecker niemals mit nassen Händen, da dies einen Kurzschluss oder Stromschlag verursachen könnte.
- Machen Sie niemals einen Knoten in das Netzkabel und binden Sie es niemals mit anderen Kabeln zusammen.
- Wenn es beschädigt ist, muss es ersetzt werden, dies sollte nur von qualifiziertem Personal durchgeführt werden.
- Setzen Sie das Fernsehgerät keinen tropfenden oder spritzenden Flüssigkeiten aus und stellen Sie keine mit Flüssigkeiten gefüllten Gegenstände wie Vasen, Tassen usw. auf oder über das Fernsehgerät (z. B. auf Regale über dem Gerät).
- Stellen Sie keine offenen Flammen, wie z. B. brennende Kerzen, auf das Fernsehgerät oder in dessen Nähe. Stellen Sie keine Wärmequellen wie Elektroheizungen, Radiatoren etc. in die Nähe des TV-Gerätes.
- Stellen Sie den Fernseher nicht auf den Boden und auf geneigte Flächen.
- Um Erstickungsgefahr zu vermeiden, halten Sie Plastiktüten außerhalb der Reichweite von Babys, Kindern und Haustieren.
- Entsorgen Sie die Batterien nicht in Feuer oder zusammen mit gefährlichen oder brennbaren Materialien. Warnung: Batterien dürfen keiner übermäßigen Hitze wie Sonneneinstrahlung, Feuer oder ähnlichem ausgesetzt werden.
- Wenn Sie glauben, dass Batterien verschluckt oder in einen Körperteil eingedrungen sein könnten, suchen Sie sofort einen Arzt auf.

WARNUN

Gstellen Sie ein Fernsehgerät niemals an instabilen oder schrägen Orten auf. Ein Fernsehgerät kann herunterfallen und dabei schwere Verletzungen oder den Tod verursachen. Viele Verletzungen, insbesondere bei Kindern, können durch einfache Vorsichtsmaßnahmen vermieden werden, wie z. B.

die Aufklärung der Kinder über die Gefahren des Kletterns auf Möbel, um das Fernsehgerät oder seine Bedienelemente zu erreichen.

WARNHINWEISE FÜR DIE WANDMONTAGE

Lesen Sie die Anleitung, bevor Sie Ihr Fernsehgerät an der Wand montieren. Das Wandmontageset ist optional. Montieren Sie das Fernsehgerät nicht an einer Decke oder an einer schrägen Wand.

Verwenden Sie die angegebenen Wandbefestigungsschrauben und anderes Zubehör. Ziehen Sie die Wandbefestigungsschrauben fest an, damit das Fernsehgerät nicht herunterfallen kann. Ziehen Sie die Schrauben nicht zu fest an.

Warnung

Bitte installieren Sie den Fernseher an einem gut belüfteten Ort.

Es ist verboten, sie in eine versiegelte Box zu verpacken oder in eine Wand einzufügen.

Spülen Sie das Fernsehgerät nicht von unten nach oben, da dies das Gerät beschädigen kann.

Vermeiden Sie die Verwendung in direktem Sonnenlicht.

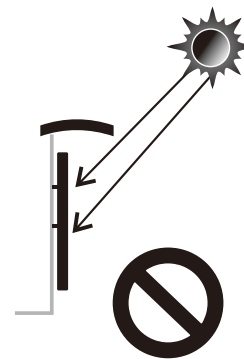
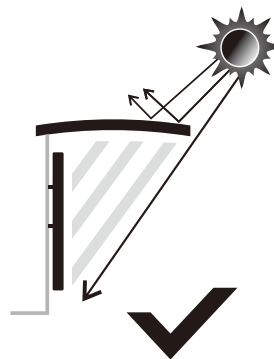
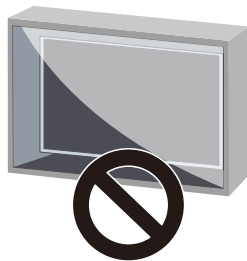
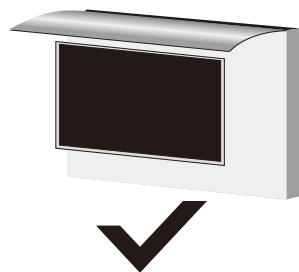
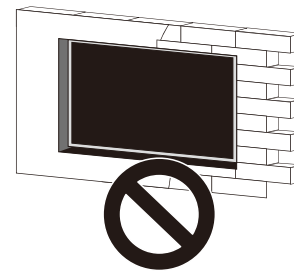
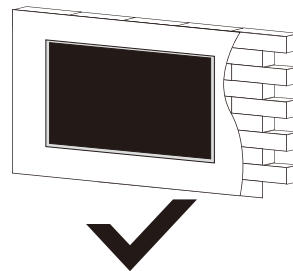
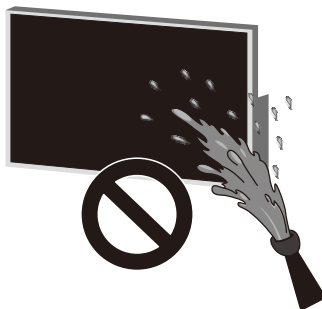
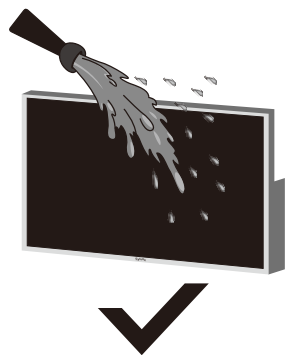

Zubehör

Bitte vergewissern Sie sich, dass die folgenden Artikel im Lieferumfang Ihres Fernsehers enthalten sind. Sollte etwas fehlen, kontaktieren Sie uns bitte.

* Das Produkt ist möglicherweise bereits mit einigen Zubehörtteilen ausgestattet.



Fernsteuerung Screwdriver

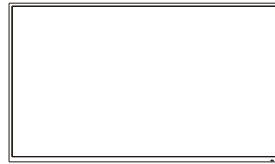

Fernsehen



Gewährleistungskarte

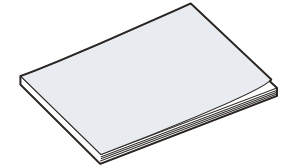

Benutzerhandbuch

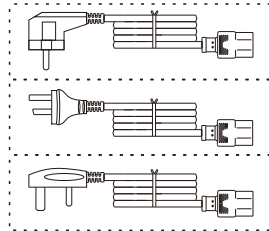

Netz Kabel mit Euro-Schuko-Stecker
oder Netz Kabel mit AUS-Stecker
ode UK-Netz Kabel

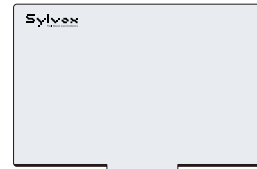

Outdoor-TV-Abdeckung

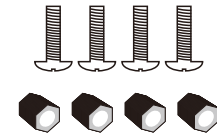

Schrauben BM8X24MM & Dichtung
(in Verbindung mit fester Wandhalterung)



Schrauben BM8X10MM
(Kombiniert mit Sylvex
Full Motion Cantilever Mount)

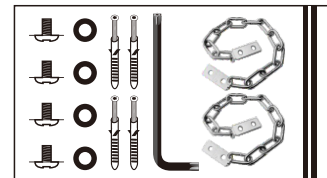

Diebstahlsicheres Nistmaterial

Inhaltsverzeichnis

TV-SPEZIFIKATION	37
INSTALLATION	38-40
ÜBERSICHT	41-42
FERNBEDIENUNGSEINHEIT	43
ALLGEMEINE BESCHREIBUNG	44
ERSTEINRICHTUNG	45-46
STARTSEITE	47
EINGABE-QUELLE	48
KANÄLE & EINGÄNGE CHANNELS & INPUTS	49
ATV	49-50
DTV	50-52
DISPLAY& TON	53
NETZWERK UND INTERNET NETWORK & INTERNET	54-55
KONTEN & ANMELDUNG ACCOUNTS& SIGN-IN	55-56
DATENSCHUTZ PRIVACY	56
APPS	57
SYSTEM	57-59
FERNBEDIENUNGEN UND ZUBEHÖR	60
LESEN SIE VOR DER VERWENDUNG VON APPS	61
FEHLERBEHEBUNG	62-64
GARANTIEBESTIMMUNGEN	65-67

TV-Spezifikation

Bildschirmgröße	43"
Display-Typ	TFT LED
Auflösung	3840 X 2160
Bildseitenverhältnis	16:9
Speisung	100-240V ~ 50/60Hz
Audio-Ausgang	L/R 12W X 2
Abmessungen	3.45 x 38.40 x 22.56 inch 87.5 x 975.0 x 573.1 mm
Betriebstemperatur	-22° bis 122° F (-30° bis 50°C)

Bildschirmgröße	55"
Display-Typ	TFT LED
Auflösung	3840 X 2160
Bildseitenverhältnis	16:9
Speisung	100-240V ~ 50/60Hz
Audio-Ausgang	L/R 12W X 2
Abmessungen	3.45 x 48.98 x 28.60 inch 87.5 x 1244.0 x 726.3 mm
Betriebstemperatur	-22° bis 122° F (-30° bis 50°C)

Bildschirmgröße	65"
Display-Typ	TFT LED
Auflösung	3840 X 2160
Bildseitenverhältnis	16:9
Speisung	100-240V ~ 50/60Hz
Audio-Ausgang	L/R 12W X 2
Abmessungen	3.45 x 57.61 x 33.45 inch 87.5 x 1463.3 x 849.6 mm
Betriebstemperatur	-22° bis 122° F (-30° bis 50°C)

Bildschirmgröße	75"
Display-Typ	TFT LED
Auflösung	3840 X 2160
Bildseitenverhältnis	16:9
Speisung	100-240V ~ 50/60Hz
Audio-Ausgang	L/R 12W X 2
Abmessungen	3.45 x 66.32 x 38.35 inch 87.5 x 1684.5 x 974.2 mm
Betriebstemperatur	-22° bis 122° F (-30° bis 50°C)

Anmerkung:

Design- und Spezifikationsänderungen sind jederzeit und ohne Vorankündigung möglich, alle Daten und Abmessungen sind Näherungswerte.

Installation

Feste Wandhalterung



(Montagehalterungen sind nicht im Lieferumfang des Fernsehers enthalten)

Bitte lesen Sie die Anleitung sorgfältig durch, bevor Sie mit der Installation beginnen. Nur geeignet für die 43"-75" Outdoor-Fernseher.

Wir empfehlen, dass 2 Personen den Bildschirm aufgrund der schweren Last der Bildschirme installieren. Bitte stellen Sie sicher, dass die Montagefläche stark genug ist, um das Gewicht des Bildschirms zu tragen.

Installation

Schritt 1 - Montage der Halterung an der Wand
Befestigen Sie die horizontale Halterung mit Schrauben an der Wand.

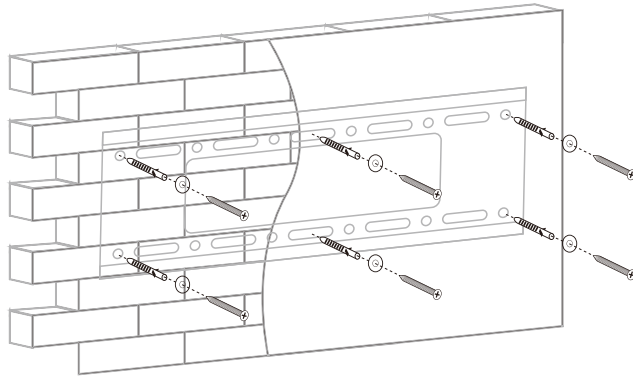

Schritt 2 - Montage der Halterung am Fernseher
Befestigen Sie die vertikale Halterung auf der Rückseite des Fernsehers mit Schrauben (M8).

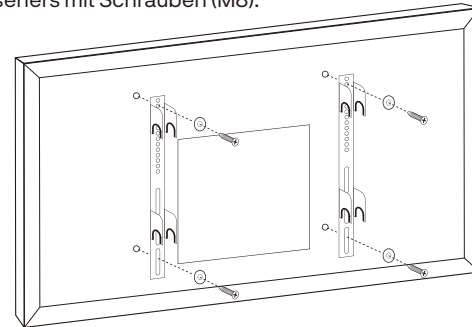

Schritt 3 - Anbringen des Fernsehers an der Halterung
Befestigen Sie das Fernsehgerät mit den Halterungen an der Wand.

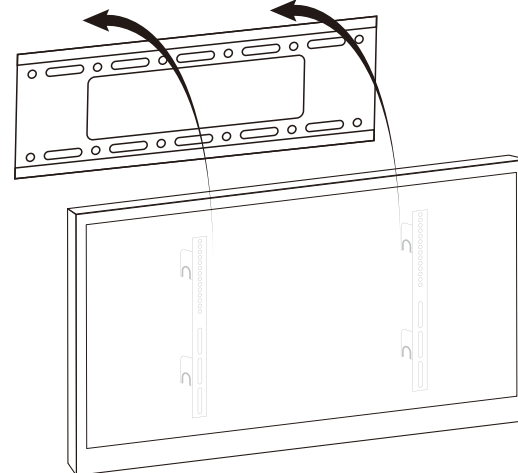

Installation

Schritt 4 – Bohren Sie Löcher in die Wand innerhalb des Abdeckungsbereichs des Fernsehers, befestigen Sie ein Ende der Diebstahlsicherungskette mit einem Satz Innengewindeschrauben an der stabilen Wand und hängen Sie dann den Fernseher an die Wand.

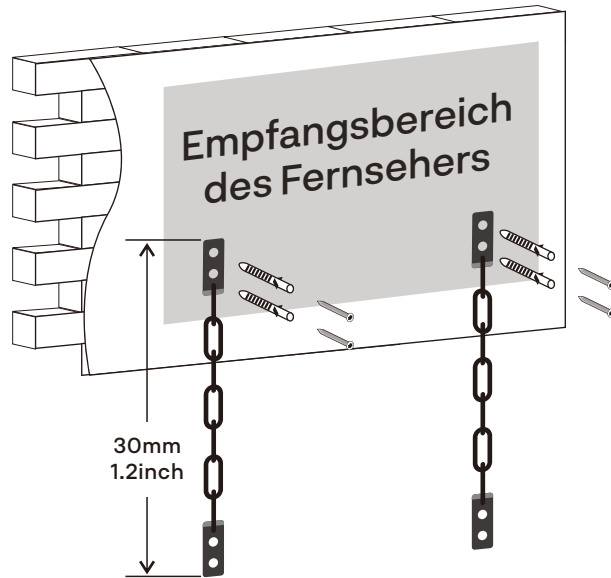

Schritt 5 – Verwenden Sie einen Innenring-Schraubenschlüssel, um ein Ende der Innenring-Schraube und der Diebstahlsicherungskette an der Rückseite des Fernsehers zu befestigen.

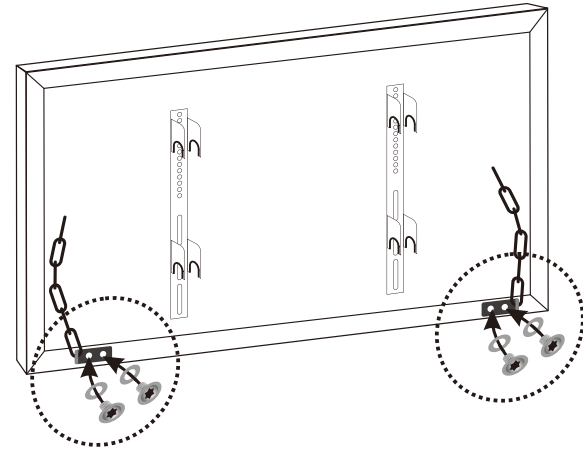

VESA Standard

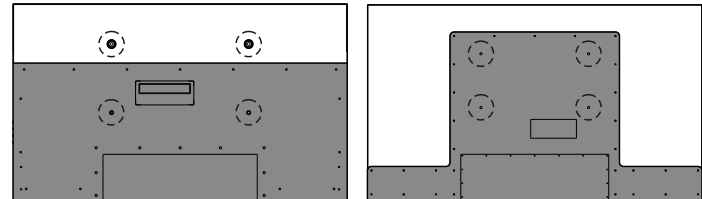

43": 400 x 200 mm
55": 600 x 400 mm
65": 600 x 400 mm
75": 600 x 400 mm

43": 400 x 200 mm
55": 400 x 200 mm
65": 400 x 400 mm
75": 600 x 400 mm

Übersicht

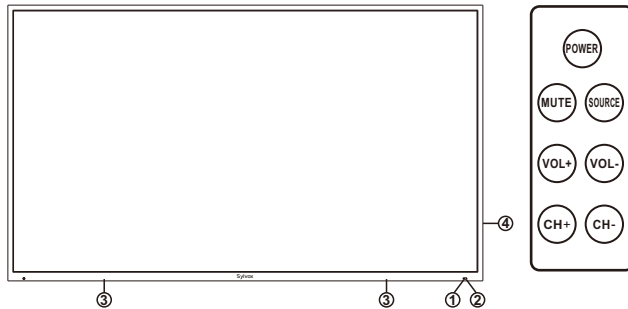

① FERNBEDIENUNGSSENSOR

② LEISTUNGSANZEIGE

Rot: Im Standby-Modus.

③ SPRECHER

④ POWER

Drücken Sie den Netzschalter, um zwischen dem Normal- und Standby-Modus zu wechseln.

MUTE

Drücken Sie diese Taste, um den Ton des Fernsehgeräts vorübergehend auszuschalten, und drücken Sie sie erneut, um den Ton wieder einzuschalten.

SOURCE

Wechseln Sie zwischen allen verfügbaren Eingangsquellen.

VOL+/-

Erhöhen oder verringern Sie die Lautstärke. Im Bildschirmmenü, Verwenden Sie die Lautstärker-Taste +/- als Pfeil nach links/rechts.

CH +/-

Hier kann der Kanal gewechselt werden. Verwenden Sie im Bildschirmmenü den Kanal +/-

Die Schaltfläche dient als Pfeil nach oben/unten.

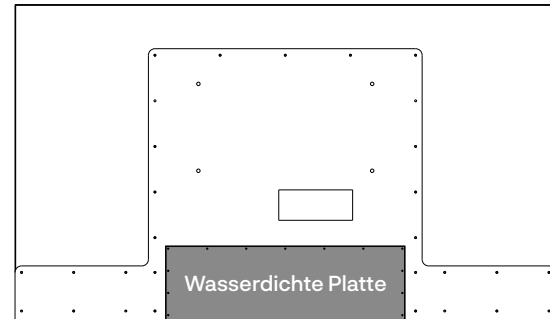
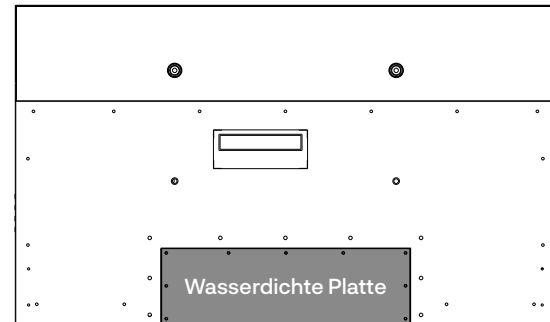

Anschluss Port

Entfernen Sie bitte die wasserdichte Abdeckung auf der Rückseite des Fernsehers, damit Sie alle Anschlüsse sehen können.

Übersicht

DVB-S2 und CI+ sind in Australien nicht verfügbar
CI+ wird nicht in Neuseeland verfügbar sein

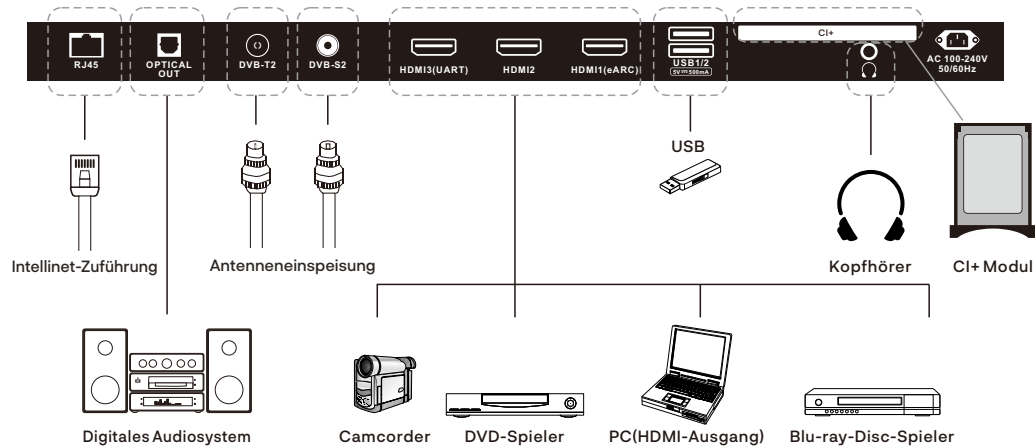

1. RJ45: Ethernet-Verbindung.
2. OPTICAL OUT: Digitale Audioausgabe.
3. DVB-T2: Anschluss an eine externe Antenne zum Empfangen von ATV/DTV-Programmen im ATV/DTV-Modus.
4. DVB-S2: Anschluss an den externen Satelliten Empfang.
5. HDMI1/2/3: HDMI-Signal anschließen.
(eARC): Audioübertragungsfunktion.
6. USB: USB-Eingang.
7. EARPHONE OUT: Kopfhörer anschließen.
8. CI+: Zum Einfügen von CI+ Karten.

Fernbedienungseinheit



1. POWER: Schalten Sie das Fernsehgerät ein und aus..
2. MUTE: Drücken Sie diese Taste, um den Ton des Fernsehgeräts vorübergehend auszuschalten, und drücken Sie sie erneut, um den Ton wieder einzuschalten.
3. Digital Buttons(0-9, ●/-): Direktes Auswählen des Kanals mit den Digitaltasten.
4. INPUT: Drücken, um die Liste der Eingangsquellen zu öffnen..
5. NETFLIX: Wenn Netzwerkverbindung besteht, drücken Sie diese Taste, um NETFLIX direkt aufzurufen.
6. YouTube: Wenn Netzwerkverbindung besteht, drücken Sie diese Taste, um YouTube aufzurufen.
7. Profile: Profil wechseln.
8. Google Assistant: Öffnen Sie Google Assistant.
9. Settings: Greifen Sie von jeder beliebigen Stelle des Systems auf die Einstellungen zu (direkt oder über das Dashboard in GTV).
10. Arrow buttons ▲▼◀▶: diese Tasten, um Menüpunkte auf dem Bildschirm auszuwählen und Menüwerte zu ändern.
11. OK: Bestätigt die Auswahl.
12. BACK: Zurück zum vorherigen Menü.
13. Guide: Öffnet den Live TV EPG.
14. HOME: Display the HOME page.
15. Live TV: Streamen Sie über 200 Ihrer Lieblingsfernsehkanaäle und erhalten Sie sofortigen Zugriff auf die beliebtesten Fernsehkanäle und Inhalte.
16. VOL+/-: Drücken, um die Lautstärke einzustellen.
17. CH▲/▼: Drücken, um den Kanal aufwärts oder abwärts zu wechseln
18. INFO: Drücken, um die Kanalinformationen anzuzeigen.
19. ● : Im DTV-Modus drücken Sie die Taste ●, um das Fernsehprogramm aufzuzeichnen.
20. APPS: Drücken, um die App-Liste anzuzeigen.
21. LIST: Drücken, um die Kanalliste anzuzeigen.
22. SUBTITLE: Untertitel öffnen oder schließen.
23. Button: Drücken, um die virtuelle Tastatur in der DTV-Quelle zu öffnen.
24. AUDIO: Im TV-Modus drücken Sie diese Taste, um die Audiosprache zu wechseln.
25. DIGITAL MEDIA PLAYER CONTROL BUTTON: Umfasst Rückwärts- und Vorwärtslauf, Wiedergabe/Pause und Stopp im USB-Modus.
26. COLOR BUTTONS: Verwendet in den APPS.

Allgemeine Beschreibung

Batterien in die Fernbedienung einlegen

Installing Batteries

- 1 Use the accessory screwdriver to remove the four screws of the battery cover of the remote controller and open the battery cover.

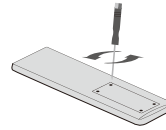

- 2 Insert two 1.5V AAA size batteries in correct polarity. Don't mix old or used batteries with new ones.

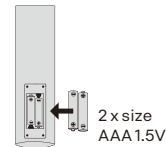

- 3 Lock the four screws on the battery box cover of the remote controller with a screwdriver. Please keep the screwdriver.

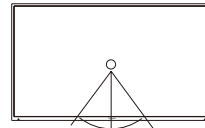
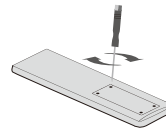

30° 30°



- ✦ Point the remote towards the remote control sensor of the wireless TV and use it within 7 meters.
- ✦ Put the used batteries into the recycling bin since it can negatively affect the environment.

Note: 1) Batteries should last approximately one year under normal use (actual use will vary).

- 2) If the TV will remain inactive for an extended period of time, remove the batteries from the remote control to avoid possible damage due to leakage.
- 3) Do not mix old and new batteries or different types of batteries.
- 4) Do not throw batteries into fire or water.
- 5) The batteries (battery pack or batteries installed) should not be exposed to excessive heat such as sunshine, fire or the like.

Externe Verbindung

Antennenbuchse

Die Antenneneingangsimpedanz dieses Geräts beträgt 75 Ohm. VHF/UHF-75-Ohm -Koaxialkabel können direkt an die Antennenbuchse angeschlossen werden.

Wenn das Antennenkabel ein 300-Ohm-Parallel-Flachkabel ist, müssen Sie den 300-Ohm/75-Ohm-Konverter verwenden, um das Antennenkabel an die Antennenbuchse anzuschließen. Einzelheiten entnehmen Sie bitte der folgenden Zeichnung.

Antennen mit 300 Ohm Flat Twin Leads

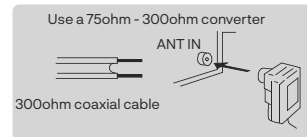

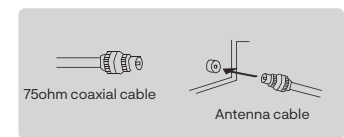

Antennen mit 75-Ohm-Rundkabeln



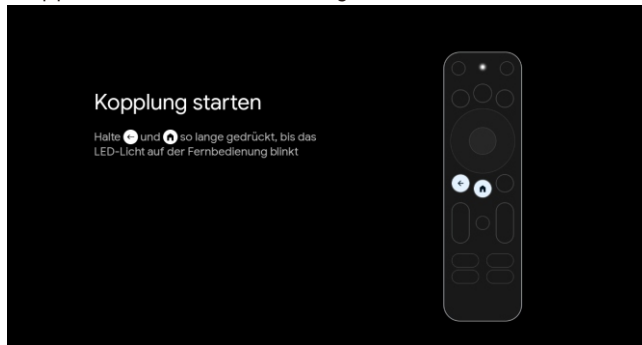

Erste Einstellung

1. Wenn das Netzkabel angeschlossen ist, schaltet sich der Fernseher direkt ein oder befindet sich im Standby-Modus. Befindet sich der Fernseher im Standby-Modus, drücken Sie die Ein-/Aus-Taste am Gerät oder die  Taste auf der Fernbedienung, um ihn einzuschalten.
2. Koppeln Sie Ihre Fernbedienung mit dem Fernseher.



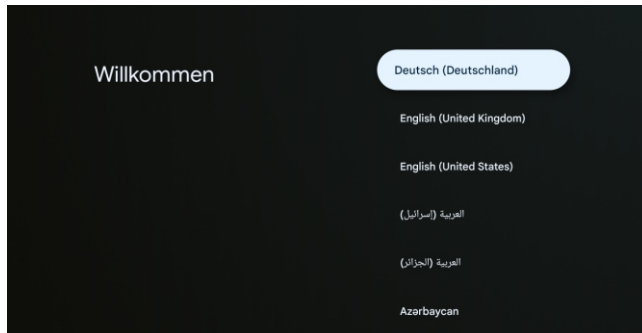

3. Drücken Sie /, um die Systemsprache auszuwählen, und drücken Sie OK, um die Sprache zu bestätigen.



4. Scannen Sie den Einrichtungscode, um die Google Home App auf Ihr Smartphone herunterzuladen und die Einrichtung durchzuführen, oder drücken Sie /, um die Einrichtung auf dem Fernseher durchzuführen.



5. Drücken Sie /, um das WLAN auszuwählen, mit dem Sie sich verbinden möchten, drücken Sie OK und geben Sie das Passwort ein, um zu bestätigen, dass die Verbindung erfolgreich hergestellt wurde.

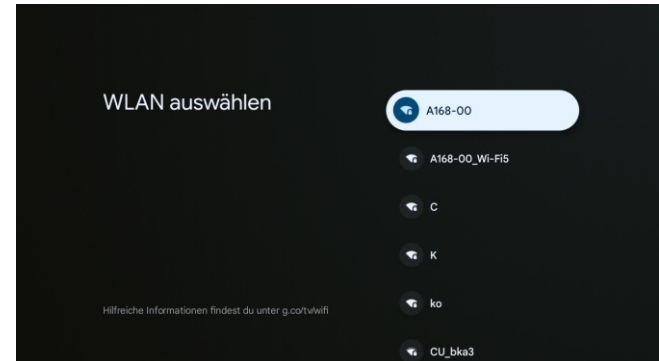

6. Wenn Sie die Nutzungsbedingungen von Google akzeptieren, um das Produkterlebnis zu verbessern, wählen Sie „Akzeptieren“, um diese Bedingung zu akzeptieren.

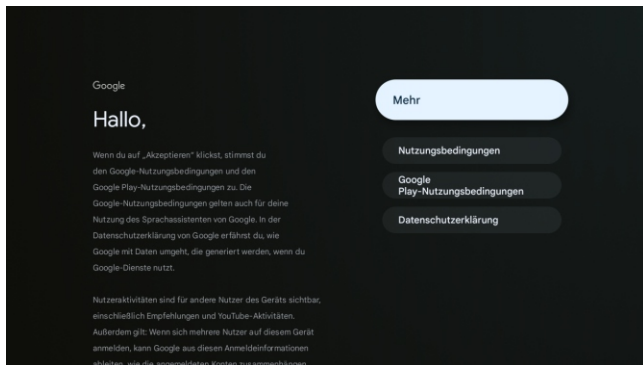

7. Legen Sie Ihren Standort fest.

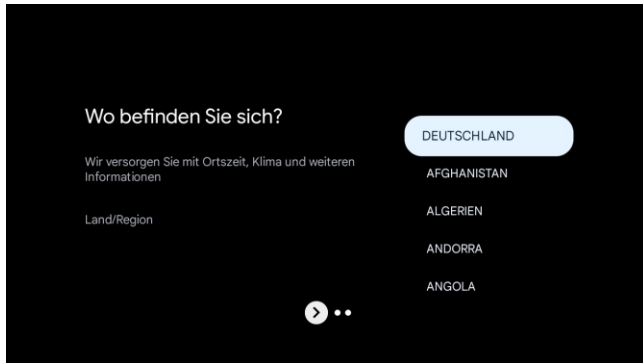

8. Stellen Sie den Tuner-Modus ein. Sie können auch „Zuerst überspringen“ wählen.

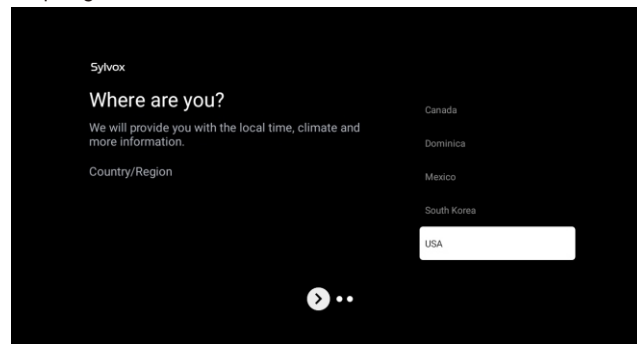

9. Bitte überprüfen Sie Ihre Einstellungen noch einmal. Nachdem Sie mit „OK“ bestätigt haben, können Sie das Gerät verwenden.

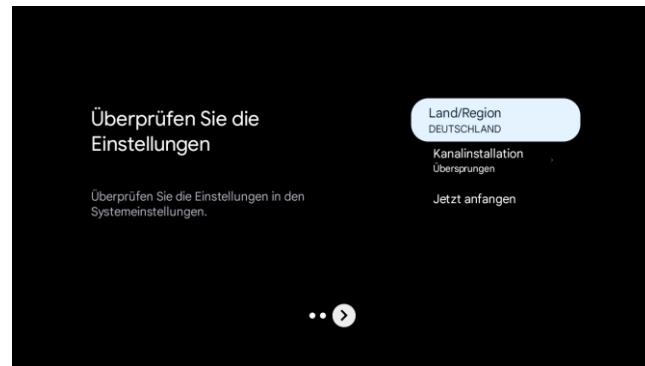

✘ Der in der Abbildung angezeigte Inhalt hängt von Ihrer Region ab.

STARTSEITE

Nachdem Sie die Einstellungen des Assistenten abgeschlossen haben, können Sie fernsehen und zur Startseite wechseln.



1. Für Sie: Sie finden eine Landing Page mit Inhalten und Apps, die Sie interessieren.

Bibliothek: Sie finden Inhalte, die Sie:

- .gekauft haben
- .ausgeliehen haben
- .zu Ihrer Watchlist hinzugefügt haben

2. Filme: Hier finden Sie Filme auf Abruf.

3. Serien: Hier finden Sie Fernsehserien auf Abruf.

4. Apps: Sie können Apps auf Ihrem Google TV-Gerät öffnen und verwalten sowie Apps aus Google Play herunterladen.

4.Bibliothek: Sie können Inhalte finden, die Sie:

- .gekauft haben
- .ausgeliehen haben
- .zu Ihrer Watchlist hinzugefügt haben

5.Suche: Ihr Fernseher ist hilfreicher denn je. Bitten Sie Google Assistant, Filme zu finden, Apps zu streamen, Musik abzuspielen und den Fernseher zu steuern – alles mit Ihrer Stimme. Sie können sogar Antworten erhalten, Smart-Home-Geräte steuern und vieles mehr.

6.Einstellungen: Sie können Bild-, Ton- und Benachrichtigungseinstellungen sowie Eingänge anzeigen und anpassen.

EINGABE-QUELLE

Drücken Sie während der Live-TV-Wiedergabe die Taste , um die Liste der Eingangsquellen anzuzeigen. Sie können die gewünschte Quelle auswählen.

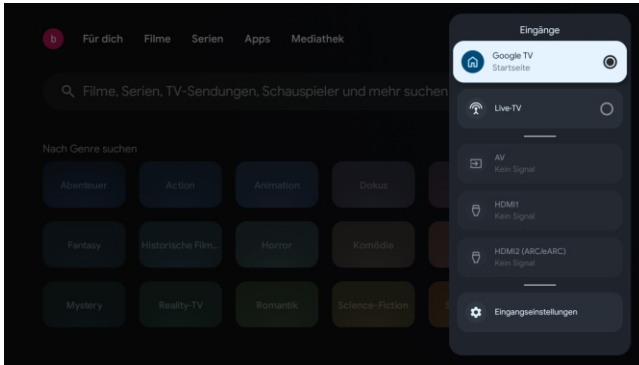

2. Drücken Sie die Taste , um die gewünschte Einstellung auszuwählen.
3. Drücken Sie OK, um die Einstellung aufzurufen.

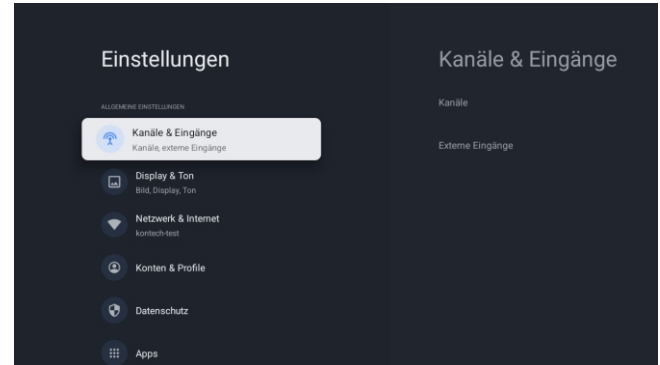

NAVIGIEREN IM BILDSCHIRMENÜ

1. Drücken Sie in der HOME-Oberfläche die Taste , um das Symbol des kreisförmigen Einstellungsmenüs auszuwählen, und drücken Sie zur Bestätigung OK.

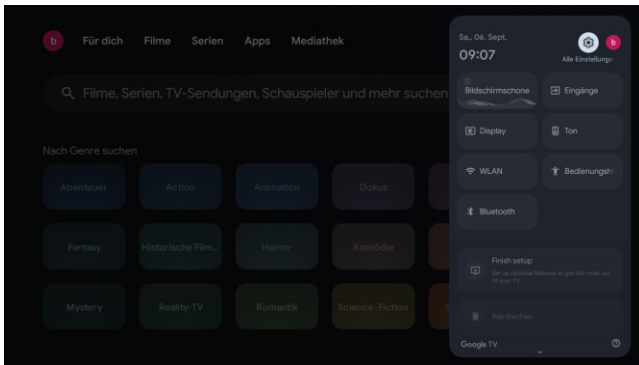

Kanäle & Eingänge | Channels & Inputs

Zur Einstellung von Kanälen und Eingängen.

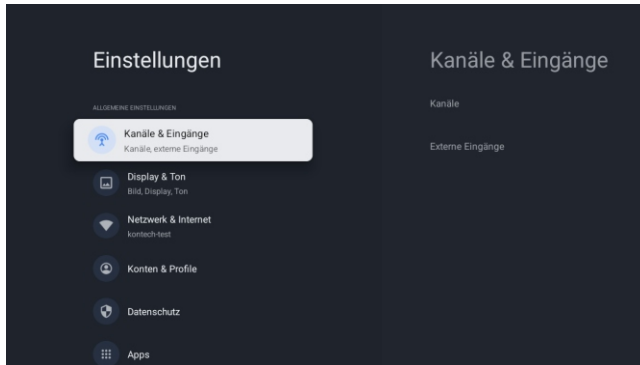

Kanalsuche:

Suchen Sie Kanäle automatisch oder manuell:

1 Gehen Sie zu Einstellungen > Kanäle & Eingänge > Kanäle > Kanalsuche.

Oder drücken Sie die Taste  auf der Fernbedienung und wählen Sie Live-TV, um nach TV-Kanälen zu suchen.

2. Wählen Sie Ihren Signaltyp, um die Kanaleinrichtung zu starten.

ATV

Go to Settings > Channels & Inputs > Channels > Channel Scan > Analog Scan.

After entering into ATV page, then Auto Tuning and Manual Tuning are for optional.

Auto Tuning will search frequency automatically.

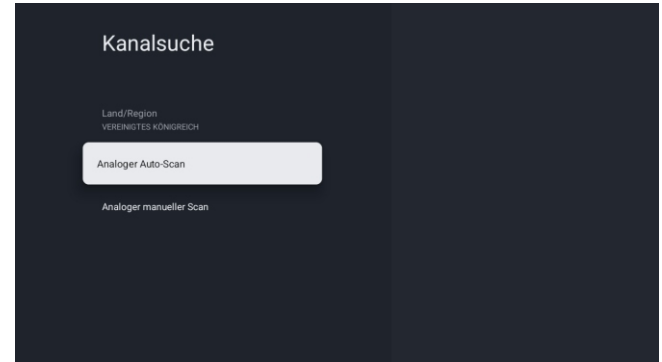

Choose Auto Tuning, and press confirm, then it searches TV channels automatically.

The TV channels will be ordered by TV automatically after the end of searching.



Searching frequency, audio system and color system can be revised by Manual Tuning.

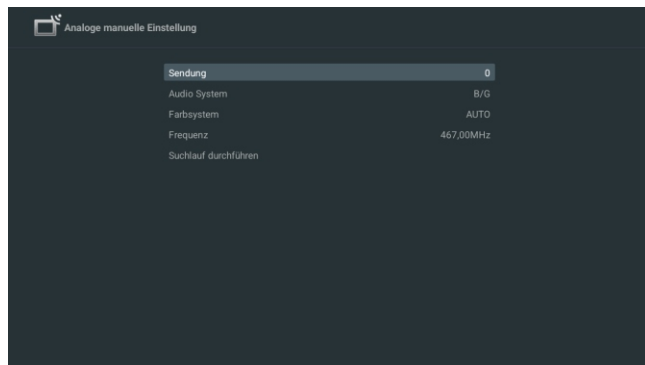

DTV

Gehen Sie zu Einstellungen > Kanäle & Eingänge > Kanäle > Kanalsuche > Digitale Suche > Tuner-Modus.
Sie sehen Antenne, Kabel und Satellit.

Wählen Sie Antenne.

Die Antennenabstimmung kann ebenfalls in automatische Abstimmung und manuelle Abstimmung unterteilt werden. LCN: Logische Kanalnummer. Wenn diese Option aktiviert ist, werden digitale Sender in der richtigen Reihenfolge angezeigt. Automatische Dienstaktualisierung: Diese Funktion aktualisiert die Frequenzen automatisch.

Standby-Scan: Wenn der Fernseher in den Standby-Modus versetzt wird, wird ein Standby-Scan durchgeführt. Während dieses Vorgangs sucht der Fernseher nach neuen Senderinformationen und aktualisiert die Senderliste automatisch, wenn Änderungen festgestellt werden. Sowohl die Bild- als auch die Tonfunktionen sind ausgeschaltet. Nach Abschluss des Scans bleibt der Fernseher im Standby-Modus.

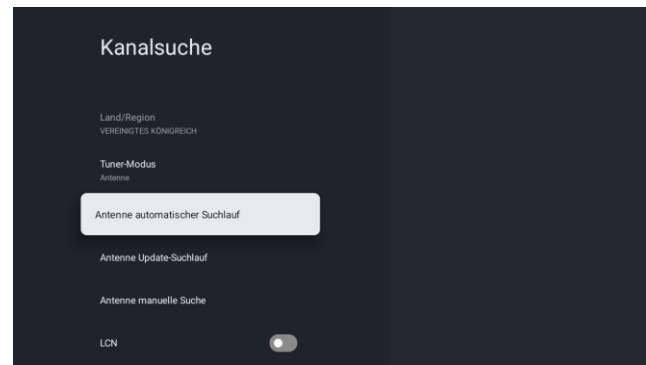

Klicken Sie auf „OK“, um den automatischen Suchlaufmodus auszuwählen.
Die TV-Kanäle werden nach Abschluss der Suche automatisch vom Fernseher sortiert.

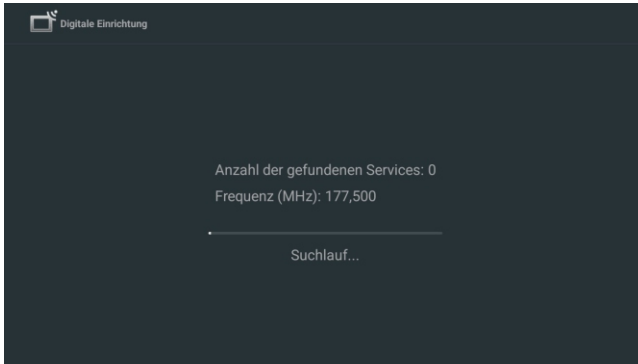

Satellit auswählen

Drücken Sie auf der Fernbedienung auf „OK“ und wählen Sie „Satellite Tune“, um nach Fernsehkanälen zu suchen.

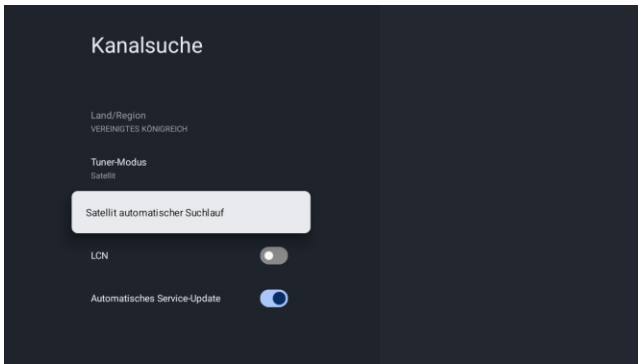

Stellen Sie LCN auf „Ein“, und die TV-Kanäle werden nach der Suche automatisch sortiert.

Es ist optional, Satelliten zu löschen, zu bearbeiten und hinzuzufügen.
Nach der Bestätigung scannt der Fernseher c.

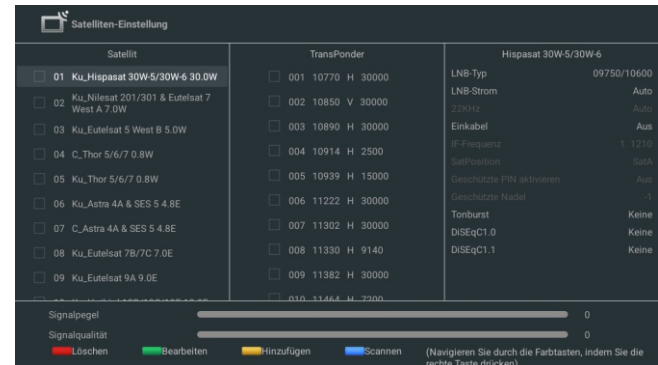

Drücken Sie die grüne Taste, um „Satellite“ zu bearbeiten.

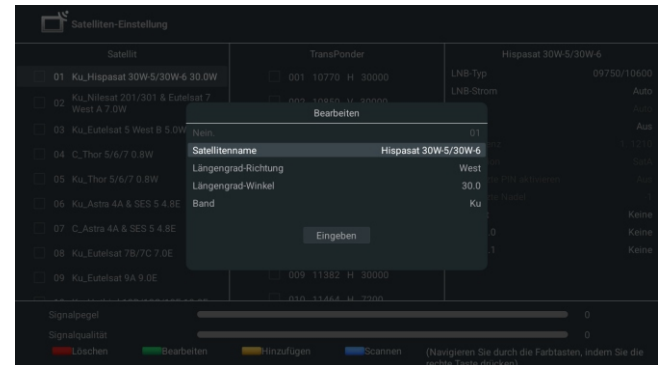

Press yellow button to Adding Satellite.

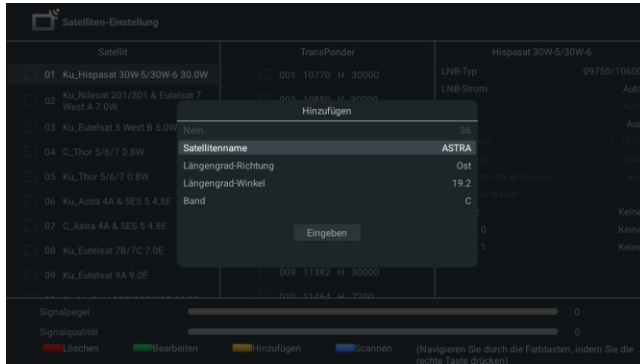

Drücken Sie die gelbe Taste, um Satelliten hinzuzufügen.



Die TV-Programme werden nach Abschluss der Suche automatisch vom Fernseher bestellt.

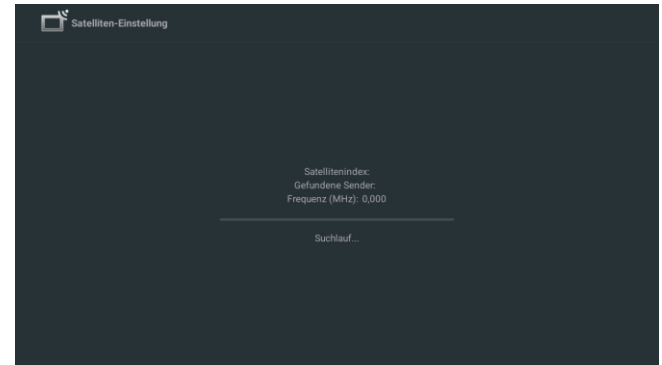

Externe Eingänge

Consumer Electronic Control (CEC) – Damit können Sie die verbundenen Funktionen zwischen unseren Markengeräten mit CEC-Funktion und diesem Gerät bedienen. Wir garantieren keine 100%ige Interoperabilität mit CEC-kompatiblen Geräten anderer Marken

Display & Ton

Stellen Sie Display & Ton

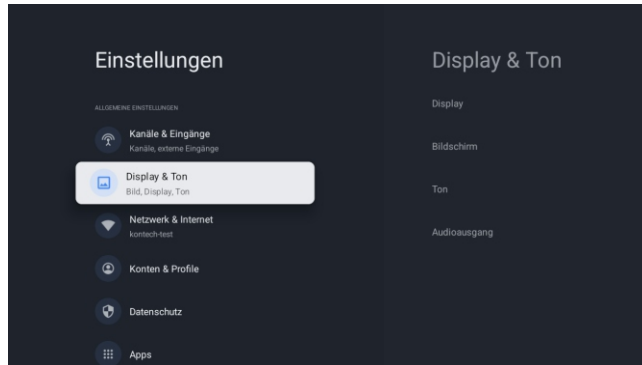

Bild

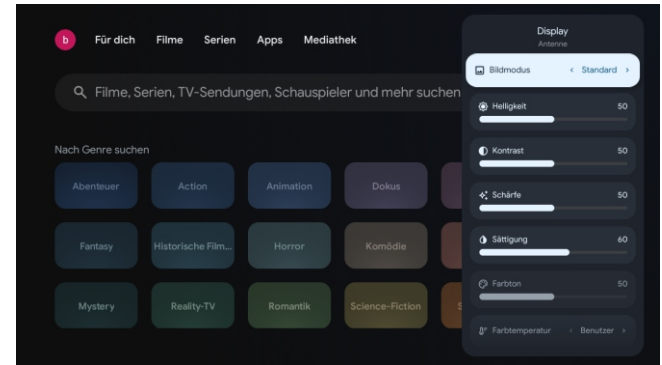

Bildmodus

Standard: Für normales Fernsehen.

Dynamisch: Verbesserter Bildkontrast und Schärfe für die Wiedergabe in gut beleuchteten Räumen.

Film: Tiefgehende Bildeinstellungen für ein Kinoerlebnis.

Low Blue: Reduziert schädliches kurzwelliges blaues Licht.

ECO: Eco-TV-Einstellungen für geringen Stromverbrauch.

Spiel: Optimiert für PCs und Spielkonsolen.

Bildschirmhelligkeit

Passt die LED-Helligkeit an, um die Gesamtfarbbrillanz zu beeinflussen.

Erweiterte Einstellungen

Für detailliertere Bildeinstellungen gehen Sie zu „Erweiterte Einstellungen“, wo Sie Einstellungen für Farbe, Rauschunterdrückung, Gamma usw. finden.

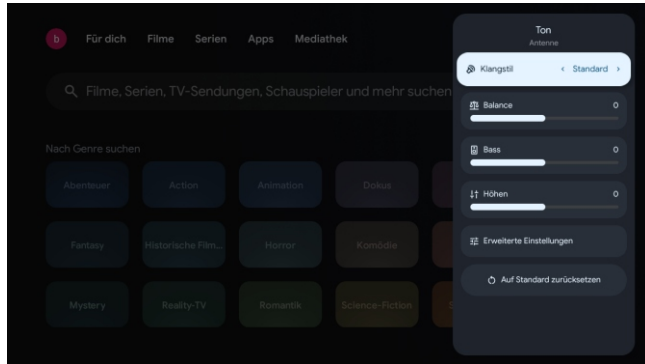

Klangmodus

Die folgenden Toneinstellungen können konfiguriert werden. Je nach Format des Broadcasting sind einige Toneinstellungen nicht verfügbar.

Standard: Für normales Fernsehvergnügen.

Movie: Leistungsstarke Toneinstellungen für ein kinoreifes Erlebnis.

Music: Optimiert für die Musikwiedergabe.

News: Stellen Sie die Stimme des Nachrichtensprechers auf eine angenehme Lautstärke ein.

Personal: Die von Ihnen bevorzugten Einstellungen.

Dolby Atmos

Aktivieren oder Deaktivieren von Dolby Atmos.

Surround-Modus

Output Device: TV-Lautsprecher/SPDIF/Optisch/HDMI-ARC

Digital Output: Auto/Bypass/PCM

Erweiterte Einstellungen

Das Bild auf dem Bildschirm und der Ton von einem Verstärker über die digitale Audio (SPDIF)

-Ausgangsbuchse werden durch Verzögerung der Ausgabe vom Anschluss synchronisiert.

Höhere Werte erhöhen die Verzögerung der digitalen Audioausgabe (SPDIF).

Netzwerk & Internet

Richten Sie die Einstellungen für die Netzwerkverbindung ein, um Anwendungen oder Netzwerk Upgrade Funktionen nutzen zu können. So stellen Sie Netzwerk & Internet ein.

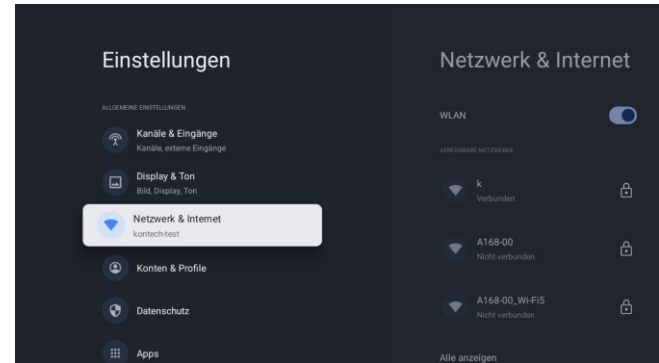

Wi-Fi Einstellung

1. Vergewissern Sie sich, dass Wi-Fi eingeschaltet ist und Sie mit dem richtigen Netzwerk verbunden sind.
2. Falls nicht, suchen Sie das Netzwerk, mit dem Sie eine Verbindung herstellen möchten, und wählen Sie es aus, um eine Verbindung herzustellen. Geben Sie bei Bedarf ein Passwort ein
3. Öffnen Sie eine Ihrer Anwendungen.
4. Spielen Sie Ihr Video, Musik oder Ihr Spiel erneut ab.

Hinweis(e)

Wenn Sie weiterhin Probleme haben, schalten Sie die Wi-Fi-Option aus und wieder ein.

Verwenden Sie Ihren Handy-/Tablet-Hotspot
Passt die Videoqualität automatisch an, um weniger mobile Daten zu verbrauchen.

- Data Saver reduziert die Datennutzung bei mobilen Verbindungen und verlängert die Spielzeit um bis zu 3x.
- Datennutzung und Warnungen helfen Ihnen, Ihre Datennutzung während des Fernsehens zu überwachen.

Scannen immer verfügbar

Lassen den Google-Standortdienst und andere Apps Netzwerken scannen, auch wenn Wi-Fi ausgeschaltet ist.

Ethernet

Proxy settings: Stellen Sie den Proxy manuell ein..
IP settings: Konfigurieren Sie die IP-Einstellung für Ihre Netzwerkverbindung.

Konten & Anmeldung | Accounts & sign-in

Sie können Ihr Google-Konto und Ihr Kinderprofilkonto hinzufügen oder entfernen.

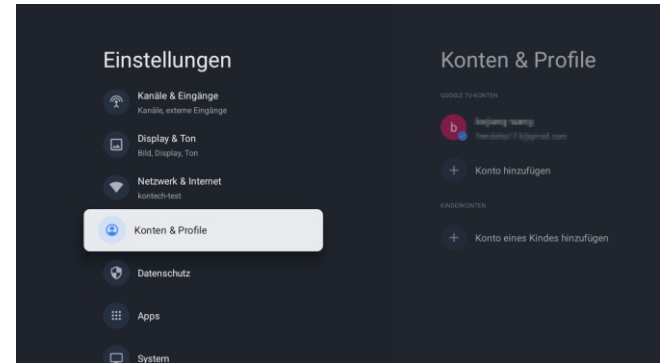

Google Konto

Mit Google TV-Profilen kann jeder in Ihrem Haushalt seinen eigenen personalisierten Bereich mit seinem Google-Konto nutzen. Mit einem personalisierten Profil erhalten Sie Empfehlungen für Fernsehsendungen und Filme, die nur für Sie bestimmt sind, einfachen Zugriff auf Ihre persönliche Watchlist und Hilfe von Ihrem Google Assistant.

Google-Konto hinzufügen

Sie können auf Ihrem Google TV mehr als ein Konto hinzufügen, damit Sie sich bei Diensten mit mehreren Konten anmelden können. Ihre Medien und Aktivitäten werden auf allen Geräten synchronisiert, auf denen Ihr Google-Konto angemeldet ist.

Ein Kind hinzufügen

Richten Sie ein Kinderprofil auf Google TV ein, um festzulegen, welche Apps Ihre Kinder verwenden dürfen, und um Erinnerungen an die Schlafenszeit und Einschränkungen der Bildschirmzeit einzurichten.

* Kinderprofile sind möglicherweise in einigen Regionen oder auf einigen Geräten nicht verfügbar.

Datenschutz | Privacy

In diesem Abschnitt finden Sie die Datenschutzeinstellungen für Ihr Fernsehgerät, Google-Konto und Anwendungen.

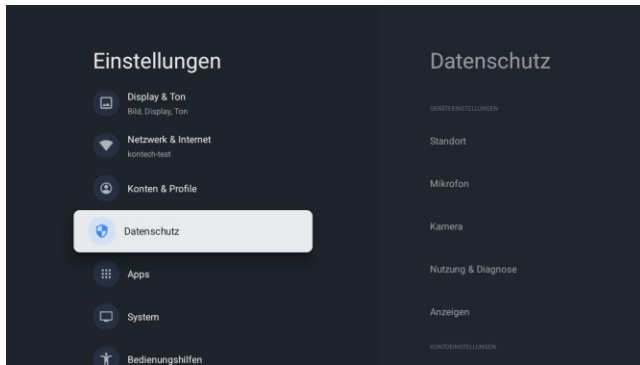

Standort

- Google kann in regelmäßigen Abständen Standortdaten erfassen und diese Daten in anonymer Form verwenden, um die Standortgenauigkeit und die standortbezogenen Dienste zu verbessern.

Nutzung und Diagnose

- Kann automatisch Diagnoseinformationen an Google senden, z. B. Absturzberichte und Nutzungsdaten von Ihrem Gerät, Anwendungen und dem integrierten Chromecast. Erfahren Sie mehr unter g.co/tv/diagnostics.

Ads

- Verwalten Sie Ihre Afs-Einstellungen, wie z. B. das Zurücksetzen Ihrer Werbung-ID.

Google Assistant

Sie können auf Ihrem Google TV Fragen stellen und Aufgaben erledigen mit Google Assistant. Google Assistant ist bereits auf Ihrem Google TV-Gerät installiert. Sie können ihn bei der Ersteinrichtung Ihres Geräts oder zu einem späteren Zeitpunkt einschalten.

Zahlung und Einkäufe

- Verwalten Sie Ihr Konto und Ihre Einkäufe über die Play Store App auf Ihrem Mobilgerät oder indem Sie diesen Links in einem Webbrowser folgen:
 - Zahlungsarten g.co/ManageWallet
 - Bestellhistorie g.co/Play/Order
 - Abonnements g.co/Play/Subscriptions

Sicherheit & Beschränkungen

- Ihr Gerät und Ihre persönlichen Daten sind anfälliger für Angriffe durch Apps aus unbekanntem Quellen. Sie erklären sich damit einverstanden, dass Sie die alleinige Verantwortung für Schäden an Ihrem Gerät oder Datenverluste tragen, die durch die Nutzung dieser Apps entstehen können.

Apps

In diesem Abschnitt finden Sie Einstellungen für Anwendungen, wie z. B. die Überprüfung von Details und Berechtigungen.

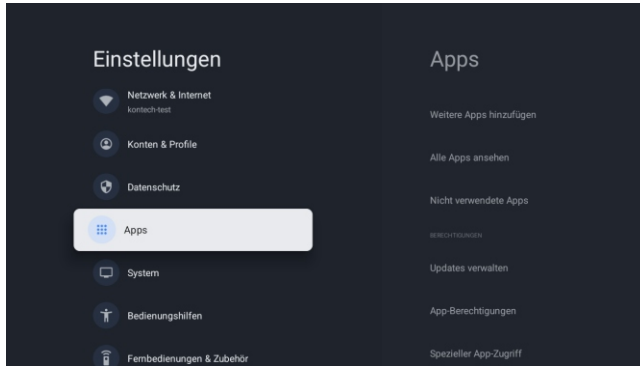

System

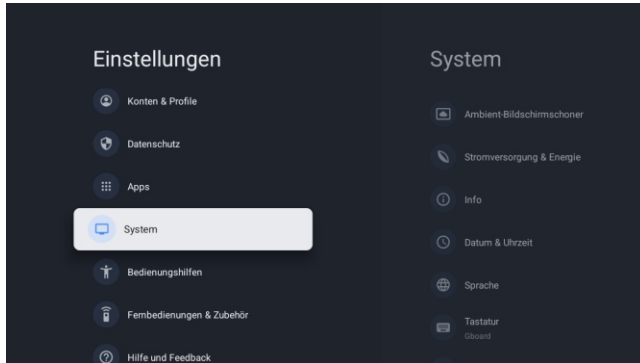

Zugänglichkeit | Accessibility

Sie können ein Bildschirmslesegerät, geschlossene Untertitel, Switch Access und mehr verwenden, um Ihr Google TV-Gerät zugänglicher zu machen.

1. Drücken Sie a (HOME), und wählen Sie mit **▲▼◀▶** die Option Einstellungen, und drücken Sie OK.
2. Wählen Sie mit **▲▼** die Option System aus, und drücken Sie OK.
3. Verwenden Sie **▲▼**, um Barrierefreiheit auszuwählen, und drücken Sie dann auf OK.
4. Stellen Sie die folgenden Punkte ein.

Geschlossene Untertitel einschalten

Ihre Untertitel-Einstellungen gelten möglicherweise nicht für bestimmte Anwendungen.

1. Auf dem Google TV-Startbildschirm oben rechts auf das Symbol für das Nutzerprofil und wählen Sie " Settings".
2. Wählen " System " > " Accessibility".
3. Wählen Sie " Captions".
4. Aktivieren Sie Display to show Untertitel. Wählen Sie dann Ihre Optionen.

Sie können die Größe, die Schriftart, die Farbe, den Hintergrund und andere Merkmale des Untertitels auswählen.

Hohe-Kontrast-Text einschalten

1. Auf dem Google TV-Startbildschirm oben rechts auf das Symbol für das Benutzerprofil und wählen Sie " Settings".
2. Wählen " System" > " Accessibility".
3. Aktivieren Sie Hohe Kontrast Text(Experimentell).

Text zu Sprache

Einstellungen für die Text-zu-Sprache-Ausgabe.

Um diese Funktion ein- oder auszuschalten, wählen Sie TalkBack und stellen Sie es ein.

Verwenden Barrierefreie Tastenkombinationen| accessibility shortcuts Accessibility shortcut sind ein schneller Weg, um barrierefreie Funktionen zu aktivieren. Um Accessibility shortcut zu verwenden, müssen Sie sie zunächst einschalten.

Aktivieren Sie die Barrierefreie Tastenkombinationen (accessibility shortcuts):

1. Auf dem Google TV-Startbildschirm oben rechts auf das Symbol für das Nutzerprofil und wählen Sie " Settings".
2. Wählen " System" >" Accessibility".
3. Wählen " Accessibility shortcut " > aktivieren" accessibility shortcut".
4. Standardmäßig schaltet Shortcut TalkBack ein. Um zu ändern, was in shortcut enthalten ist, wählen Sie " Shortcut service".
5. Wählen Sie eine Option und wählen Sie OK.

Verwenden shortcut: Halten Sie auf Ihrer Fernbedienung die Pfeil-zurück-Taste und die Abwärts-Taste gleichzeitig 3 Sekunden lang gedrückt.

TalkBack

TalkBack ist der Google-Bildschirmleser, der auf Android-Geräten enthalten ist. TalkBack gibt Ihnen gesprochenes Feedback, damit Sie Ihr Gerät bedienen können, ohne auf den Bildschirm zu schauen.

Einstellungen des Bildschirmlesegeräts ändern

1. Auf dem Google TV-Startbildschirm scrollen Sie nach oben zur oberen Navigationsleiste.
2. Wählen " Profile Settings " > " Dashboard" > " Settings".
3. Wählen " System" > " Accessibility".
4. Unter "Services," wählen " TalkBack " > " Configuration".
5. Ändern die Einstellungen für Sprachlautstärke, Ausführlichkeit (z. B. Tastaturecho und Nutzungshinweise) und gesprochene Kennwörter.

Hinweis(e)

Weitere Optionen und Einstellungen für TalkBack, wie z. B. Sprechgeschwindigkeit und Intonation, finden Sie im Menü " Accessibility " unter " Text to speech ".

Bildschirmlesegerät verwenden

1. Auf dem Google TV-Startbildschirm scrollen Sie nach oben zur oberen Navigationsleiste.
2. Wählen " Profile Settings" > "Dashboard" > "Settings".
3. Wählen " System" > "Accessibility".
4. Unter "Services," select "TalkBack" > "Enable" > "OK".

Switch Access einschalten

1. Auf dem Google TV-Startbildschirm oben rechts auf das Symbol für das Benutzerprofil und wählen Sie "Settings".
2. Wählen " System" > "Accessibility".
3. Under "Services," select Switch Access > Enable > OK.

Über

Sie können die Informationen zur Systemaktualisierung und TV-Registrierung überprüfen.

Zurücksetzen

Ihr Gerät wird dadurch auf die Standardeinstellungen zurückgesetzt und alle Daten, Konten, Dateien und heruntergeladenen Anwendungen werden gelöscht.

Datum und Uhrzeit

Automatisches Datum und Uhrzeit.

Vom Netzwerk bereitgestellte Zeit verwenden oder ausschalten.

Wenn die Option ausgeschaltet ist, stellen Sie Datum und Uhrzeit bitte manuell ein.

Zeitzone einstellen Wählen Sie Ihre Zeitzone und verwenden Sie das 24-Stunden-Format.

Stellen Sie ein, dass die Zeit im 12- oder 24-Stunden-Format angezeigt werden soll.

Sprache

Sie können die Sprache für die Bildschirmanzeige einstellen.

1. Verwenden ▲ ▼ um die Option Sprache auszuwählen und drücken Sie dann OK.
2. Verwenden ▲ ▼ um Englisch (Kanada), Englisch (Vereinigte Staaten), Español oder Français auszuwählen, und drücken Sie dann OK.

Tastatur

Nehmen Sie die Tastatureinstellungen vor.

Speicher

Interner gemeinsamer Speicher

Entfernbarer Speicher

Umgebungsmodus (Digitaler Fotorahmen)

Sie können mit Google TV Ihren Fernseher so einstellen, dass er durch Google Fotos blättert, wenn Sie gerade nichts ansehen.

Leistung & Energie

Verhalten beim Einschalten

Wählen Sie den Bildschirm aus, der beim Einschalten des Fernsehers gestartet werden soll.

Übertragen

Übertragen auf Google TV

Sie können Inhalte von Handys, Tablets oder Laptops auf Ihr Google TV übertragen.

Neustart

Schaltet das Fernsehgerät einfach aus und wieder ein. Alle Ihre Einstellungen bleiben erhalten. Wenn Sie alle Einstellungen des Fernsehers löschen möchten, führen Sie bitte einen Werksreset durch. "Settings" > "System" > "About" > "Reset" > "Factory reset" * Ihr Gerät wird dadurch auf die Standardeinstellungen zurückgesetzt und alle Daten, Konten, Dateien und heruntergeladenen Apps werden gelöscht.

Fernbedienungen und Zubehör

Sie können mehrere Bluetooth-Geräte, z. B. Kopfhörer oder Game-Controller, mit Ihrem Google TV verbinden. Sie können jederzeit nur ein Audiogerät gleichzeitig anschließen.



Koppeln eines Bluetooth-Geräts

1. Auf dem Google TV-Startbildschirm oben rechts zum Profilbild oder zum Anfang und wählen Sie "Settings" > "Remote & Accessories" > "Pair accessory".
2. Stellen Sie sicher, dass sich Ihr Gerät im Kopplungsmodus befindet oder für andere Geräte sichtbar ist.
3. Wählen Sie das Gerät, das Sie koppeln möchten, in der Liste aus und wählen Sie es aus.
4. Wählen Sie auf dem Bildschirm mit der Aufforderung zur Bluetooth-Kopplung die Option Koppeln.

Hinweis(e)

Zubehör, das mit Ihrem Gerät gekoppelt wurde, wird im Abschnitt Fernbedienung & Zubehör der Einstellungen angezeigt. Sie können Geräte auch umbenennen oder vergessen.

Ein gekoppeltes Gerät erneut verbinden

1. Auf dem Google TV-Startbildschirm oben rechts auf das Profilsymbol und wählen Sie "Settings > Remote & Accessories"
2. Wählen unter "ACCESSORIES" Ihr Gerät aus.
3. Wählen Verbinden Probleme mit der Verbindung von Bluetooth-Geräten lösen Wenn Ihr Bluetooth-Gerät keine Verbindung herstellt, könnte ein Problem mit dem Bluetooth-Gerät oder dem Fernsehgerät vorliegen.

Behebung von Verbindungsproblemen

1. Schalten Sie Ihr Bluetooth-Gerät aus und dann wieder ein. Nach dem Zurücksetzen versuchen Sie Ihres Geräts erneut zu koppeln.
2. Wenn Sie mehrere Geräte mit Ihrem Fernsehgerät gekoppelt haben, trennen Sie die Geräte, die Sie nicht verwenden.
3. Ziehen Sie den Stecker des Fernsehgeräts für 10 Sekunden aus der Steckdose und stecken Sie ihn dann wieder ein. Wenn Ihr Fernsehgerät eingeschaltet ist, versuchen Sie, es erneut zu koppeln.
4. Überprüfen Sie, ob Ihr Bluetooth-Gerät mit anderen Geräten, wie z. B. einem Phone oder Tablet, verbinden kann.

- A. Wenn Ihr Gerät mit anderen Geräten verbunden ist: Setzen Sie Ihr Google TV-Gerät auf die Werkseinstellungen zurück.
- B. Wenn Ihr Gerät keine Verbindung zu anderen Geräten herstellt: Überprüfen Sie, dass die Software Ihres Bluetooth-Geräts auf dem neuesten Stand ist, oder bitten Sie den Hersteller des Geräts um Hilfe.

Lesen Sie vor der Verwendung von Apps

(*Bedingungen und Konditionen)

- Aufgrund der Produkteigenschaften, die im Apps-Store angeboten werden, sowie aufgrund von Einschränkungen bei den verfügbaren Inhalten sind bestimmte angebotene Anwendungen und Dienste möglicherweise nicht auf allen Geräten oder in allen Gebieten verfügbar. Für einige der vorgestellten Apps sind möglicherweise zusätzliche Gebühren für Peripheriegeräte oder Mitgliedschaften erforderlich. Die Verfügbarkeit von Diensten und Inhalten kann sich ohne vorherige Ankündigung ändern.
- Der Hersteller übernimmt keine rechtliche Verantwortung für Unterbrechungen der App-Dienste, die aus irgendeinem Grund durch den Dienstanbieter verursacht werden.
- Eine instabile Internetverbindung kann zu Verzögerungen oder Unterbrechungen führen. Darüber hinaus können Anwendungen je nach Netzwerkumgebung automatisch beendet werden.
- Anwendungsdienste und Updates können nicht mehr verfügbar sein.
- Der Inhalt der Anwendungen kann vom Dienstanbieter ohne vorherige Ankündigung geändert werden. Bestimmte Dienste können sich je nach der auf dem Fernsehgerät installierten Version der Anwendung unterscheiden. Der Funktionsumfang einer Anwendung kann sich in zukünftigen Versionen der Anwendung ändern.
- Je nach den Richtlinien des/der Drittanbieter(s) unterstützen bestimmte Anwendungen möglicherweise kein Multitasking.
- Die Reaktion auf Fernbedienungsbefehle und die daraus resultierende Bildschirmanzeige können sich verzögern, während eine Webseite geladen wird.
- Die Funktionen Kopieren und Einfügen werden nicht unterstützt.
- Die Geschwindigkeit beim Surfen im Internet hängt von der Netzwerkumgebung ab.
- Je nach Art der unterstützten Video-/Audio-Codecs können bestimmte Video- und Audiodateien bei der Wiedergabe von Inhalten möglicherweise nicht wiedergegeben werden.
- Der App-Store hat gewisse Einschränkungen, er enthält viele integrierte Apps für verschiedene Bedürfnisse des Benutzers, aber der Benutzer hat nicht die Möglichkeit, andere Apps von anderen Medien hinzuzufügen.

Fehlerbehebung

Wenn Sie ein Problem haben, überprüfen Sie die Maßnahmen, die für jedes der unten aufgeführten Symptome getroffen wurden. Die folgenden Symptome können durch eine unsachgemäße Einstellung und nicht durch eine tatsächliche Fehlfunktion des Geräts verursacht worden sein. Wenn die Störung weiterhin besteht, wenden Sie sich bitte an den Kundendienst (siehe Rückseite).

Symptome	Mögliche Lösungen
Keine Stromversorgung	Überprüfen Sie, ob das Netzkabel eingesteckt ist und ob die Steckdose funktioniert. Ziehen Sie das Netzkabel ab und stecken Sie es nach 60 Sekunden wieder ein und starten Sie den Fernseher neu.
Kein Foto	Bitte überprüfen Sie die Antennenverbindung.Möglicherweise gibt es Probleme mit dem Sender, bitte stellen Sie einen anderen Sender ein. Bitte passen Sie die Einstellungen von Kontrast und Helligkeit an.
Guter Bildschirm aber kein Klang	Bitte erhöhen Sie die Lautstärke.Überprüfen Sie, ob das Fernsehgerät stummgeschaltet ist, indem Sie die Taste MUTE auf der Fernbedienung drücken.Bitte überprüfen Sie die Toneinstellungen. Wenn Sie externe Geräte verwenden, stellen Sie sicher, dass deren Lautstärke nicht zu niedrig eingestellt oder ausgeschaltet ist. Wenn Sie AVI- oder Component-Eingänge verwenden, vergewissern Sie sich, dass die Kabel richtig angeschlossen und nicht locker sind. Wenn Sie ein DVI-zu-HDMI-Kabel verwenden, ist ein separates Audiokabel erforderlich.Vergewissern Sie sich, dass keine Kopfhörerbuchse >s angeschlossen ist.
Guter Ton, aber abnorme Farben oder kein Bild	Überprüfen Sie die Antennenverbindung und den Zustand der Antenne. Wenn Sie den Komponenteneingang verwenden, überprüfen Sie bitte die Komponentenanschlüsse. Falsche oder lockere Anschlüsse können zu Farbproblemen oder einem leeren Bildschirm führen.
Keine Reaktion auf die Fernbedienung	Die Batterien der Fernbedienung sind möglicherweise erschöpft; wechseln Sie sie gegebenenfalls aus. Reinigen Sie die Linse der Fernbedienung. Der Abstand zwischenLED-Fernseher und Fernbedienung sollte innerhalb von 8 m liegen, innerhalb des empfohlenen Betriebswinkels, und der Weg sollte frei von Hindernissen sein.
Möglicherweise sind farbige Punkte auf dem Bildschirm zu sehen	Obwohl der LED-Bildschirm mit Hochpräzisionstechnologie hergestellt wurde und 99,99 % oder mehr der Pixel effektiv sind, können schwarze Punkte oder helle Lichtpunkte (rot, blau oder grün) ständig auf dem LED-Bildschirm erscheinen. Dabei handelt es sich um eine strukturelle Eigenschaft des LED-Bildschirms und nicht um eine Fehlfunktion.

Symptome	Mögliche Lösungen
Das Bild bricht auf	Halten Sie das Fernsehgerät fern von lauten elektrischen Quellen wie Autos, Haartrocknern, Schweißgeräten und allen optionalen Geräten. Elektrische Störungen in der Atmosphäre, wie z. B. lokale oder entfernte Gewitter, können zu Bildstörungen führen. Lassen Sie bei der Installation von Zusatzgeräten einen gewissen Abstand zwischen den Zusatzgeräten und dem Fernsehgerät. Überprüfen Sie die Antenne und den Anschluss. Halten Sie die Antenne von allen Strom- oder Eingangs-/Ausgangskabeln fern.
After Auto Tuning only some channels are available	Prüfen Sie, ob Ihr Gebiet von digitalen Videoübertragungen abgedeckt ist. Versuchen Sie, fehlende Kanäle neu abzustimmen oder manuell abzustimmen. Prüfen Sie, ob Sie den richtigen Antennentyp verwenden.
Channel cannot be selected	Prüfen Sie, ob der Kanal in den Einstellungen des Hauptmenüs gesperrt wurde.
USB not playing	Überprüfen Sie, ob das USB-Kabel und die Stromversorgung angeschlossen sind. Die Festplatte wurde nicht formatiert. Vergewissern Sie sich, dass die USB-Festplatte kompatibel ist und die Multimedia-Datenformate unterstützt werden. Es wird nur das FAT32-Format für die USB-Festplatte unterstützt.
Picture is distorted, macroblock, small block, dots, pixelization, etc	Die Komprimierung von Videoinhalten kann insbesondere bei schnell bewegten Bildern wie Sport- und Actionfilmen zu Verzerrungen führen.
Noise from speaker	Überprüfen Sie die Kabelverbindungen und stellen Sie sicher, dass kein Videokabel an einen Audioeingang angeschlossen ist. Ein niedriger Signalpegel kann zu Tonverzerrungen führen.
TV turns off automatically	Prüfen Sie, ob der Ausschalttimer im Setup-Menü auf Ein eingestellt ist. Möglicherweise wurde der Sleep Timer aktiviert. Wenn etwa 10 Minuten lang kein Signal von einem Eingang kommt, schaltet sich das Fernsehgerät aus.
TV turns on automatically	Prüfen Sie, ob der Einschalttimer im Setup-Menü auf Ein eingestellt ist.
Picture is not shown in full screen	Schwarze Balken auf jeder Seite werden bei HD-Kanälen angezeigt, wenn SD-Inhalte (4:3) wiedergegeben werden. Schwarze Balken oben und unten werden bei Filmen angezeigt, die ein anderes Seitenverhältnis als Ihr Fernsehgerät haben. Stellen Sie die Bildgrößenoption auf Ihrem externen Gerät oder Fernseher auf Vollbild ein.

WARNUNG

Stellen Sie ein Fernsehgerät niemals an einem instabilen Ort auf. Ein Fernsehgerät kann herunterfallen und dabei schwere Verletzungen oder den Tod verursachen. Viele Verletzungen, insbesondere bei Kindern, können durch einfache Vorsichtsmaßnahmen vermieden werden, wie z. B.:

- Verwendung von Schränken oder Ständern, die vom Hersteller des Fernsehgeräts empfohlen werden.
- Nur Möbel verwenden, die das Fernsehgerät sicher tragen können.
- Sicherstellen, dass das Fernsehgerät nicht über die Kante des Möbelstücks hinausragt.
- Stellen Sie das Fernsehgerät nicht auf hohe Möbel (z. B. Schränke oder Bücherregale), ohne sowohl das Möbelstück als auch das Fernsehgerät auf einer geeigneten Unterlage zu verankern.
- Stellen Sie das Fernsehgerät nicht auf Stoffe oder andere Materialien, die sich zwischen dem Fernsehgerät und dem Möbelstück befinden könnten.
- Aufklärung der Kinder über die Gefahren des Kletterns auf Möbel, um das Fernsehgerät oder seine Bedienelemente zu erreichen. Wenn Ihr vorhandenes Fernsehgerät beibehalten und an einen anderen Ort gebracht werden soll, gelten die gleichen Überlegungen wie oben.

Wird der Stecker oder die Gerätekupplung als Trennvorrichtung verwendet, muss die Trennvorrichtung leicht bedienbar bleiben.

DIE ENTSORGUNG VON ELEKTRO- UND ELEKTRONIKGERÄTEN DURCH ENDVERBRAUCHER IN DER EUROPÄISCHEN UNION

Dieses Symbol auf dem Produkt oder dem Behälter weist darauf hin, dass dieses Produkt nicht mit dem allgemeinen Abfall entsorgt werden kann. Der Benutzer ist dafür verantwortlich, diese Art von Abfall zu beseitigen, indem er sie an einer „Recyclingstelle“ speziell für Elektro- und Elektronikschrott entsorgt. Die getrennte Sammlung und das Recycling von Elektrogeräten tragen dazu bei, die natürlichen Ressourcen zu erhalten und das Recycling von Abfällen zum Schutz der Umwelt und der Gesundheit zu gewährleisten. Weitere Informationen über das Sammeln und Recyceln von Elektro- und Elektronik-Altgeräten erhalten Sie bei Ihrer Gemeindeverwaltung, dem Hausmülldienst oder der Einrichtung, bei der das Produkt erworben wurde.

Das Symbol der durchgestrichenen Mülltonne auf dem Produkt erinnert Sie an Ihre Verpflichtung, das Gerät bei der Entsorgung getrennt zu sammeln.



Garantie

Vielen Dank für den Kauf dieses Sylvox-Produkts.

Wenn Sie Fragen haben, wenden Sie sich bitte über unsere Kundendienst-E-Mail oder Website an uns, um Unterstützung zu erhalten.

After-Sales-E-Mail:

service.eu@sylvoxtv.com

service.uk@sylvoxtv.com

service.au@sylvoxtv.com

Webseite:

www.sylvoxtv.eu

www.sylvoxtv.uk

Garantiebestimmungen

- (1) Bitte beachten Sie bei der Rücksendung eines Artikels Folgendes:
 1. Es können nur Artikel zurückgegeben werden, die direkt bei www.sylvoxtv.eu und autorisierten Wiederverkäufern gekauft wurden, wie z. B. Amazon, Walmart, Newegg, Wayfair, Aliexpress usw.
 2. Wir akzeptieren keine Rücksendeanträge für Produkte, die von nicht autorisierten Drittanbietern gekauft wurden.
 3. Der Kunde muss den ursprünglichen Verkäufer mit Ihrer Bestell-ID oder Ihrem Kaufbeleg und den Einzelheiten des Produktproblems unter Sylvox-Team kontaktieren, um eine Rückgabe/Erstattung/Reparatur/Ersatz zu beantragen, bevor er Produkte zurücksendet. Sylvox wird Ihnen das Versandetikett per Post zukommen lassen.
 4. Bei Produkten, die direkt bei Sylvox gekauft wurden, übernehmen wir die Kosten für die Rücksendung bei Qualitätsproblemen. Bei Produkten, die Sie bei einem Einzelhändler/Wiederverkäufer gekauft haben, wenden Sie sich bitte an diesen für die Rückgabe.
 5. Besteht nach Einbau und Gebrauch kein Grund zur Rücksendung, ist Sylvox berechtigt, Wiedereinlagerungsgebühren in Höhe von 20 % des Warenwertes zu erheben. (Anträge nur ohne Angabe von Gründen akzeptieren, Rücksendung innerhalb von 7 Tagen nach Ankunft, und Frachtkosten gehen zu Lasten des Kunden)
 6. Stellen Sie sicher, dass die Artikel, die Sie zurücksenden, im Originalzustand mit allen mitgelieferten Dokumenten und Zubehörteilen verpackt sind.
 7. Wenn das zurückgegebene Produkt nicht in der Originalverpackung ist: künstliche Schäden, die den Zweitverkauf beeinträchtigen, wie z. B. ein beschädigtes Aussehen, fehlendes Zubehör usw., ziehen wir die entsprechenden Kosten je nach Situation ab.
 8. Wir werden Ihre Anfrage bearbeiten, sobald Sie Ihren Rücksendeartikel erhalten haben.
- (2) Wie sende ich ein Produkt für eine Rückerstattung zurück? (30 Tage Geld-zurück-Garantie)
Um einen Artikel an Sylvox zurückzusenden, kontaktieren Sie bitte das Sylvox-Team unter , um einen After-Sales-Antrag einzureichen. Wir werden Ihnen das Versandetikett per Post zukommen lassen. Bitte geben Sie Ihre ursprüngliche Bestellnummer oder einen Bestellnachweis in der E-Mail an und stellen Sie sicher, dass der Artikel innerhalb von 30 Tagen zurückgesendet wird. Es werden keine Rückerstattungen gewährt, bis der Artikel in seiner Originalverpackung (mit Dokumentation und Zubehör) eingegangen ist.

(3) Rückerstattungen

Sobald wir den Zustand Ihres Produkts erhalten und überprüft haben, wird eine Rückerstattung veranlasst. Die Art und Weise, wie Ihre Rückerstattung bearbeitet wird, hängt von Ihrer ursprünglichen Zahlungsmethode ab.

Bei Kredit- oder Debitkarten werden Rückerstattungen innerhalb von 7–10 Werktagen nach Erhalt des zurückgegebenen Artikels an die kartenausgebende Bank zurückerstattet. Bei Fragen zum Zeitpunkt der Gutschrift auf Ihrem Konto wenden Sie sich bitte an die kartenausgebende Bank.

(4) Was deckt die Garantie nicht ab?

- (a) Die falsche Art der Verwendung und unsachgemäße Reparatur durch den Benutzer verursachten den Ausfall oder Schaden.
- (b) Fehler oder Schäden, die durch Transport, Bewegung und Herunterfallen nach dem Kauf verursacht wurden.
- (c) Andere unvermeidbare externe Faktoren verursachen Ausfälle und Schäden.
- (d) Unsachgemäße Verwendung der Ausrüstung, die durch Wasser oder andere Schadenslösungen verursacht wurde.
- (e) Durch einen Blitzschlag oder andere Gründe des elektrischen Systems verursachter Ausfall
- (f) Schäden, die durch die Verwendung einer anderen als der angegebenen Spannung verursacht wurden.

Garantiezeit:

- * Sylvox repariert den Fernseher kostenlos unter der Bedingung der normalen Verwendung der Bedienungsanleitung innerhalb von 24 Monaten.
- * Sylvox garantiert, dass dieses Produkt den Spezifikationen des Herstellers entspricht und im Falle eines Defekts frei von Material- und Verarbeitungsfehlern ist.
- * Sylvox wird den Mangel unter den folgenden Bedingungen beheben:
 - (a) Jegliche Defekte oder erforderliche Reparaturen infolge von missbräuchlicher Bedienung, Fahrlässigkeit, Unfall, Transportschäden, unsachgemäßer Lieferung und Installation, Anwendung und Verwendung, für die dieses Produkt nicht wie in der Bedienungsanleitung oder anderen zutreffenden Angaben vorgesehen war Produktdokumentation.
 - (b) Jegliche Defekte oder erforderliche Reparaturen infolge eines Produkts, das von einer anderen Person als Sylvox, einem von Sylvox autorisierten Serviceanbieter oder einem von Sylvox autorisierten Servicecenter oder Händler manipuliert, modifiziert, angepasst oder repariert wurde.
 - (c) Jeglicher Ersatz von Zubehör, Glaswaren, Verbrauchsmaterialien oder Peripheriegeräten, die durch die normale Verwendung des Produkts erforderlich sind, einschließlich, aber nicht beschränkt auf Kopfhörer, Fernbedienungen, Batterien usw.
 - (d) Alle kosmetischen Schäden an der Produktoberfläche oder dem Äußeren, einschließlich, aber nicht beschränkt auf Schäden, die durch normalen Verschleiß, unsachgemäßen Versand und unsachgemäße Handhabung oder die Verwendung chemischer Reinigungsmittel verunstaltet oder verursacht wurden.
 - (e) Jegliche Defekte oder erforderliche Reparaturen infolge von Schäden, die durch externe oder Umweltbedingungen verursacht wurden, einschließlich, aber nicht beschränkt auf die Verwendung einer falschen Spannung, Schwankungen oder Überspannungen in der Übertragungsleitung/Stromleitung, Verschütten von Flüssigkeiten oder Handlungen der Natur oder Gott.
 - (f) Gewährleistungsansprüche für Produkte, die mit geänderten, unleserlichen oder fehlenden Modellen, Fabrikseriennummern und UL-Kennzeichnungen zurückgesendet werden.
 - (g) Alle Produkte, die für Vermietungs-, Geschäfts- oder kommerzielle Zwecke verwendet werden.
 - (h) Gebühren für Installation, Verbrauchereinweisung, Lieferung, Einrichtung, Anpassung und/oder Programmierung.
 - (i) Ein Produkt, das nicht gemäß den Installationsanweisungen installiert wurde, ist im Produkt enthalten.
 - (j) Jegliche Signalempfangsprobleme (einschließlich antennenbezogener Probleme), Einbrennen von Bildern in den Bildschirm, Signalrauschen oder -echo, Interferenzen oder andere Signalübertragungs- oder Lieferprobleme, Verfügbarkeit von Diensten oder Inhalten Dritter (einschließlich, aber nicht beschränkt auf Bild, Audio oder Videoinhalte).

Kein anderes Unternehmen als Sylvox ist berechtigt, diese Garantie im Namen von Sylvox zu erweitern oder zu übertragen.

Die ausdrücklichen Garantien in dieser eingeschränkten Garantie gelten anstelle von Sylvox und, sofern dies nicht durch geltendes Recht verboten ist, schließt Sylvox alle anderen ausdrücklichen oder stillschweigenden Garantien und Bedingungen aus, unabhängig davon, ob sie sich aus Gesetz, Satzung, Geschäftsverkehr oder Nutzung ergeben Handel, einschließlich, aber nicht beschränkt auf stillschweigende Garantien oder Bedingungen aller Ansprüche, unabhängig davon, ob sie auf Vertrag, Fahrlässigkeit, verschuldensunabhängiger Haftung oder anderweitig beruhen. Einige Staaten erlauben den Ausschluss oder die Beschränkung von Neben- oder Folgeschäden nicht, sodass die obige Beschränkung oder der Ausschluss möglicherweise nicht auf Sie zutrifft.

Bei Fragen können Sie uns jederzeit über service.eu@sylvoxtv.com kontaktieren!
service.uk@sylvoxtv.com
service.au@sylvoxtv.com



Français

Note: le produit et les illustrations de ce manuel d'utilisation ne servent que de référence explicative et peuvent varier selon le modèle.

MANUEL DE L'UTILISATEUR.

Sylvox

Informations sur la sécurité

Pour éviter d'endommager le téléviseur, veuillez respecter les consignes de sécurité suivantes lors de l'installation et de l'utilisation.

Nettoyage du téléviseur	Avant le nettoyage, débranchez le téléviseur. Utilisez uniquement un chiffon doux et humide ou un produit de nettoyage spécial pour les écrans plats.
Afficheur LED	Une pression trop forte sur l'écran peut endommager le téléviseur.
Chaleur/humidité	Le téléviseur ne doit pas être exposé à des températures élevées (rayons directs du soleil, radiateurs, feu ouvert) ou à l'humidité. Le téléviseur ne doit pas être utilisé aux endroits très humides.
Condensation	Si vous déplacez le téléviseur d'un endroit frais à un endroit où la température est plus élevée, laissez-le pendant au moins une heure avant de le brancher. Un changement rapide de température peut entraîner la formation de condensation dans le téléviseur lui-même. Cela peut entraîner des dommages si le téléviseur est utilisé.
Circulation de l'air	Pour éviter la surchauffe du téléviseur, les fentes d'aération à l'arrière doivent toujours être dégagées.
Petits objets	Il est important de veiller à ce qu'aucun petit objet ou liquide ne pénètre dans le téléviseur. Ils peuvent causer des dommages ou même un incendie.
Liquides/bougies	Ne posez aucun objet contenant un liquide ou une bougie sur le téléviseur.
Écrasement	Veillez à ne pas écraser les doigts ou d'autres objets lorsque vous tournez le téléviseur dans n'importe quelle direction.
Alimentation électrique	Utilisez le téléviseur qu'avec la tension indiquée dans les spécifications. Veillez à ce que la fiche soit facilement accessible et que le téléviseur puisse toujours être débranché de l'alimentation électrique. Ne débranchez pas le téléviseur en tirant sur le câble d'alimentation. Saisissez toujours la fiche. Le câble d'alimentation ne doit pas être plié ou placé sur des arêtes vives.
Déplacement du téléviseur	Lorsque vous déplacez le téléviseur, tenez uniquement le boîtier.
Réparations/Accessoires	Les réparations et l'entretien ne doivent être effectués que par un personnel autorisé et formé.
Recyclage	Conformément à la réglementation sur les piles, les piles ne doivent être jetées que dans les conteneurs prévus à cet effet.



En cas de conditions météorologiques extrêmes (orages, foudre) et de longues périodes d'inactivité (départ en vacances), débranchez le téléviseur du secteur. La fiche d'alimentation sert à débrancher le téléviseur du secteur et doit donc rester facilement utilisable. Si le téléviseur n'est pas déconnecté électriquement du secteur, l'appareil continuera à consommer du courant dans toutes les situations, même si le téléviseur est en mode veille ou éteint.

IMPORTANT - Veuillez lire attentivement ces instructions avant d'installer et de démarrer l'appareil. **AVERTISSEMENT** : ne permettez jamais à des personnes (y compris des enfants) ayant des capacités physiques, sensorielles ou mentales réduites ou un manque d'expérience et/ou de connaissances d'utiliser des appareils électriques sans supervision.

- Ce téléviseur a été conçu pour une utilisation générale en extérieur ou similaire, mais peut également être utilisé dans des lieux publics.
- La ventilation ne doit pas être entravée en recouvrant ou en bloquant les ouvertures de ventilation avec des objets tels que des journaux, des nappes, des rideaux, etc.
- La fiche du câble d'alimentation doit être facilement accessible.
- Ne placez pas le téléviseur, les meubles, etc. sur le câble d'alimentation.
- Un câble d'alimentation/une fiche endommagé(e) peut provoquer un incendie ou même un choc électrique.
- Prenez le câble d'alimentation de la fiche, ne débranchez jamais le téléviseur en tirant sur le câble.
- Ne touchez jamais le câble d'alimentation/la fiche avec les mains mouillées, car cela pourrait provoquer un court-circuit ou un choc électrique.
- Ne faites jamais de nœuds dans le câble d'alimentation et ne l'attachez avec d'autres câbles.
- En cas de panne, il doit être remplacé uniquement et exclusivement par du personnel dûment qualifié.
- N'exposez pas le téléviseur à des gouttes ou à des éclaboussures de liquide et ne placez pas d'objets remplis de liquide tels que des vases, des tasses, etc. sur le téléviseur (comme p. ex. sur des étagères au-dessus de l'appareil).
- Ne placez jamais de flammes nues, telles que des bougies allumées, sur ou près du téléviseur.
- Ne placez aucune source de chaleur telle que p.ex. des chauffages électriques, des radiateurs, etc. près du téléviseur.
- Ne placez jamais le téléviseur sur le sol ou sur des surfaces inclinées.
- Gardez les sacs en plastique hors de la portée des nourrissons, des enfants et des animaux domestiques afin d'éviter le risque d'étouffement.
- Ne jetez pas les batteries au feu ou sur des matières dangereuses ou inflammables.
- Avertissement: les batteries ne doivent pas être exposées à des sources de chaleur excessives telles que l'action directe de la lumière du soleil, du feu, etc.
Consultez immédiatement un médecin si vous soupçonnez que les batteries ont été avalées ou placées à l'intérieur d'une partie du corps.

AVERTISSEMENT

Veuillez ne jamais placer un téléviseur dans des endroits instables ou inclinés. Un téléviseur peut tomber, causer des blessures graves ou même la mort. De nombreuses blessures, en particulier chez les enfants, peuvent être évitées en prenant des précautions simples telles que les éduquer sur les dangers liés à l'escalade de meubles pour atteindre le téléviseur ou atteindre ses commandes.

AVERTISSEMENTS CONCERNANT L'INSTALLATION MURALE

Veuillez lire attentivement les instructions avant d'installer le téléviseur sur un mur. Le kit d'installation murale est optionnel. N'installez pas le téléviseur sur un plafond ou un mur incliné. Utilisez des vis de montage mural spécifiées et d'autres accessoires. Serrez fermement les vis de montage mural pour empêcher le téléviseur de tomber. Veuillez ne pas serrer les vis en excès.

Avertissement

Installez le téléviseur dans un endroit bien ventilé.

Il est interdit de le placer dans une boîte scellée ou de l'incorporer dans un mur.

Ne rincez pas le téléviseur du bas vers le haut, car cela pourrait l'endommager.

Évitez de l'utiliser en plein soleil.

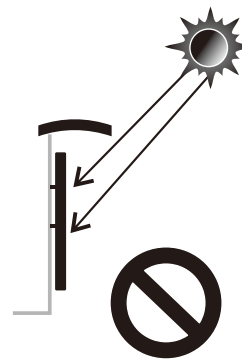
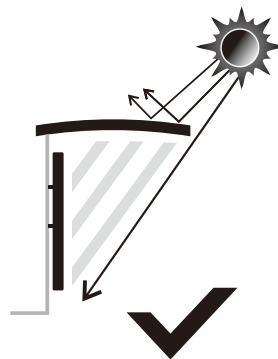
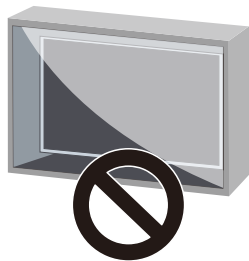
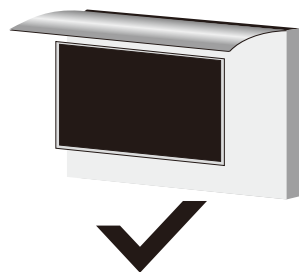
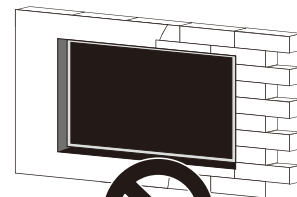
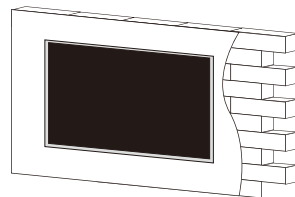
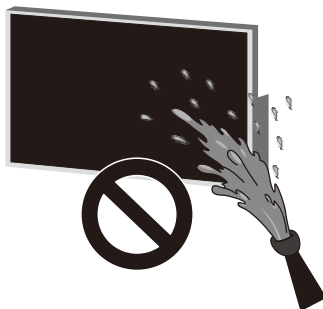
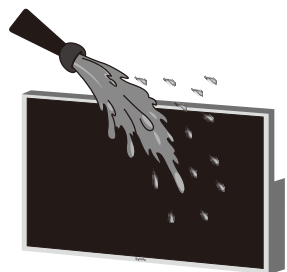

Accessoires

Veillez vous assurer que les éléments suivants sont inclus avec votre téléviseur.
Veillez nous contacter s'il manque des accessoires.

* Ce produit peut déjà être livré avec certains accessoires.

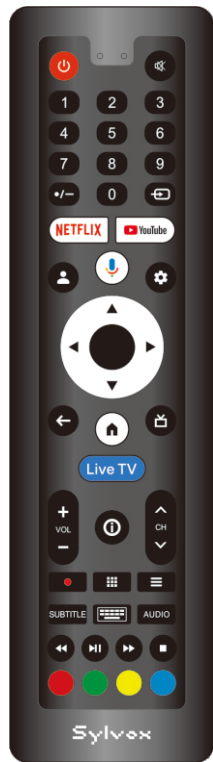

Tournevis pour télécommande

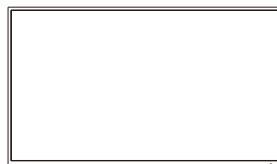

Télévision

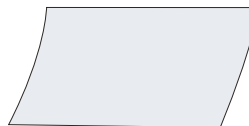

Carte de garantie

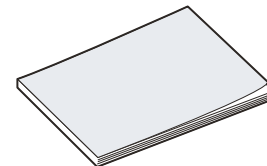

Manuel d'utilisation

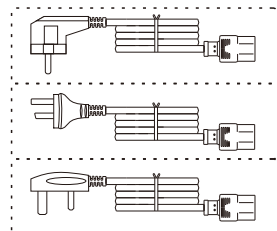

Cordon d'alimentation avec
fiche Euro Schuko ou fiche AUS
ou Cordon d'alimentation du
régime britannique

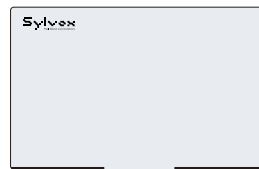

Outdoor-TV-Abdeckung

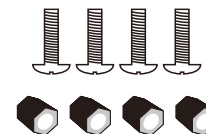

Vis BM8X24MM et Écrous
(Combiné avec le Support Mural Fixe)



Vis BM8X10MM
(Combiné avec le Support en Porte-à-faux de
Mouvement Complet Sylvox)

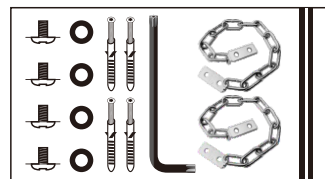

Revêtement anti - vol

Contenu

SPÉCIFICATIONS DU TÉLÉVISEUR	75
INSTALLATION	76-78
INFORMATION GÉNÉRALE	79-80
TÉLÉCOMMANDE	81
DESCRIPTION GÉNÉRALE	82
CONFIGURATION INITIALE	83-84
ÉCRAN D'ACCUEIL	85
SOURCE D'ENTRÉE	86
CHAÎNE ET ENTRÉES	87
ATV	87-88
DTV	87-90
AFFICHAGE ET SON	90-91
RÉSEAU ET INTERNET	92
COMPTES ET CONNEXION	93
CONFIDENTIALITÉ	93-94
APPLICATIONS	94
SYSTÈME	94-96
TÉLÉCOMMANDES ET ACCESSOIRES	97
LISEZ AVANT D'UTILISER LES APPS	98
RÉSOLUTION DE PROBLÈMES	99-101
WARRANTY POLICY	102-104

Spécifications du Téléviseur

Taille d'écran	43"
Type d'écran	TFT LED
Résolution	3840 X 2160
Rapport d'aspect	16:9
Alimentation	100-240V ~ 50/60Hz
Sortie audio	L/R 12W X 2
Dimensions	3.45 x 38.40 x 22.56 inch 87.5 x 975.0 x 573.1 mm
Température de fonctionnement	Entre -22 et 122 °F (-30 et 50 °C)

Taille d'écran	55"
Type d'écran	TFT LED
Résolution	3840 X 2160
Rapport d'aspect	16:9
Alimentation	100-240V ~ 50/60Hz
Sortie audio	L/R 12W X 2
Dimensions	3.45 x 48.98 x 28.60 inch 87.5 x 1244.0 x 726.3 mm
Température de fonctionnement	Entre -22 et 122 °F (-30 et 50 °C)

Taille d'écran	65"
Type d'écran	TFT LED
Résolution	3840 X 2160
Rapport d'aspect	16:9
Alimentation	100-240V ~ 50/60Hz
Sortie audio	L/R 12W X 2
Dimensions	3.45 x 57.61 x 33.45 inch 87.5 x 1463.3 x 849.6 mm
Température de fonctionnement	Entre -22 et 122 °F (-30 et 50 °C)

Taille d'écran	75"
Type d'écran	TFT LED
Résolution	3840 X 2160
Rapport d'aspect	16:9
Alimentation	100-240V ~ 50/60Hz
Sortie audio	L/R 12W X 2
Dimensions	3.45 x 66.32 x 38.35 inch 87.5 x 1684.5 x 974.2 mm
Température de fonctionnement	Entre -22 et 122 °F (-30 et 50 °C)

Note:

La modification de la conception et des spécifications peut être effectuée à tout moment sans préavis. Toutes les données et dimensions sont approximatives.

Installation

Support Mural Fixe

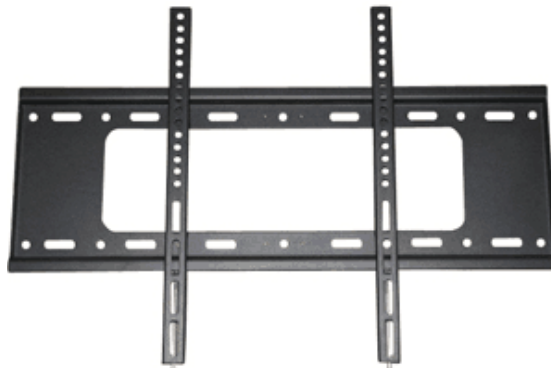

(Les supports de montage ne sont pas fournis avec le téléviseur)

Veuillez lire attentivement les instructions avant d'essayer l'installation. Convient uniquement pour l'installation de téléviseurs entre 43" et 75" à l'extérieur.

Nous conseillons que deux personnes installent l'écran en raison de son poids élevé. Assurez-vous que la surface de montage est suffisamment solide pour supporter son poids.

Installation

Étape 1 - Support de montage mural

Fixez le support horizontal au mur avec des vis.

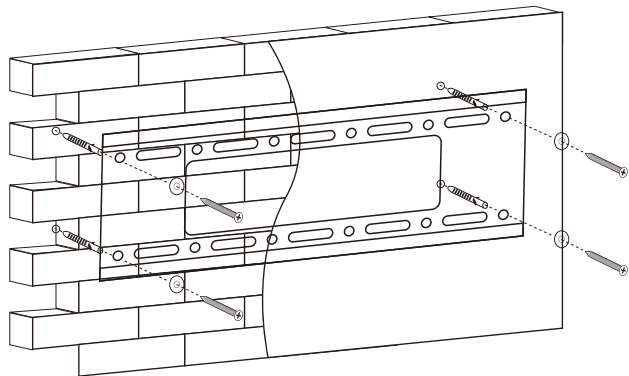

Étape 2 - Support de montage sur le Téléviseur

Fixez le support vertical à l'arrière du téléviseur à l'aide de vis (M8).

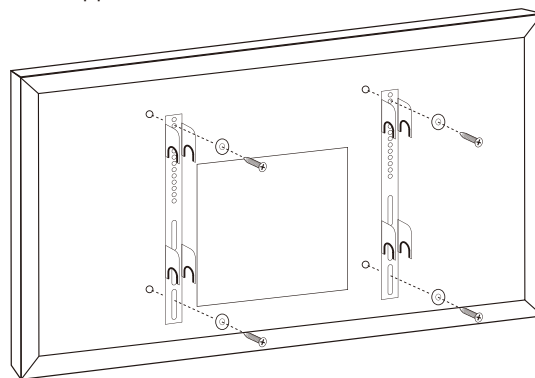

Étape 3 - Montage du téléviseur sur le support

Fixez le téléviseur avec le support au mur.

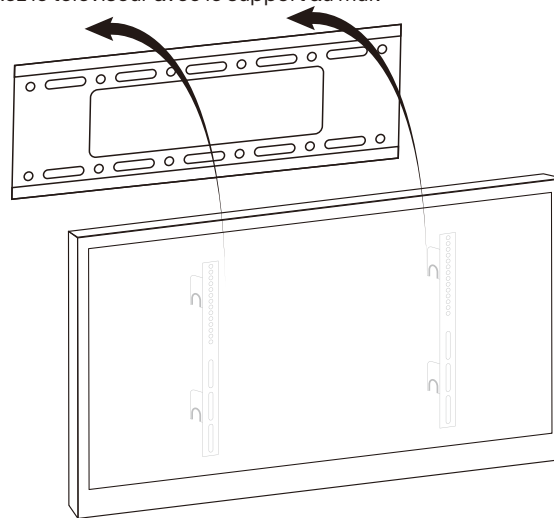

Installation

Étape 4—La zone couverte par le téléviseur est perforée dans le mur intérieur, fixez une extrémité de la chaîne antivol à un mur solide, puis Accrochez le téléviseur au mur.

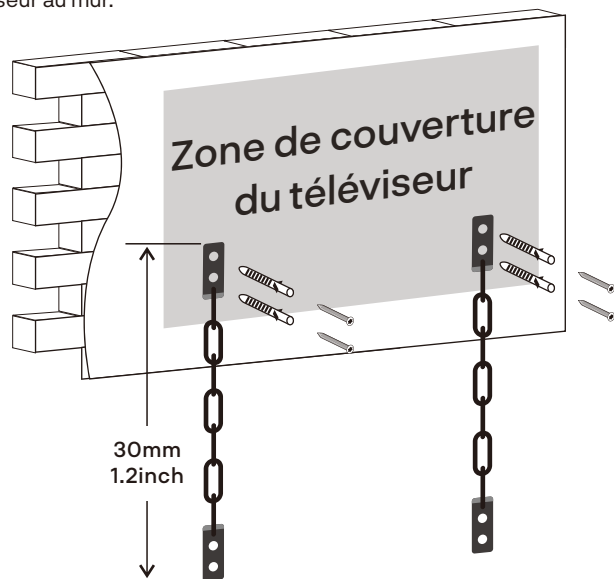

Étape 5—Verrouillez une extrémité de la vis à pruneaux et de la chaîne antivol à l'arrière du téléviseur avec la clé à pruneaux intérieure.

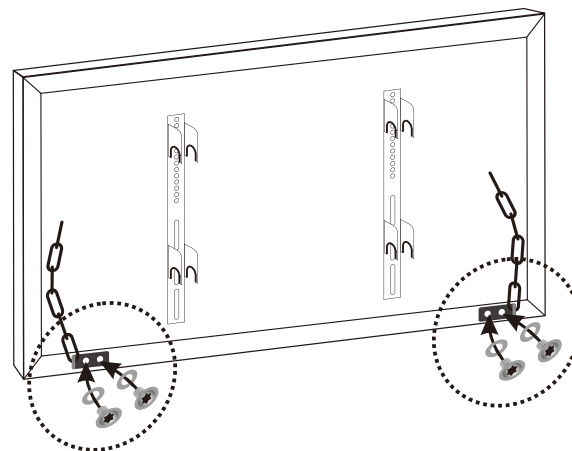

Norme VESA

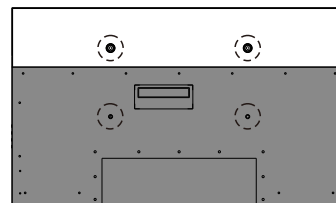

43": 400 x 200 mm
55": 600 x 400 mm
65": 600 x 400 mm
75": 600 x 400 mm

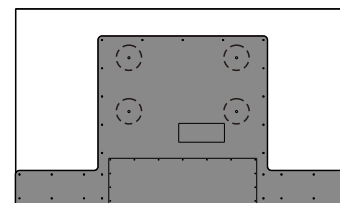

43": 400 x 200 mm
55": 400 x 200 mm
65": 400 x 400 mm
75": 600 x 400 mm

Information Générale

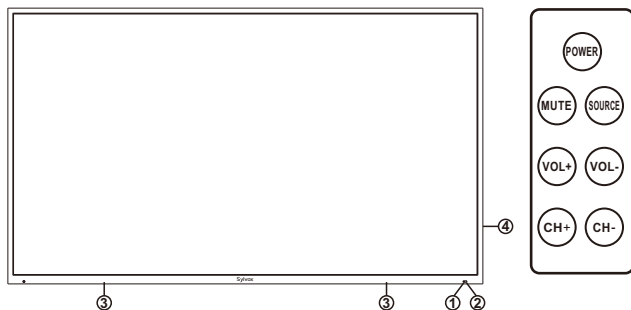

① CAPTEUR DE LA TÉLÉCOMMANDE

② VOYANT D'ALIMENTATION

Rouge : en mode veille.

③ HAUT-PARLEURS

④ POWER

Appuyez sur le bouton d'alimentation pour passer du mode normal au mode veille.

MUTE: Appuyez sur cette touche pour couper temporairement le son du téléviseur, appuyez à nouveau pour reprendre.

SOURCE

Permet de basculer entre toutes les sources d'entrée disponibles.

VOL+/-

Cliquez ici pour augmenter ou réduire le volume. Dans le menu écran, utilisez le bouton volume + / - comme flèche gauche/droite.

CH+/-

Cliquez ici pour changer de canal. Dans le menu écran, utilisez le canal + / - Bouton servant de flèche haut/bas.

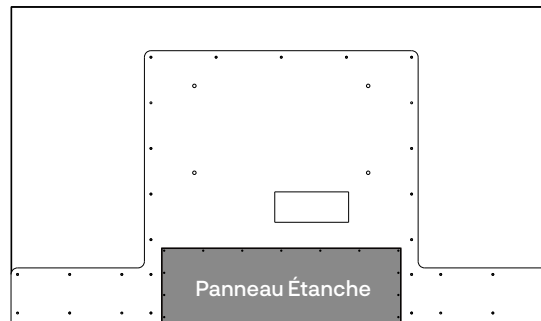
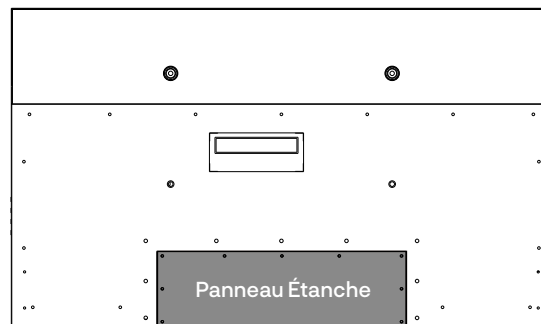

Port des connexions

Retirez le panneau étanche situé à l'arrière de l'appareil afin d'accéder à tous les ports.

Information Générale

DVB-S2 et CI+ ne seront plus disponibles en Australie
CI+ ne sera pas disponible en Nouvelle-Zélande

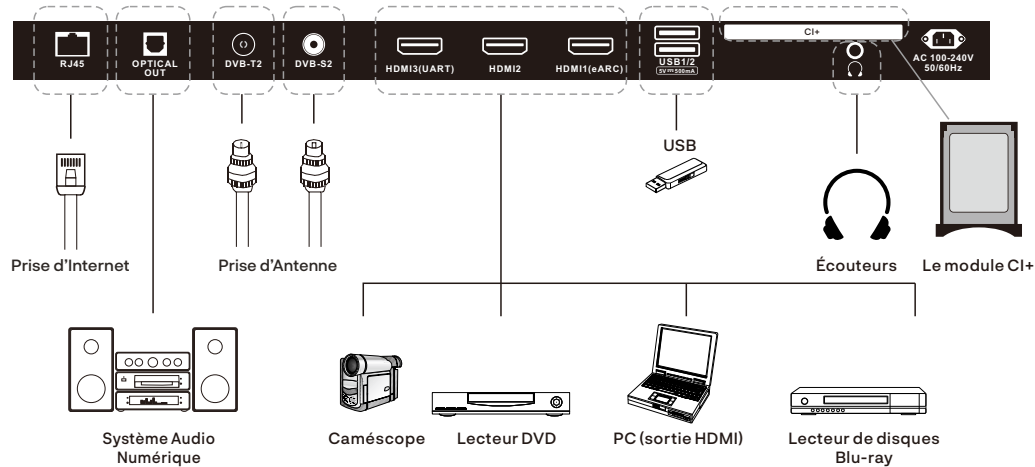

1. RJ45: Connexion Ethernet.
2. OPTICAL OUT: Sortie audio numérique.
3. DVB-T2: Connectez-vous à une antenne externe pour recevoir des programmes ATV/DTV en mode ATV/DTV.
4. DVB-S2: Connectez-vous à la réception satellite externe.
5. HDMI1/2/3: Connectez le signal HDMI.
(eARC): Fonction de transmission audio.
6. USB: USB d'entrée.
7. EARPHONE OUT: Connectez les écouteurs.
8. CI+: Utilisé pour insérer la carte CI+.

Télécommande

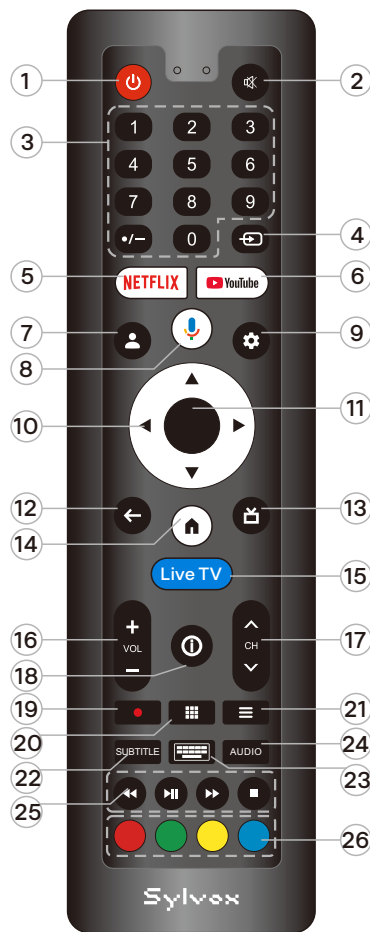

1. POWER: Permet d'allumer et d'éteindre le téléviseur.
2. MUTE: Appuyez sur cette touche pour couper temporairement le son du téléviseur, appuyez à nouveau pour reprendre.
3. Digital Buttons(0-9, ●/-): Permettent de sélectionner directement une chaîne à l'aide des touches numériques.
4. INPUT: Appuyez sur cette touche pour ouvrir la liste des sources d'entrée.
5. NETFLIX: Si le réseau est connecté, appuyez sur cette touche pour voir NETFLIX directement.
6. YouTube: Si le réseau est connecté, appuyez sur cette touche pour afficher YouTube.
7. Profile: Permet de changer de profil.
8. Google Assistant: Ouvrir l'assistant Google.
9. Settings: Accès aux réglages (directement ou via le tableau de bord dans GTV) depuis n'importe quel endroit du système.
10. Arrow buttons▲▼◀▶: Permettent de sélectionner les éléments du menu à l'écran et de modifier les valeurs du menu.
11. OK: Confirme la sélection.
12. BACK: Retourne au menu précédent.
13. Guide: Ouvre l'EPG de la télévision en direct.
14. HOME: Affiche la page HOME.
15. Live TV: Diffusez plus de 200 chaînes TV parmi vos préférées, vous donnant un accès instantané aux chaînes et contenus les plus populaires.
16. VOL+/- : Appuyez sur ces boutons pour régler le volume.
17. CH▲/▼: Appuyez sur ces touches pour changer de chaîne vers le haut ou vers le bas.
18. INFO: Appuyez sur cette touche pour afficher les informations sur la chaîne.
19. ● : En mode télévision numérique, appuyez sur la touche ● pour enregistrer le programme télévisé.
20. APPS: Appuyez sur cette touche pour afficher la liste des applis.
21. LIST: Appuyez sur cette touche pour afficher la liste des chaînes.
22. SUBTITLE: Activer ou désactiver les sous-titres.
23. Button: Appuyez sur cette touche pour ouvrir le clavier virtuel dans la source DTV.
24. AUDIO: En mode TV, appuyez sur cette touche pour changer de langue audio.
25. DIGITAL MEDIA PLAYER CONTROL BUTTON: Inclure le retour en arrière, l'avance, la lecture/pause, l'arrêt en mode USB.
26. COLOR BUTTONS: Ils sont utilisés dans les APPS.

Description Générale

Retirez le couvercle des piles et insérez les piles fournies. Remettez ensuite le couvercle en place.

Mise en place des piles

- 1 Utilisez le tournevis accessoire pour retirer les quatre vis du couvercle de la pile de la télécommande et ouvrez le couvercle de la pile.

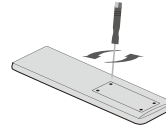

- 2 Insérez deux piles AAA de 1,5 V en respectant la polarité. Ne mélangez pas des piles anciennes ou usagées avec des piles neuves.

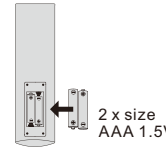

- 3 Bloquez les quatre vis du couvercle du boîtier de piles de la télécommande à l'aide d'un tournevis. Conservez le tournevis.

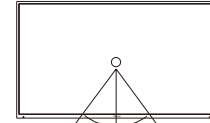
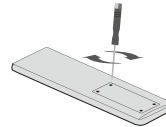

30° 30°



- † Dirigez la télécommande vers le capteur du téléviseur sans fil et utilisez-la dans une plage de 7 mètres.
- † Placez les batteries usagées dans un conteneur de recyclage, car elles peuvent endommager l'environnement.

- NOTES: 1) Les piles devraient durer environ un an dans des conditions normales d'utilisation (l'utilisation réelle varie).
2) Si le téléviseur reste inactif pendant une période prolongée, retirez les piles de la télécommande afin d'éviter tout dommage dû à une fuite.
3) Ne mélangez pas les piles anciennes et les piles neuves ou les piles de types différents.
4) Ne jetez pas les piles au feu ou dans l'eau.
5) Les piles (bloc-piles ou piles installées) ne doivent pas être exposées à une chaleur excessive (soleil, feu, etc.).

Connexion externe

Connexion d'antenne

L'impédance d'entrée de l'antenne de cet appareil est de 75 ohms. Le câble coaxial VHF/UHF de 75 ohms peut être connecté directement au connecteur d'antenne.

Si le câble d'antenne est un câble d'alimentation plat parallèle de 300 ohms, vous devez utiliser un convertisseur de 300 ohms/75 ohms pour connecter le câble d'antenne au connecteur d'antenne. Pour plus d'informations, reportez-vous au dessin suivant.

Antennes avec fils plats torsadés de 300ohm

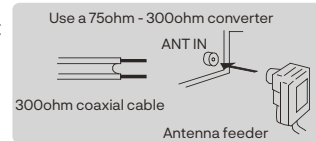

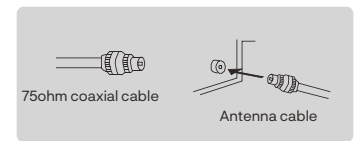

Antennes avec fils ronds de 75ohm



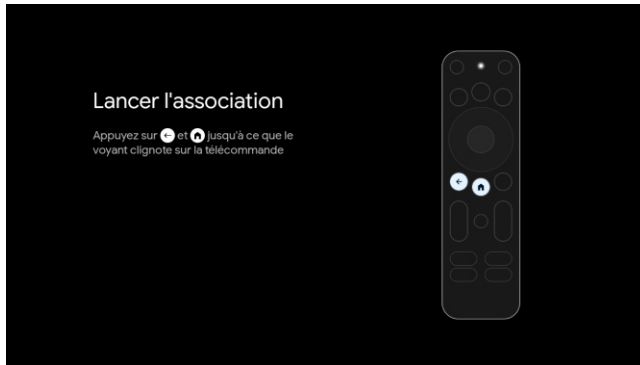

Configuration initiale

1. Cuando se conecta el cable de alimentación, el televisor se enciende directamente o se pone en modo de espera. Si el televisor está en modo de espera, presione el botón de encendido del aparato o el botón  del mando a distancia para encenderlo.
2. Empareje el mando a distancia con el televisor.



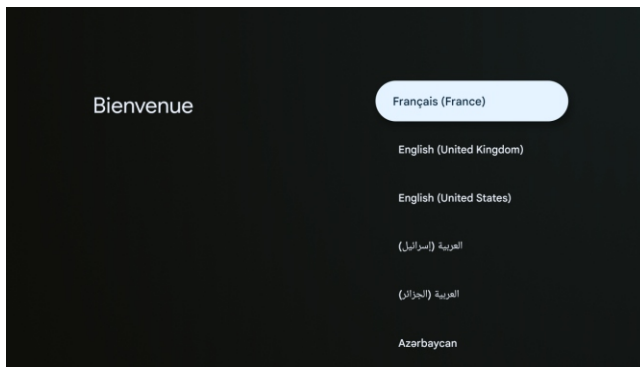

3. Appuyez sur  /  pour sélectionner la langue du système et appuyez sur OK pour confirmer la langue.



4. Scannez le code de configuration pour télécharger l'application Google home sur votre téléphone pour la configurer ou appuyez sur  /  pour la configurer sur le téléviseur.



5. Appuyez sur  /  pour sélectionner le wifi à connecter, appuyez sur OK et entrez le mot de passe pour confirmer que la connexion est réussie.

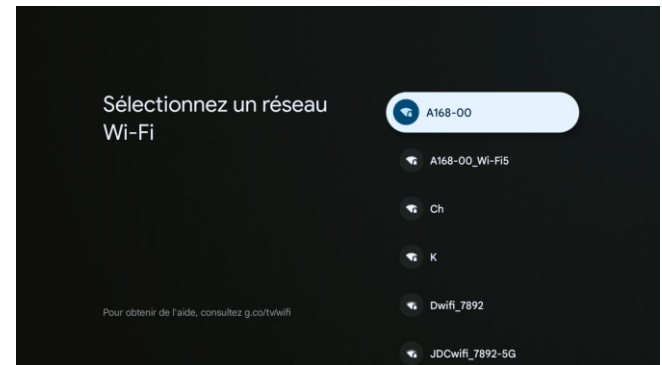

6. En acceptant les conditions d'utilisation de Google pour améliorer l'expérience du produit, sélectionnez "Accept" pour accepter cette condition.

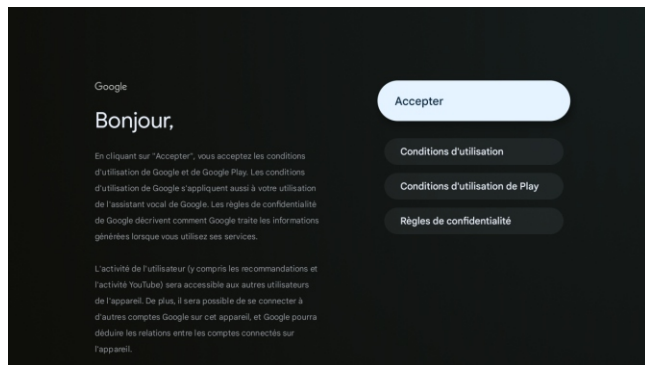

7. Définissez votre emplacement.

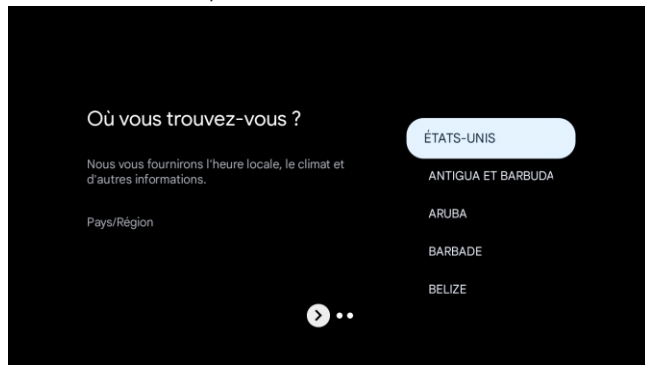

8. Réglez le mode Tuner, vous pouvez également choisir de passer en premier.

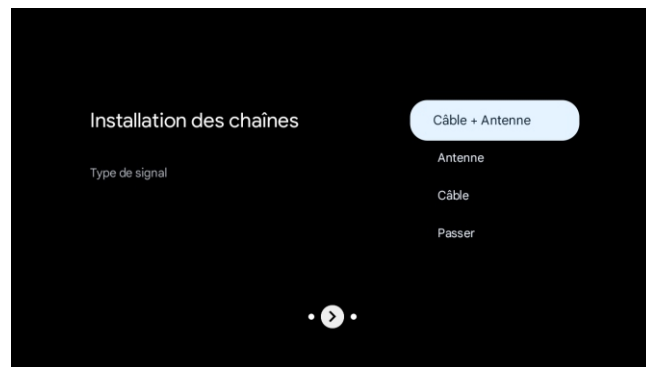

9. Veuillez vérifier vos réglages, Après avoir confirmé OK, vous pouvez l'utiliser.

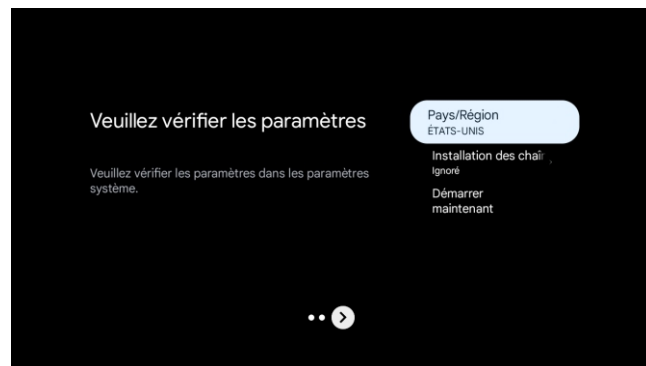

✳ Le contenu affiché dans l'image dépend de votre région.

ÉCRAN D'ACCUEIL

Une fois la configuration de l'assistant terminée, vous pouvez afficher le contenu et accéder à l'écran d'accueil.



1. Pour vous : vous trouverez une page d'accueil avec du contenu et des applications susceptibles de vous intéresser. Bibliothèque : vous y trouverez le contenu que vous avez :

Acheté

Loué

Ajouté à votre liste de visionnage

2. Films : vous pouvez trouver des films à la demande.

3. Séries : vous pouvez trouver des séries télévisées à la demande.

4. Applications : vous pouvez ouvrir et gérer les applications de votre appareil Google TV, ainsi que télécharger des applications depuis Google Play.

4. Bibliothèque : vous y trouverez le contenu que vous avez :

Acheté

Loué

Ajouté à votre liste de visionnage

5. Recherche : votre téléviseur est plus utile que jamais. Demandez à Google Assistant de trouver des films, lancer des applis de streaming, jouer de la musique ou contrôler le téléviseur – le tout avec votre voix. Vous pouvez aussi poser des questions, contrôler des objets connectés. et bien plus encore.

6. Paramètres : vous pouvez consulter et ajuster les réglages d'image, de son, de notifications. et les sources d'entrée.

SOURCE D'ENTRÉE

Dans Live TV, appuyez sur le bouton  pour afficher la liste des sources d'entrée.

Ici, vous pouvez sélectionner la source souhaitée.

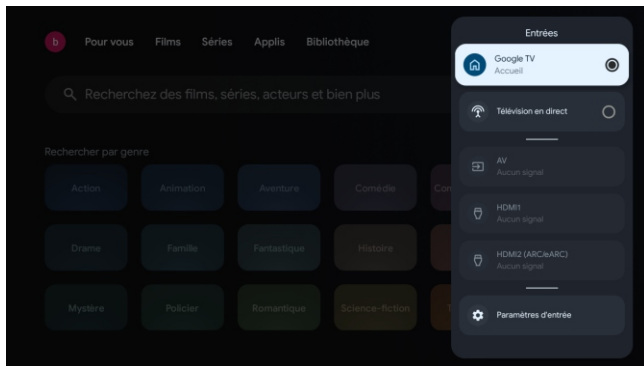

2. Appuyez sur le bouton ▲/▼ pour sélectionner ce que vous souhaitez définir.

3. Appuyez sur OK pour entrer les paramètres.

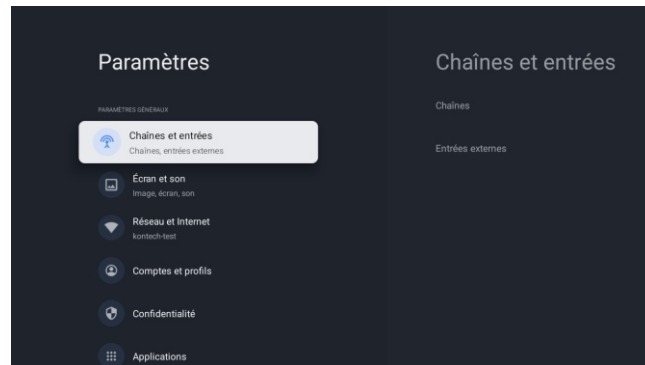

NAVIGATION DANS LE MENU À L'ÉCRAN

1. Sur l'interface HOME, appuyez sur le bouton ► pour sélectionner l'icône du menu des paramètres circulaires et sur OK pour confirmer.

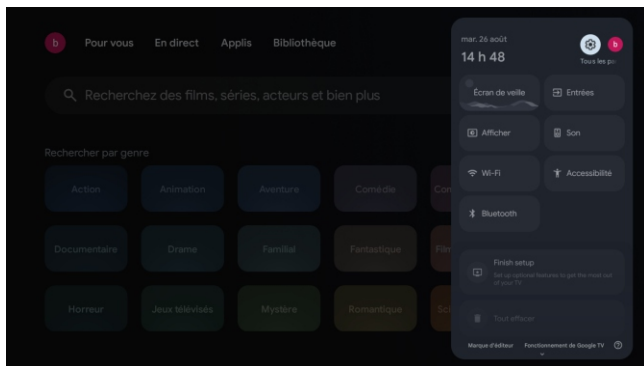

Chaîne et entrées

Pour régler les chaînes et les entrées

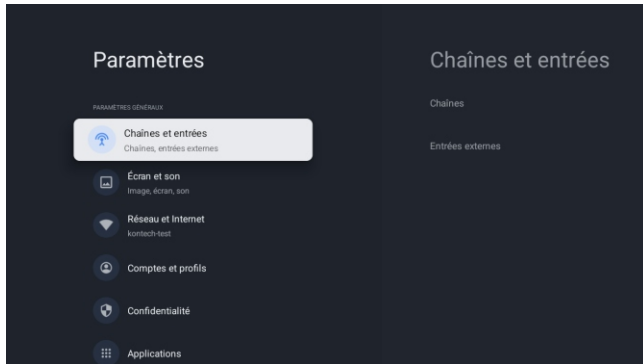

Recherche des chaînes :

Recherchez les chaînes automatiquement ou manuellement :

1 Allez dans Paramètres > Chaînes et entrées > Chaînes > Recherche des chaînes ;

Vous pouvez également appuyer sur la touche  de la télécommande et sélectionner « Live TV » pour rechercher les chaînes de télévision.

2. Sélectionnez votre type de signal pour lancer l'installation des chaînes.

ATV

Allez dans Paramètres > Chaînes et entrées > Chaînes > Recherche des chaînes > Recherche analogique.

Une fois sur la page ATV, vous pouvez choisir entre la recherche automatique et la recherche manuelle.

La recherche automatique recherche automatiquement les fréquences.

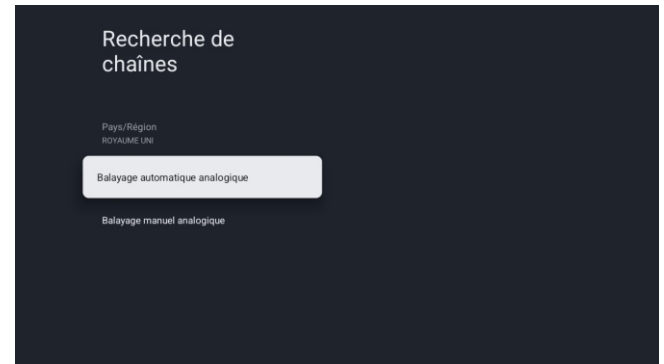

Sélectionnez « Réglage automatique », appuyez sur « Confirmer », puis la recherche automatique des chaînes TV démarre.

Les chaînes TV seront automatiquement classées par la télévision une fois la recherche terminée.

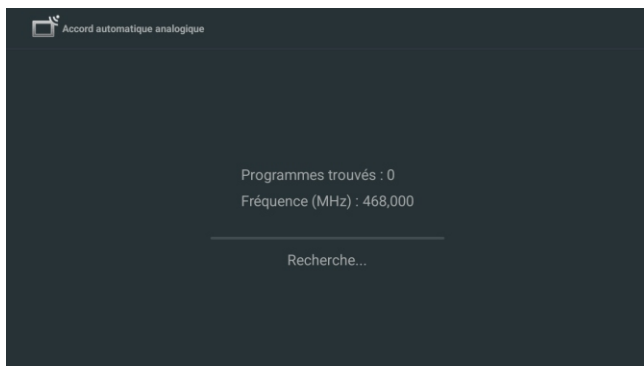

La fréquence de recherche, le système audio et le système de couleurs peuvent être modifiés à l'aide du réglage manuel.

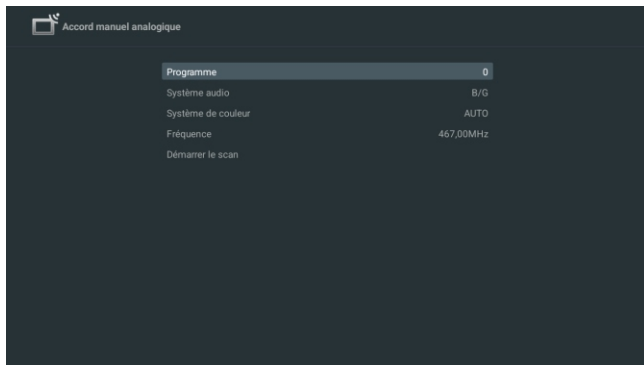

DTV

Allez dans Paramètres > Chaînes et entrées > Chaînes > Recherche des chaînes > Recherche numérique > Mode tuner. Vous pouvez voir Antenne, Câble et Satellite.

Sélectionner l'antenne

Le réglage de l'antenne peut également être divisé en réglage automatique et réglage manuel.

LCN: numéro de canal logique. Lorsque cette fonction est activée, les chaînes numériques seront classées par ordre. Mise à jour automatique du service: fonction permettant de mettre à jour automatiquement la fréquence.

Balayage en veille: lorsque le téléviseur est mis en veille, un balayage en veille est effectué. Pendant ce processus, le téléviseur recherche les informations relatives aux nouvelles chaînes et met automatiquement à jour la liste des chaînes si des changements sont détectés. Les fonctions visuelles et audio sont désactivées. Une fois le balayage terminé, le téléviseur reste en mode veille.

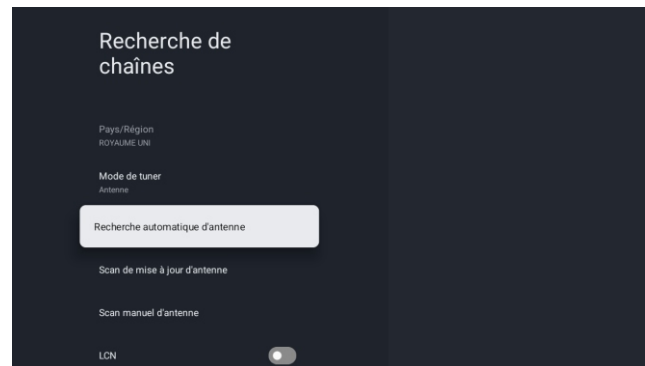

Cliquez sur OK pour sélectionner le mode de réglage automatique. Les chaînes TV seront classées automatiquement par le téléviseur une fois la recherche terminée.

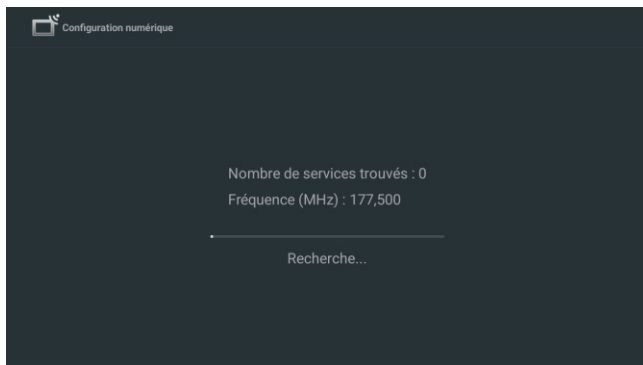

Sélectionner Satellite

Appuyez sur OK sur la télécommande, puis sélectionnez Satellite Tune pour rechercher les chaînes de télévision.

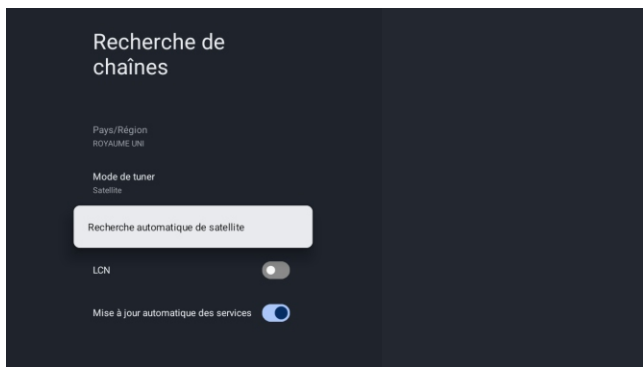

Activez LCN et les chaînes TV seront classées automatiquement après la recherche.

Il est possible de supprimer Satellite, modifier Satellite et ajouter Satellite, après avoir confirmé que le téléviseur effectuera une recherche c.

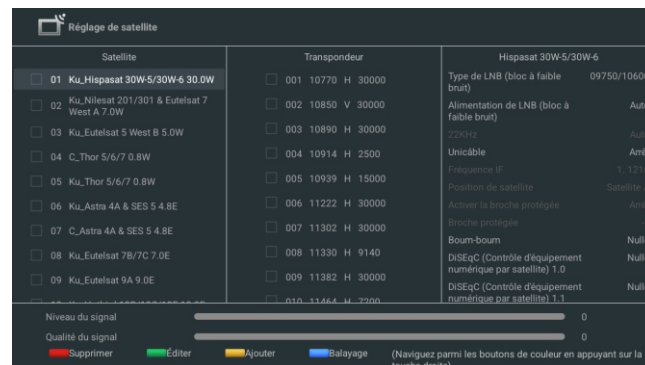

Appuyez sur le bouton vert pour modifier le satellite.

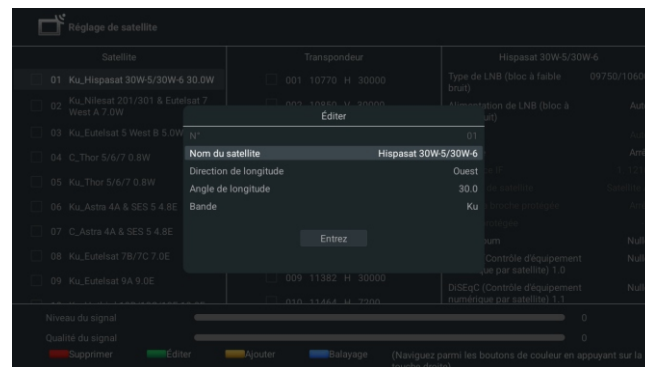

Appuyez sur le bouton jaune pour ajouter un satellite.

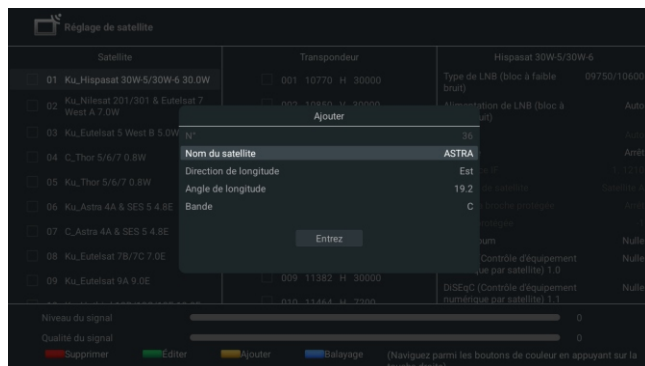

Sélectionnez un satellite, puis appuyez sur le bouton bleu pour rechercher les programmes.

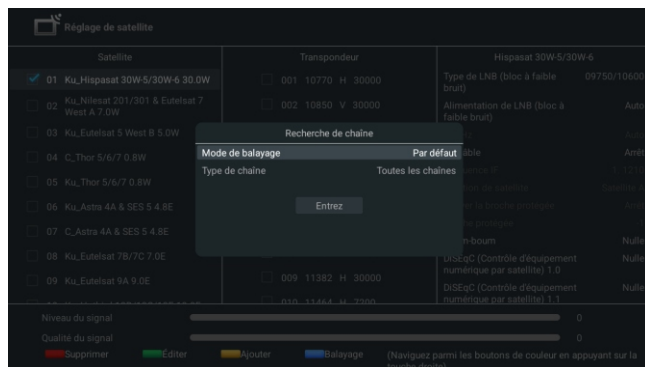

Les programmes TV seront automatiquement commandés par la télévision après la fin de la recherche.



Entrées externes

Commande électronique grand public (CEC) : cette fonction vous permet d'utiliser les fonctions liées entre les appareils de notre marque dotés de la fonction CEC et cet appareil. Nous ne garantissons pas une interopérabilité totale avec les appareils d'autres marques compatibles CEC.

Affichage et son

Pour régler l'image et le son

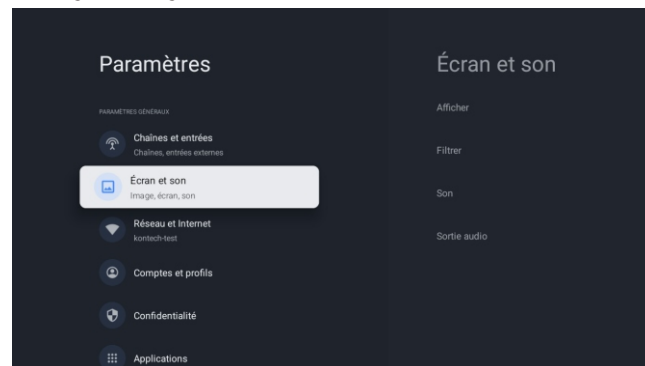

Image

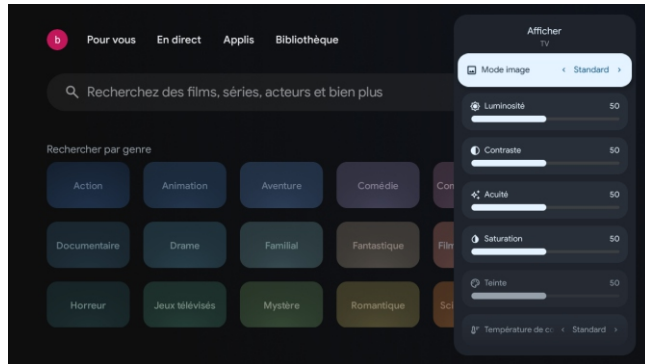

Mode Image

Standard : pour un visionnage TV classique.

Dynamique : contraste et netteté renforcés, idéal dans une pièce bien éclairée.

Film : paramètres optimisés pour une expérience cinématographique.

Faible lumière bleue : réduit la lumière bleue courte nuisible.

ÉCO : réglages TV économiques pour une consommation réduite.

Jeu : optimisé pour PC et consoles de jeux.

Luminosité de l'écran

Ajuste la luminosité des LED afin d'améliorer l'éclat général des couleurs.

Réglages avancés

Pour accéder à des réglages d'image plus détaillés, rendez-vous dans Réglages avancés, où vous pouvez ajuster la Couleur, la Réduction de bruit et le Gamma, etc.

Son

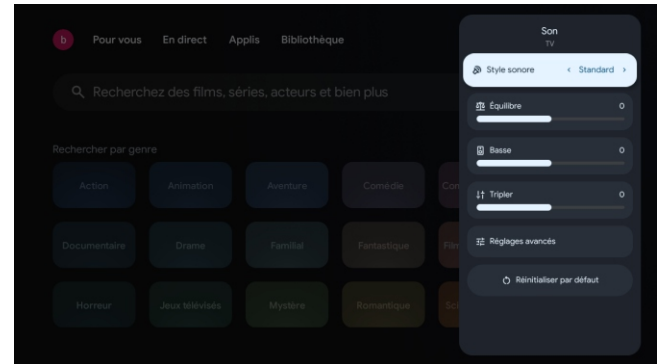

Mode Son

Les réglages sonores suivants peuvent être configurés. Selon le format de la diffusion, certains réglages sonores ne sont pas disponibles.

Standard: Pour un visionnage normal de la télévision.

Film: Réglages sonores puissants pour une expérience cinématographique.

Musique: Optimisé pour la lecture de musique.

Actualités: Réglage de la voix du présentateur à un volume confortable.

Personnel: Les réglages personnalisés que vous préférez.

Dolby Atmos

Activer ou désactiver Dolby Atmos.

Sortie audio

Dispositif de sortie: TV Speaker/SPDIF/Optical/HDMI-ARC
Sortie numérique: Auto/Bypass/PCM

Retard de sortie numérique

L'image à l'écran et le son provenant d'un amplificateur via la prise de sortie audio numérique (SPDIF) sont synchronisés en retardant la sortie de la connexion.

Plus les valeurs sont élevées, plus le retard de sortie de l'audio numérique (SPDIF) est important.

Réseau et Internet

Définir les réglages de connexion au réseau afin d'utiliser les applications ou les fonctions de mise à niveau du réseau.

Pour configurer Réseau et Internet.

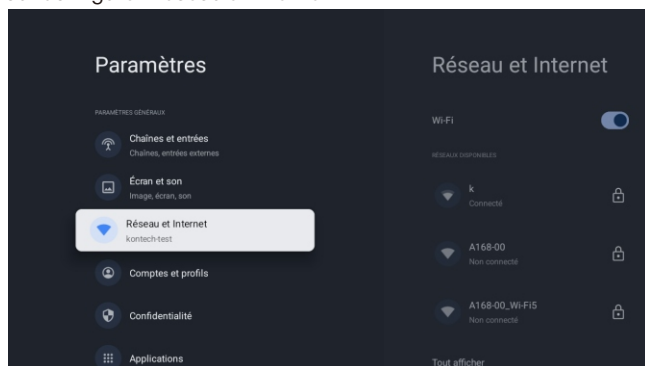

Balayage toujours disponible

Laissez le service de localisation de Google et d'autres applications rechercher des réseaux, même lorsque le Wi-Fi est désactivé.

Ethernet

Réglages Proxy: Définissez le proxy manuellement.

Réglages IP: Configurez les réglages IP de votre connexion réseau.

Réglage Wi-Fi

1. Vérifiez si le Wi-Fi est activé et si vous êtes connecté au bon réseau.
2. Si ce n'est pas le cas, localisez le réseau auquel vous souhaitez vous connecter et sélectionnez-le pour vous connecter. Saisissez le mot de passe si nécessaire.
3. Ouvrez l'une de vos applications.
4. Diffusez à nouveau votre vidéo, votre musique ou votre jeu.

Note(s)

Si le problème persiste, désactivez et réactivez l'option Wi-Fi.

Utiliser le hotspot de votre mobile/tablette

Ajuste automatiquement la qualité vidéo pour utiliser moins de données mobiles.

- L'économiseur de données réduit l'utilisation des données sur les connexions mobiles, ce qui multiplie par trois la durée de visionnage.
- L'utilisation des données et les alertes vous aident à surveiller votre consommation de données lorsque vous regardez la télévision.

Comptes et connexion

Vous pouvez gérer l'ajout ou la suppression de votre compte Google et de votre compte de profil d'enfant.

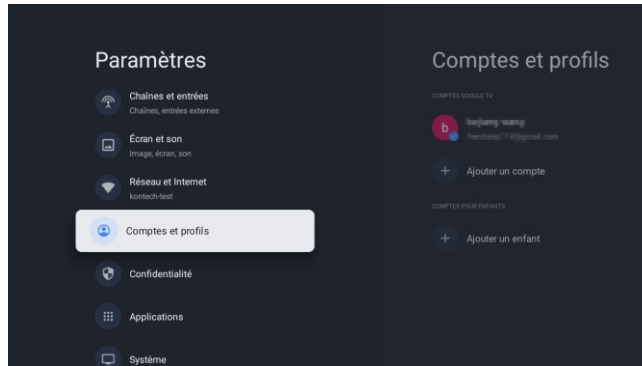

Compte Google

Les profils téléviseur Google permettent à chaque membre de votre foyer de bénéficier d'un espace personnalisé avec son compte Google. Avec un profil personnalisé, vous bénéficiez de recommandations d'émissions de télévision et de films spécialement conçues pour vous, d'un accès facile à votre liste de visionnage personnelle et de l'aide de votre assistant Google.

Ajouter un compte Google

Vous pouvez ajouter plusieurs comptes sur votre téléviseur Google afin de pouvoir vous connecter à des services avec plusieurs comptes. Vos médias et vos activités sont synchronisés sur tous les appareils auxquels votre compte Google est connecté.

Ajouter un enfant

Configurez un profil d'enfant sur le téléviseur Google pour choisir les applications que vos enfants peuvent utiliser et pour définir des rappels à l'heure du coucher et des limites de temps d'utilisation de l'écran.

* Les profils d'enfants peuvent ne pas être disponibles dans certaines régions ou sur certains appareils.

Confidentialité

Cette section présente les réglages de confidentialité de votre téléviseur, de votre compte Google et de vos applications.

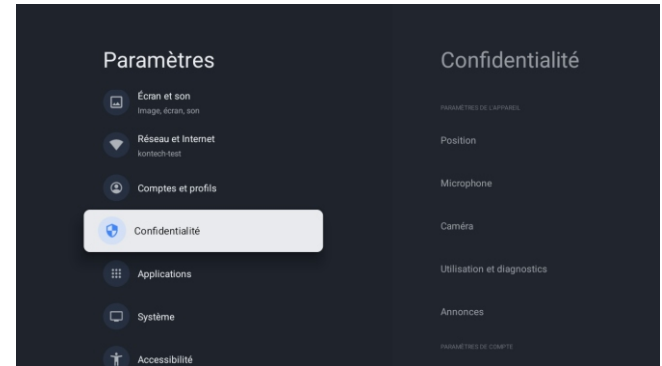

Localisation

- Google peut collecter périodiquement des données de localisation et les utiliser de manière anonyme afin d'améliorer la précision de la localisation et les services basés sur la localisation.

Utilisation et diagnostics

- Envoi automatique d'informations de diagnostic à Google, telles que les rapports de panne et les données d'utilisation de votre appareil, des applications et du Chromecast intégré. Vous pouvez modifier ces autorisations à tout moment dans les réglages de l'appareil. Pour en savoir plus, consultez le site g.co/tv/diagnostics.

Ads

- Gérez vos réglages ads, comme la réinitialisation de votre identifiant publicitaire.

Paiement et achats

- Gérez votre compte et vos achats via l'application Play Store sur votre appareil mobile ou en suivant ces liens dans un navigateur Web :
- Méthodes de paiement [g.co/ManageWallet](https://www.google.com/ManageWallet)
- Historique des commandes [g.co/Play/Order](https://www.google.com/Play/Order)
- Abonnements [g.co/Play/Subscriptions](https://www.google.com/Play/Subscriptions)

Sécurité et restrictions

- Votre appareil et vos données personnelles sont plus vulnérables aux attaques d'applications provenant de sources inconnues.
Vous acceptez d'être seul responsable de tout dommage causé à votre appareil ou de toute perte de données pouvant résulter de l'utilisation de ces applications.

Applications

Cette section concerne les réglages des applications, tels que la vérification des détails et des autorisations.

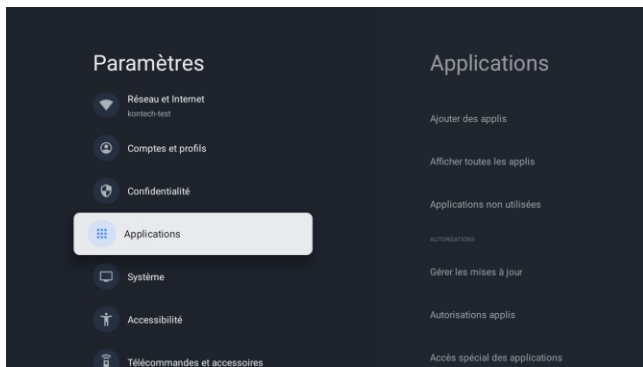

Système

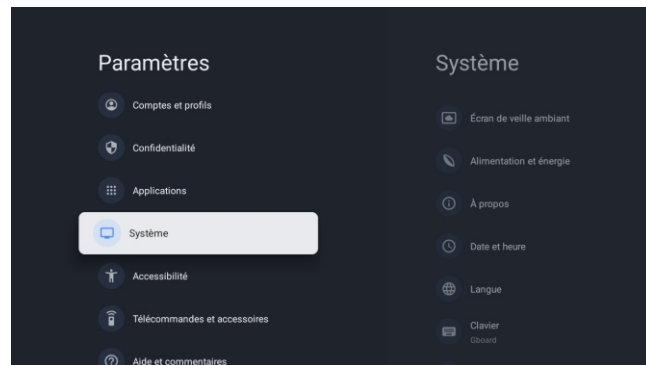

Accessibilité

Vous pouvez utiliser un lecteur d'écran, des sous-titres codés, Switch Access, etc. pour rendre votre téléviseur Google plus accessible.

1. Appuyez sur a (ACCUEIL) et utilisez ▲▼◀▶ pour sélectionner Paramètres puis appuyez sur OK.
2. Utilisez ▲▼ pour sélectionner Système, puis appuyez sur OK.
3. Utilisez ▲▼ pour sélectionner Accessibilité, puis appuyez sur OK.
4. Réglez les éléments suivants .

Activer les sous-titres codés

Vos préférences en matière de sous-titres peuvent ne pas s'appliquer à certaines applications.

1. Sur l'écran d'accueil du téléviseur Google, en haut à droite, accédez à l'icône du profil utilisateur et sélectionnez Paramètres.
2. Sélectionnez Système > Accessibilité.
3. Sélectionnez Sous-titres.
4. Activez l'option Afficher pour afficher les sous-titres. Choisissez ensuite vos options.

Vous pouvez choisir la taille, la police, la couleur, l'arrière-plan et d'autres caractéristiques du texte de la légende.

Activer le texte à fort contraste

1. Sur l'écran d'accueil du téléviseur Google, en haut à droite, accédez à l'icône du profil utilisateur et sélectionnez Paramètres.
2. Sélectionnez Système > Accessibilité.
3. Activez l'option Texte à contraste élevé (expérimental).

Synthèse vocale

Réglages de sortie de la synthèse vocale.

Pour activer/désactiver cette fonction, sélectionnez et définissez TalkBack.

Utiliser les raccourcis d'accessibilité

Les raccourcis d'accessibilité sont un moyen rapide d'activer les fonctions d'accessibilité. Pour utiliser les raccourcis d'accessibilité, vous devez d'abord les activer.

Pour activer les raccourcis d'accessibilité:

1. Sur l'écran d'accueil du téléviseur Google, en haut à droite, accédez à l'icône du profil utilisateur et sélectionnez Paramètres.
2. Sélectionnez Système > Accessibilité.
3. Sélectionnez Raccourci d'accessibilité > Activer le raccourci d'accessibilité.
4. Par défaut, le raccourci active TalkBack. Pour modifier ce qui est inclus dans le raccourci, sélectionnez Service de raccourci.
5. Choisissez une option et sélectionnez OK.

Pour utiliser le raccourci: Sur votre télécommande, appuyez simultanément sur la flèche vers l'arrière et sur la touche vers le bas pendant 3 secondes.

TalkBack

TalkBack est le lecteur d'écran de Google inclus dans les appareils Android. TalkBack vous donne des informations vocales afin que vous puissiez utiliser votre appareil sans regarder l'écran.

Modifier les réglages du lecteur d'écran

1. Depuis l'écran d'accueil du téléviseur Google, faites défiler vers le haut jusqu'à la barre de navigation supérieure.
2. Sélectionnez Paramètres du profil > Tableau de bord > Paramètres.
3. Sélectionnez Système > Accessibilité.
4. Sous "Services", sélectionnez TalkBack > Configuration.
5. Modifiez les réglages relatifs au volume de la parole, à la verbosité (comme l'écho du clavier et les conseils d'utilisation) et aux mots de passe parlés.

Note(s)

Pour trouver d'autres options et réglages pour TalkBack, tels que le débit de la parole et l'intonation, dans le menu Accessibilité, sélectionnez Synthèse vocale.

Utiliser un lecteur d'écran

1. Depuis l'écran d'accueil du téléviseur Google, faites défiler vers le haut jusqu'à la barre de navigation supérieure.
2. Sélectionnez Paramètres du profil > Tableau de bord > Réglages.
3. Sélectionnez Système > Accessibilité.
4. Sous "Services", sélectionnez TalkBack > Activer > OK.

Activer l'accès au commutateur

1. Sur l'écran d'accueil du téléviseur Google, en haut à droite, accédez à l'icône du profil utilisateur et sélectionnez Paramètres.
2. Sélectionnez Système > Accessibilité.
3. Sous "Services", sélectionnez Accès commuté > Activer > OK.

A propos de

Vous pouvez vérifier la mise à jour du système et les informations relatives à l'enregistrement du téléviseur.

Réinitialiser

Cette fonction rétablit les réglages par défaut de votre appareil et efface toutes les données, les comptes, les fichiers et les applications téléchargées.

Date et heure

Date et heure automatiques

Utilisez l'heure fournie par le réseau ou désactivé

Si l'option est désactivée, réglez manuellement la date et l'heure.

Définir le fuseau horaire

Sélectionnez votre fuseau horaire Utiliser le format 24 heures

Réglez l'heure pour qu'elle s'affiche au format 12 ou 24 heures.

Langue

Vous pouvez définir la langue d'affichage à l'écran.

1. Utilisez ▲ ▼ pour sélectionner Langue, puis appuyez sur OK.
2. Utilisez ▲ ▼ pour sélectionner English (Canada), English (ETATS-UNIS), Espagnol ou Français, puis appuyez sur OK.

Clavier

Effectue le réglage du clavier.

Stockage

Stockage partagé interne

Stockage amovible

Mode ambiant (cadre photo numérique)

Le téléviseur Google vous permet de configurer votre téléviseur pour qu'il fasse défiler Google Photos lorsque vous ne regardez rien.

Puissance et énergie

Comportement à l'allumage

Sélectionnez l'écran à lancer lors de la mise sous tension du téléviseur.

Diffusion

Diffusion vers le téléviseur Google

Vous pouvez diffuser du contenu à partir de téléphones, de tablettes ou d'ordinateurs portables vers votre téléviseur Google.

Redémarrage

Il s'agit simplement d'éteindre et de rallumer le téléviseur. Tous les réglages sont conservés. Si vous souhaitez supprimer tous les réglages du téléviseur, procédez à une réinitialisation d'usine.

Réglages > Système > À propos de > Réinitialisation > Réinitialisation d'usine.

*Cette opération rétablit les réglages par défaut de votre appareil et efface toutes les données, tous les comptes, tous les fichiers et toutes les applications téléchargées.

Télécommandes et accessoires

Vous pouvez connecter plusieurs appareils Bluetooth, comme des écouteurs ou des manettes de jeu, à votre téléviseur Google. Vous ne pouvez connecter qu'un seul périphérique audio à la fois.

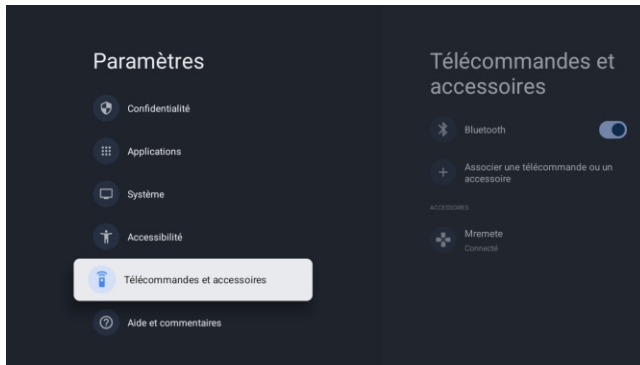

Couplage d'un périphérique Bluetooth

1. Sur l'écran d'accueil du téléviseur Google, en haut à droite, accédez à l'image de profil ou à l'initiale et sélectionnez Paramètres > Télécommande et accessoires > Jumeler l'accessoire
2. Assurez-vous que votre appareil est en mode d'appairage ou qu'il est visible par d'autres appareils.
3. Identifiez l'appareil que vous souhaitez appairer dans la liste et sélectionnez-le.
4. Sur l'écran de demande d'appairage Bluetooth, sélectionnez Appairer.

Note(s)

Les accessoires qui ont été appariés à votre appareil apparaissent dans la section Télécommande et accessoires de la rubrique Paramètres. Vous pouvez également renommer ou oublier des appareils.

Reconnecter un appareil apparié

1. Sur l'écran d'accueil du téléviseur Google, en haut à droite, accédez à l'icône de profil et sélectionnez Paramètres > Télécommande et accessoires.
2. Sous "ACCESSOIRES", choisissez votre appareil.
3. Sélectionnez Connecter.

Résoudre les problèmes de connexion des appareils Bluetooth
Si votre périphérique Bluetooth ne se connecte pas, il peut s'agir d'un problème lié au périphérique Bluetooth ou à votre téléviseur.

Résoudre les problèmes de connexion

1. Éteignez votre périphérique Bluetooth, puis rallumez-le. Après la réinitialisation de votre appareil, essayez de le coupler à nouveau.
 2. Si plusieurs appareils sont couplés à votre téléviseur, déconnectez ceux que vous n'utilisez pas.
 3. Débranchez votre téléviseur pendant 10 secondes, puis rebranchez-le. Lorsque votre téléviseur est allumé, essayez de l'appairer à nouveau.
 4. Vérifiez si votre périphérique Bluetooth se connecte à d'autres périphériques, tels qu'un téléphone ou une tablette.
- A. Si votre appareil se connecte à d'autres appareils: Réinitialisez les réglages d'usine de votre téléviseur Google.
- B. Si votre appareil ne se connecte pas à d'autres appareils: Vérifiez si votre appareil Bluetooth dispose d'un logiciel à jour ou demandez de l'aide au fabricant de l'appareil.

Lisez avant d'utiliser les Apps

(*Termes et conditions des applications)

- En raison des caractéristiques de l'appareil répertoriées dans le magasin d'applications, ainsi que des limitations sur le contenu disponible, certaines applications et services en vedette peuvent ne pas être disponibles sur tous les appareils ou dans tous les territoires. Certaines applications existantes peuvent également nécessiter des frais supplémentaires de périphérique ou d'adhésion. Les services et la disponibilité de ce contenu sont sujets à changement sans préavis.
- Le fabricant n'assume aucune responsabilité légale pour toute interruption due à une raison quelconque dans les services de l'application qui a été causée par le fournisseur de services.
- Une connexion Internet instable peut entraîner des retards ou des interruptions. De plus, les applications peuvent se fermer automatiquement en fonction de l'environnement réseau.
- Les services et la mise à jour des applications peuvent ne pas être disponibles.
- Le contenu de l'application est susceptible d'être modifié sans préavis par le fournisseur de services.
- Les services spécifiques peuvent différer selon la version de l'application installée sur le téléviseur. La fonctionnalité d'une application peut changer dans ses versions futures.
- Selon la politique du fournisseur ou des fournisseurs de services tiers, certaines applications peuvent ne pas prendre en charge le multitâche.
- La réponse aux fonctions distantes et les visualisations à l'écran qui en résultent peuvent être retardées pendant le chargement d'une page Web.
- Les opérations de copier-coller ne sont pas prises en charge.
- La vitesse de navigation Web variera en fonction de votre environnement réseau.
- Selon le type de codec vidéo/audio pris en charge, certains fichiers vidéo et audio peuvent ne pas pouvoir être lus pendant la lecture du contenu.
- Le magasin d'applications a certaines limitations. Il contient d'innombrables applications déjà intégrées pour répondre aux différents besoins de l'utilisateur, mais celui-ci n'aura pas la possibilité d'ajouter d'autres applications à partir d'autres médias.

Résolution de Problèmes

Si vous rencontrez des problèmes, vérifiez les contre-mesures pour chaque symptôme répertorié ci-dessous.

Les symptômes suivants peuvent avoir été causés par un réglage incorrect plutôt que par un dysfonctionnement réel de l'appareil.

Si le problème persiste, veuillez contacter le centre de service à la clientèle.

Symptômes	Solutions possibles
Pas d'alimentation électrique	Vérifiez que le câble d'alimentation et la prise de courant fonctionnent correctement. Débranchez le câble d'alimentation, reconnectez-le après 60 secondes, puis redémarrez votre téléviseur.
Aucune image n'est visible	Vérifiez la connexion de l'antenne. La station peut rencontrer des problèmes, syntonisez une autre station. Veuillez régler les paramètres de contraste et de luminosité.
Bonne image mais pas de son	<p>Veuillez augmenter le volume.</p> <p>Vérifiez que votre téléviseur est en mode silencieux, appuyez sur le bouton MUTE de la télécommande. Vérifiez les paramètres sonores.</p> <p>Si vous utilisez des périphériques externes, vérifiez que vos sélecteurs de volume ne sont pas trop bas ou éteints.</p> <p>Si vous utilisez des entrées AVI ou des composants, assurez-vous que les câbles sont correctement connectés et non desserrés.</p> <p>Si vous utilisez un câble DVI vers HDMI, vous aurez également besoin d'un câble audio. Assurez-vous qu'aucun connecteur pour casque n'est connectée.</p>
Bon son mais couleur anormale sans image	<p>Vérifiez la connexion et l'état de l'antenne.</p> <p>Si vous utilisez l'entrée de composant, vérifiez l'état de vos connexions.</p> <p>Une connexion incorrecte ou lâche peut causer des problèmes de couleur ou rendre l'écran blanc.</p>
Aucune réponse à la télécommande	<p>Les batteries de la télécommande peuvent être épuisées. Si nécessaire, remplacez-les par de nouveaux.</p> <p>Nettoyez l'objectif de la télécommande.</p> <p>La distance entre le téléviseur LED et la télécommande doit être inférieure à 8 m, le champ d'action doit être dans l'angle de fonctionnement recommandé et le chemin doit être exempt d'obstacles.</p>
Des points colorés peuvent être présents à l'écran	<p>Bien que les écrans LED soient fabriqués à partir d'une technologie de haute précision et que 99,99% des pixels s'avèrent efficaces, des points noirs ou des points lumineux brillants (rouges, bleus ou verts) peuvent apparaître régulièrement sur les écrans.</p> <p>Il s'agit d'une propriété structurelle des écrans LED et ne constitue donc pas un réel problème de fonctionnement.</p>

Symptômes	Solutions possibles
L'image est altérée	<p>Gardez le téléviseur à l'écart des sources de bruit électromagnétique telles que les voitures, les sèche-cheveux, les soudeurs et tout autre type d'équipement en option. Les interférences électromagnétiques atmosphériques, telles que les orages locaux ou lointains, peuvent modifier l'image.</p> <p>Lorsque vous installez des équipements optionnels, laissez un peu d'espace entre l'équipement optionnel et le téléviseur. Vérifiez l'antenne et les connexions. Gardez l'antenne à l'écart de tout câble d'alimentation ou d'entrée/sortie.</p>
Après avoir effectué le réglage automatique, seuls quelques canaux sont disponibles	<p>Vérifiez que votre zone est couverte par des flux vidéo numériques.</p> <p>Essayez de régler ou d'ajuster manuellement les canaux manquants. Vérifiez que vous utilisez le bon type d'antenne.</p>
Impossible de sélectionner les canaux	<p>Vérifiez que les canaux n'ont pas été bloqués dans les paramètres du menu principal.</p>
Ne joue pas via USB	<p>Vérifiez que le câble de connexion USB et l'alimentation sont connectés.</p> <p>Le disque dur n'a pas été formaté.</p> <p>Assurez-vous que le disque USB est compatible et que les formats de données multimédias sont également pris en charge.</p> <p>Le disque USB est uniquement compatible avec le format FAT32.</p>
L'image semble déformée, grande ou petite en damier, pointillée, pixélisée, etc.	<p>La compression du contenu vidéo peut provoquer des distorsions, en particulier dans les images en mouvement rapide, comme p. ex. sportives et d'action.</p>
Bruit dans les haut-parleurs	<p>Vérifiez les connexions sur les câbles, assurez-vous que les câbles vidéo ne sont pas connectés aux entrées audio.</p> <p>Un faible niveau de signal peut provoquer des distorsions dans le son.</p>
Le téléviseur s'éteint automatiquement	<p>Vérifiez que la minuterie d'arrêt est activée dans le menu des paramètres. La minuterie d'arrêt peut être activée.</p> <p>Si le téléviseur ne reçoit pas de signal via une entrée pendant 10 minutes, il s'éteindra.</p>
Le téléviseur s'allume automatiquement	<p>Vérifiez que la minuterie d'alimentation est activée dans le menu de configuration.</p>
L'image ne s'affiche pas en plein écran	<p>Lors de l'affichage du contenu SD (4:3), les canaux HD afficheront des bandes noires de chaque côté. Films avec différents rapports d'aspect que votre téléviseur afficheront des bandes noires en haut et en bas. Réglez l'option de taille d'image sur votre appareil externe ou votre téléviseur en plein écran.</p>

AVERTISSEMENT

Ne placez jamais le téléviseur dans un endroit instable. Le téléviseur peut tomber, causant des blessures corporelles graves ou même la mort. De nombreuses blessures, en particulier chez les enfants, peuvent être évitées en prenant des précautions simples telles que:

- utiliser des armoires ou des supports recommandés par le fabricant du téléviseur.
- utiliser uniquement des meubles qui peuvent supporter le téléviseur en toute sécurité.
- s'assurer que le téléviseur ne dépasse pas du bord de l'armoire de support.
- ne pas placer le téléviseur sur des meubles hauts (comme p.ej. dans des armoires ou des étagères) sans ancrer à la fois les meubles et le téléviseur sur un support approprié.
- ne pas placer le téléviseur sur des tissus ou d'autres matériaux qui peuvent être situés entre le téléviseur et l'armoire de support.
- éduquer les enfants sur les dangers de monter sur les meubles pour atteindre le téléviseur ou ses commandes. Si votre téléviseur est sauvegardé ou déplacé, les mêmes considérations que ci-dessus devraient s'appliquer.

Le coupleur de la fiche ou l'appareil doit être utilisé comme dispositif de déconnexion, le dispositif de déconnexion doit rester facilement utilisable.

ÉLIMINATION DES DÉCHETS PROVENANT D'ÉQUIPEMENTS ÉLECTRIQUES ET ÉLECTRONIQUES PAR LES UTILISATEURS FINAUX AU SEIN DE L'UNION EUROPÉENNE

Ce symbole sur le produit ou sur l'emballage indique que ce produit ne peut pas être éliminé en tant que déchet général. L'utilisateur est responsable de l'élimination de ce type de déchets en les jetant à la poubelle sur un « point de recyclage » spécifique pour les déchets électriques et électroniques. La collecte sélective et le recyclage des équipements électriques contribuent à préserver les ressources naturelles et à assurer le recyclage des déchets afin de protéger l'environnement et la santé. Pour recevoir plus d'informations sur la collecte et le recyclage des déchets électriques et électroniques, contactez votre mairie, le service des ordures ménagères ou l'établissement où vous avez acheté le produit.

Le symbole marqué du « conteneur de déchets à roues » sur le produit indique que l'utilisateur a l'obligation de le collecter séparément lors de l'élimination de l'appareil.



Garantie

Merci d'avoir acheté ce produit Sylvox.

Si vous avez des questions, n'hésitez pas à nous contacter par le biais de notre e-mail ou de notre site Internet pour obtenir de l'aide.

Courriel du service après-vente:

service.eu@sylvoxtv.com

service.uk@sylvoxtv.com

service.au@sylvoxtv.com

Website:

www.sylvoxtv.eu

www.sylvoxtv.uk

Politique de garantie

(1) Lorsque vous retournez un article, veuillez noter ce qui suit:

1. Seuls les articles achetés directement sur le site www.sylvoxtv.eu et auprès de revendeurs agréés peuvent être retournés, tels que Amazon, Walmart, Newegg, Wayfair, Aliexpress, etc.
2. Nous n'accepterons aucune demande de retour pour des produits achetés auprès de fournisseurs tiers non autorisés.
3. Le client doit contacter le vendeur original avec votre ID de commande ou la preuve d'achat et le détail du problème du produit à service@sylvoxtv.com pour demander un retour/refund/repair/replace avant de retourner les produits. Sylvox vous fournira l'étiquette d'expédition par courrier.
4. Pour les produits achetés directement auprès de Sylvox, nous prenons en charge les frais de retour pour les problèmes de qualité. Pour les produits achetés auprès d'un détaillant/revendeur, veuillez le contacter pour les retours.
5. S'il n'y a aucune raison de retourner le produit après installation et utilisation, Sylvox aura le droit de facturer des frais de réapprovisionnement de 20% de la valeur du produit. (Seules les demandes de retour sans raison sont acceptées dans les 7 jours suivant l'arrivée, et les frais de transport sont à la charge du client).
6. Assurez-vous que le(s) article(s) que vous retournez est(sont) reconditionné(s) dans son(leur) état d'origine avec toute la documentation et les accessoires qui l'accompagnent.
7. Si le produit retourné n'est pas dans son emballage d'origine, si des dommages artificiels affectent la deuxième vente, tels que l'apparence endommagée, le manque d'accessoires, etc. nous déduirons les frais correspondants en fonction de la situation.
8. Nous traiterons votre demande dès réception de l'article retourné.

(2) Comment renvoyer un produit pour un remboursement (garantie de remboursement de 30 jours)?

Pour retourner un article à Sylvox, veuillez contacter l'équipe Sylvox à service@sylvoxtv.com pour soumettre une demande de remboursement, nous vous fournirons l'étiquette d'expédition par courrier. Veuillez inclure votre numéro de commande original ou votre preuve de commande dans le courriel et assurez-vous que l'article est retourné dans les 30 jours. Aucun remboursement ne sera effectué avant la réception de l'article dans son emballage d'origine (avec sa documentation et ses accessoires).

(3) Remboursements

Une fois que nous avons reçu et vérifié l'état de votre produit, un remboursement est initié. La manière dont votre remboursement est traité dépend de votre mode de paiement initial.

Pour les cartes de crédit ou de débit, les remboursements seront renvoyés à la banque émettrice de la carte dans les 7 à 10 jours ouvrables suivant la réception de l'article retourné. Veuillez contacter la banque émettrice de la carte si vous avez des questions sur la date à laquelle le crédit sera porté à votre compte.

(4) Qu'est-ce qui n'est pas couvert par la garantie?

- (a) Le mauvais mode d'utilisation et la réparation incorrecte par l'utilisateur ont causé la panne ou le dommage.
- (b) La défaillance ou les dommages causés par le transport, le déplacement et la chute après l'achat.
- (c) D'autres facteurs externes inévitables sont à l'origine de la panne ou du dommage.
- (d) Utilisation incorrecte de l'équipement causée par l'eau ou d'autres solutions de dommages.
- (e) Défaillance causée par la foudre ou d'autres raisons liées au système électrique
- (f) Dommages causés par l'utilisation d'une alimentation électrique autre que la tension spécifiée.

Période de garantie:

- * Sylvox répare gratuitement le téléviseur sous condition d'une utilisation normale du manuel d'instruction dans les 24 mois.
- * Sylvox garantit que ce produit est conforme aux spécifications du fabricant et qu'il sera exempt de défauts de matériaux et de fabrication si un défaut se produit.
- * Sylvox réparera le défaut sous réserve des conditions suivantes:
 - (a) Tout défaut causé ou toute réparation nécessaire résultant d'un fonctionnement abusif, d'une négligence, d'un accident, de dommages liés à l'expédition, d'une livraison et d'une installation incorrectes, d'une application et d'une utilisation pour lesquelles ce produit n'était pas prévu, comme indiqué dans le manuel de l'utilisateur ou toute autre documentation applicable au produit.
 - (b) Tout défaut causé ou toute réparation nécessaire résultant d'un produit qui a été altéré, modifié, ajusté ou réparé par toute personne autre que Sylvox, un fournisseur de service autorisé par Sylvox ou un centre de service autorisé par Sylvox ou un revendeur.
 - (c) Tout remplacement d'accessoires, de verrerie, d'articles consommables ou périphériques requis par l'utilisation normale du produit, y compris, mais sans s'y limiter, les écouteurs, les télécommandes, les piles, etc.
 - (d) Tout dommage cosmétique à la surface ou à l'extérieur du Produit, y compris, mais sans s'y limiter, les dommages causés par l'usure normale, l'expédition et la manipulation incorrectes, ou l'utilisation de produits de nettoyage chimiques.
 - (e) Tout défaut causé ou toute réparation requise à la suite d'un dommage causé par des conditions externes ou environnementales, y compris, mais sans s'y limiter, l'utilisation d'une tension incorrecte, des fluctuations ou des surtensions de la ligne de transmission/de la ligne électrique, un déversement de liquide ou des actes de nature ou de Dieu.
 - (f) Les réclamations au titre de la garantie pour les produits retournés avec le modèle, le numéro de série de l'usine et les marquages UL altérés, illisibles ou manquants.
 - (g) Tout produit utilisé à des fins de location, d'affaires ou commerciales.
 - (h) Tous les frais d'installation, d'instruction du consommateur, de livraison, de configuration, de réglage et/ou de programmation.
 - (i) Un produit qui n'est pas installé conformément aux instructions d'installation fournies avec le produit.
 - (j) Tout problème de réception du signal (y compris les problèmes liés à l'antenne), les images qui brûlent à l'écran, le bruit ou l'écho du signal, les interférences ou autres problèmes de transmission ou de livraison du signal, la disponibilité de services ou de contenus fournis par des tiers (y compris, sans limitation, les contenus image, audio ou vidéo).

Aucune autre entité autre que Sylvox n'est autorisée à étendre, élargir ou transférer cette garantie au nom de Sylvox.

Les garanties expresses de cette garantie limitée sont, à la place de et, sauf dans la mesure interdite par la loi applicable, Sylvox décline toutes les autres garanties et conditions, expresses ou implicites, qu'elles découlent de la loi, du statut, du cours des affaires, ou de l'usage du commerce, y compris, sans limitation, les garanties ou conditions implicites de toutes les réclamations, qu'elles soient basées sur le contrat, la négligence, la responsabilité stricte ou autre. Certains États n'autorisent pas l'exclusion ou la limitation des dommages accessoires ou indirects, de sorte que la limitation ou l'exclusion ci-dessus peut ne pas s'appliquer à vous.

Pour toute question, n'hésitez pas à nous contacter via service.eu@sylvoxtv.com à tout moment!
service.uk@sylvoxtv.com
service.au@sylvoxtv.com



Nota: il prodotto e le illustrazioni presenti in questo manuale dell'utente servono solo come riferimento esplicativo e possono variare in base al modello.

MANUALE D'UTENTE.

Sylvox

Italiano

Informazioni per Sicurezza

Per evitare i danni al televisore, si prega di osservare le seguenti istruzioni di sicurezza durante l'installazione e l'uso

Pulizia del televisore	Pri Prima di pulire, scollegare il televisore. Utilizzare solo un panno morbido inumidito o un prodotto speciale di pulizia per gli schermi piatti.Utilizzare solo un panno morbido inumidito o un prodotto speciale di pulizia per gli schermi piatti.
Display a LED	Too much pressure on the screen can damage the television set.
Caldo/umido/umidità	Il televisore non deve essere esposto a temperature elevate (radiatori, fiamme libere) o ad umidità. Il televisore non deve essere utilizzato in aree con elevata umidità.
Condensazione	Se spostato da una zona fresca a una con temperatura più alta, il televisore va lasciato riposare per almeno un'ora prima di collegarlo alla presa di corrente. Un rapido cambio di temperatura può portare alla formazione di condensa nel televisore stesso il che potrebbe causare danni se il televisore è in uso.
Circolazione d'aria	Per evitare il surriscaldamento del televisore, le fessure di ventilazione sul retro devono essere sempre libere.
Piccoli oggetti	È importante assicurarsi che nessun piccolo oggetto o liquido penetri nel televisore il che potrebbe causare danni o addirittura incendi.
Liquidi/Candele	Non posizionare oggetti contenenti liquidi o candele sul televisore.
Schiacciamento	Prestare attenzione a non schiacciare le dita o altri oggetti quando si gira il televisore in qualsiasi direzione.
Alimentazione elettrica	Utilizzare il televisore solo con la tensione indicata nelle specifiche. Assicurarsi che vi sia un facile accesso alla presa e che il televisore possa sempre essere scollegato dalla rete elettrica.Non scollegare il televisore tirando il cavo di alimentazione. Afferra sempre la spina. Il cavo di alimentazione non deve essere piegato o posizionato su spigoli vivi.
Spostare il televisore	Quando si sposta il televisore, tenere solo l'involucro.
Riparazioni/Accessori	Le riparazioni e gli interventi di servizio devono essere effettuati solo da personale autorizzato e addestrato.
Riciclo	In conformità con il Regolamento sulle Batterie, le batterie devono essere smaltite solo nei contenitori previsti a tale scopo.



Nelle condizioni meteorologiche estreme (tempeste, fulmini) e lunghi periodi di inattività (andare in vacanza) scollegare il televisore dalla rete elettrica.

La spina del cavo di alimentazione serve per scollegare il televisore dalla rete elettrica e quindi deve rimanere prontamente operabile. Se il televisore non è scollegato elettricamente dalla rete, il dispositivo consumerà comunque energia per tutte le situazioni anche se il televisore è in modalità standby o spento.

IMPORTANTE - Si prega di leggere attentamente queste istruzioni prima di installare e avviare l'apparecchio. **AVVERTIMENTO:** non consentire mai a persone (compresi i bambini) con ridotte capacità fisiche, sensoriali o mentali o con mancanza di esperienza e/o conoscenza di utilizzare dispositivi elettrici a meno che non siano attentamente sorvegliate.

- Questo televisore è stato progettato per un uso generale all'aperto o simile, ma può essere utilizzato anche in luoghi pubblici. Per motivi di ventilazione,
- La ventilazione non deve essere ostacolata coprendo o bloccando le aperture di ventilazione con oggetti come giornali, tovaglie, tende, ecc.
- La spina del cavo di alimentazione deve essere facilmente accessibile.
- Non posizionare il televisore, i mobili, ecc. sul cavo di alimentazione.
- Un cavo di alimentazione/spina danneggiato può causare un incendio o addirittura una scossa elettrica.
- Afferrare il cavo di alimentazione dalla spina, non scollegare mai il televisore tirando il cavo.
- Non toccare mai il cavo di alimentazione/spina con le mani bagnate, in quanto ciò potrebbe causare un cortocircuito o una scossa elettrica.
- Non annodare mai il cavo di alimentazione o legarlo con altri cavi. In caso di guasto, deve essere sostituito solo ed esclusivamente da personale debitamente qualificato.
- Non esporre il televisore a gocciolamenti o spruzzi di liquido o posizionare oggetti pieni di liquido come vasi, tazze, ecc. sul televisore (ad es. sugli scaffali sopra l'unità).
- Non posizionare mai fiamme libere, come candele accese, sopra o vicino al televisore.
- Non posizionare fonti di calore come riscaldatori elettrici, radiatori, ecc. vicino al televisore.
- Non posizionare mai il televisore sul pavimento o su superfici inclinate.
- Tenere i sacchetti di plastica fuori dalla portata di neonati, bambini e animali domestici per evitare il rischio di soffocamento.
- Non gettare le batterie sul fuoco o su materiali pericolosi o infiammabili.
- Avvertimento: le batterie non devono essere esposte a fonti di calore eccessivo come l'azione diretta della luce solare, del fuoco, ecc.
- Consultare immediatamente un medico se si sospetta che le batterie possano essere state ingerite o posizionate all'interno di qualsiasi parte del corpo.

AVVERTIMENTO

Si prega di non posizionare mai un televisore in luoghi instabili o inclinati. Un televisore può cadere, causando gravi lesioni personali o addirittura la morte. Molte lesioni, in particolare nei bambini, possono essere evitate prendendo semplici precauzioni come educarli sui pericoli coinvolti all'arrampicata sui mobili per raggiungere il televisore o raggiungere i suoi comandi.

AVVERTENZE SULL'INSTALLAZIONE A PARETE

Si prega di leggere attentamente le istruzioni prima di installare il televisore sulla parete. Il kit di installazione a parete è opzionale. Non installare il televisore su un soffitto o una parete inclinata. Utilizzare viti di montaggio a parete specificate e altri accessori. Stringere saldamente le viti di montaggio a parete per evitare che il televisore cada. Si prega di non stringere eccessivamente le viti.

Avvertenze

Installa il televisore in un luogo ben ventilato.

È vietato immerterlo in una scatola sigillata o incorporarlo in una parete.

Non sciacquare il televisore dal basso verso l'alto per non danneggiarlo.

Evitare l'uso alla luce diretta del sole.

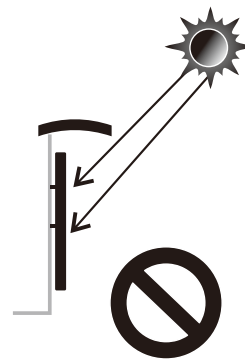
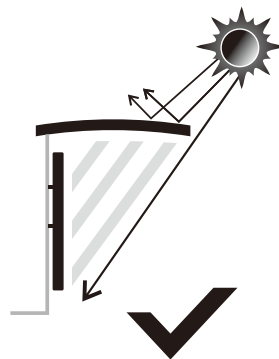
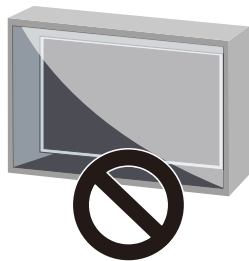
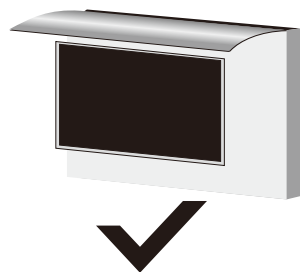
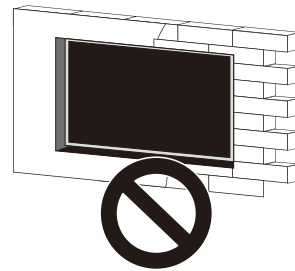
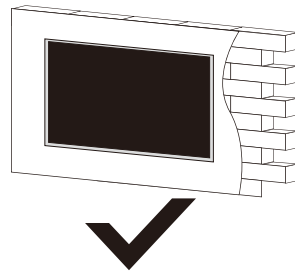
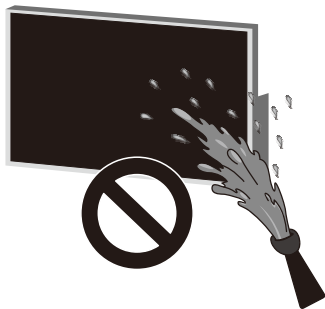
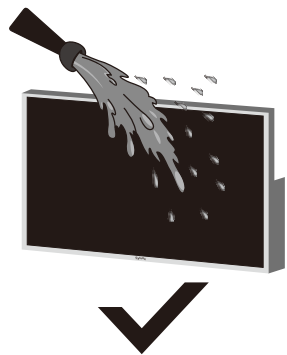

Accessori

Assicurati che i seguenti elementi siano inclusi con il televisore.
Vi preghiamo di contattarci se mancano degli accessori.

* Questo prodotto potrebbe essere stato fornito con alcuni accessori.

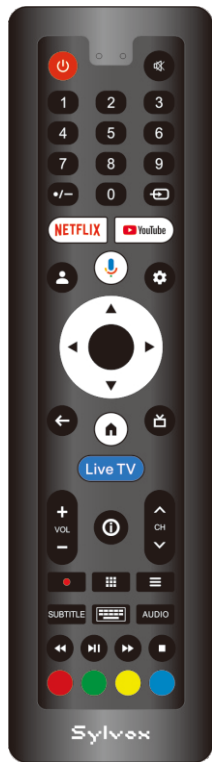

Telecomando



Cacciavite

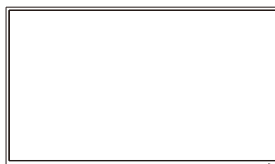

Televisione

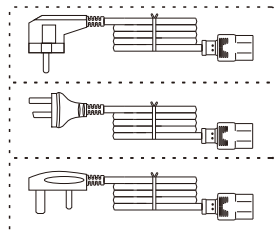

Cavo di alimentazione con spina Euro Schuko o cavo di alimentazione con spina AUS o Cavo di alimentazione UK



Viti BM8X10MM

(In combinazione con il Supporto a Sbalzo di Movimento Completo Sylvox)

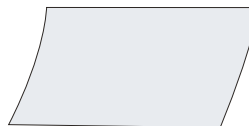

Scheda di garanzia

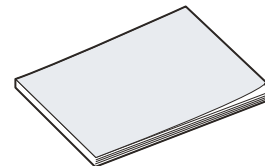

Manuale dell'utente



Copertura per TV da esterno

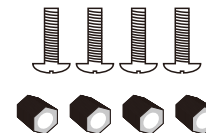

Viti BM8X24MM e Dadi
(In combinazione con il Supporto Fisso a Parete)

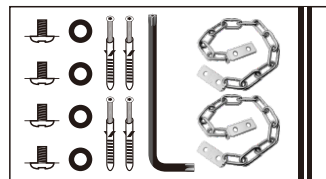

Materiale antirubamento

Contenuto

SPECIFICHE DEL TELEVISORE	111
INSTALLAZIONE	112-114
INFORMAZIONI GENERALI	115-116
TELECOMANDO	117
DESCRIZIONE GENERALE	118
MPOSTAZIONE INIZIALI	119-120
SCHERMATA INIZIALE	121
SORGENTE DI INGRESSO	122
CANALI & INGRESSI	123
ATV	123-124
DTV	124-126
DISPLAY & SUONO	127-128
NETWORK & INTERNET	128-129
ACCOUNT & ACCESSO	129
PRIVACY	130
LE APP	131
SISTEMA	131-133
REMOTES & ACCESSORIES	134
LEGGERE PRIMA DI UTILIZZARE LE APP	135
RISOLUZIONE DEI PROBLEMI	136-138
GARANZIA	139-141

Specifiche del Televisore

Dimensioni dello schermo	43"
Tipo di schermo	TFT LED
Risoluzione	3840 X 2160
Rapporto di aspetto	16:9
Alimentazione	100-240V ~ 50/60Hz
Uscita audio	L/R 12W X 2
Dimensioni	3.45 x 38.40 x 22.56 inch 87.5 x 975.0 x 573.1 mm
Temperatura di funzionamento	Entre -22 et 122 °F (-30 et 50 °C)

Dimensioni dello schermo	55"
Tipo di schermo	TFT LED
Risoluzione	3840 X 2160
Rapporto di aspetto	16:9
Alimentazione	100-240V ~ 50/60Hz
Uscita audio	L/R 12W X 2
Dimensioni	3.45 x 48.98 x 28.60 inch 87.5 x 1244.0 x 726.3 mm
Temperatura di funzionamento	Entre -22 et 122 °F (-30 et 50 °C)

Dimensioni dello schermo	65"
Tipo di schermo	TFT LED
Risoluzione	3840 X 2160
Rapporto di aspetto	16:9
Alimentazione	100-240V ~ 50/60Hz
Uscita audio	L/R 12W X 2
Dimensioni	3.45 x 57.61 x 33.45 inch 87.5 x 1463.3 x 849.6 mm
Temperatura di funzionamento	Entre -22 et 122 °F (-30 et 50 °C)

Dimensioni dello schermo	75"
Tipo di schermo	TFT LED
Risoluzione	3840 X 2160
Rapporto di aspetto	16:9
Alimentazione	100-240V ~ 50/60Hz
Uscita audio	L/R 12W X 2
Dimensioni	3.45 x 66.32 x 38.35 inch 87.5 x 1684.5 x 974.2 mm
Temperatura di funzionamento	Entre -22 et 122 °F (-30 et 50 °C)

Nota:

La modifica del design e delle specifiche può essere effettuata in qualsiasi momento senza preavviso.

Tutti i dati e le dimensioni sono approssimative.

Installazione

Supporto Fisso a Parete

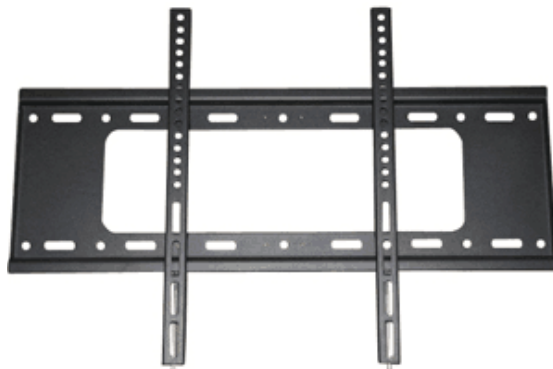

(I supporti di montaggio non sono fornite con il televisore)

Si prega di leggere attentamente le istruzioni prima di tentare l'installazione. Adatto solo per l'installazione di televisori tra 43" e 75" all'aperto.

Consigliamo a due persone di installare lo schermo a causa del suo peso elevato. Assicurarsi che la superficie di montaggio sia abbastanza forte da sopportare il peso.

Installazione

Passo 1 - Supporto di montaggio a parete

Fissare il supporto orizzontale alla parete con viti.

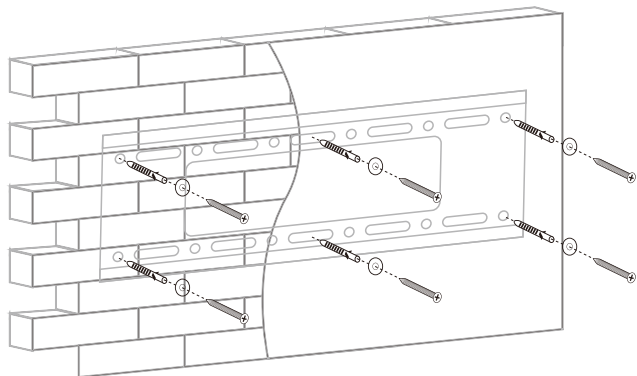

Passo 2 - Supporto di montaggio sul televisore

Fissare il supporto verticale sul retro del televisore con viti (M8).

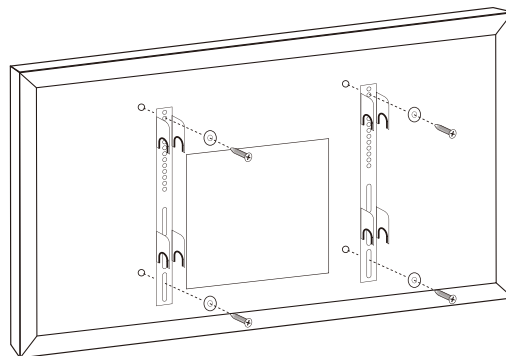

Passo 3 - Montare il televisore sul supporto

Collegare il televisore con il supporto al muro.

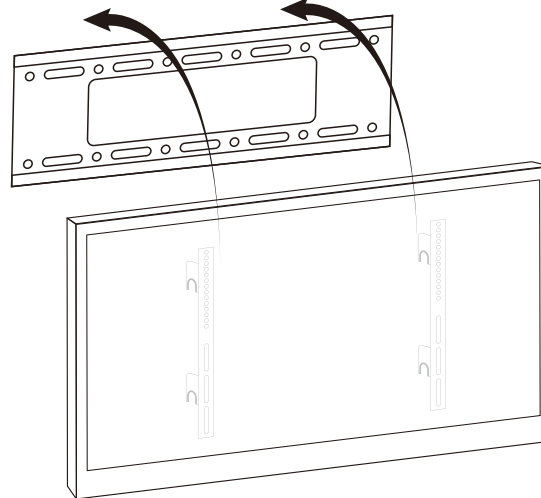

Installazione

Passo - praticare dei fori sulla parete all'interno dell'area di copertura della TV, fissare un'estremità della catena antifurto alla parete robusta con una serie di viti interne a fiore di prugno, quindi appendere la TV alla parete.

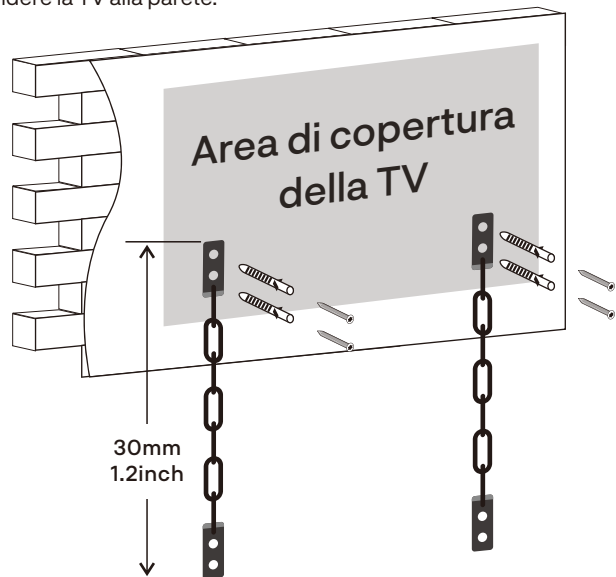

Passo 5 - utilizzare una chiave ad anello interna per bloccare un'estremità della vite ad anello interna e la catena antifurto sul retro della TV.

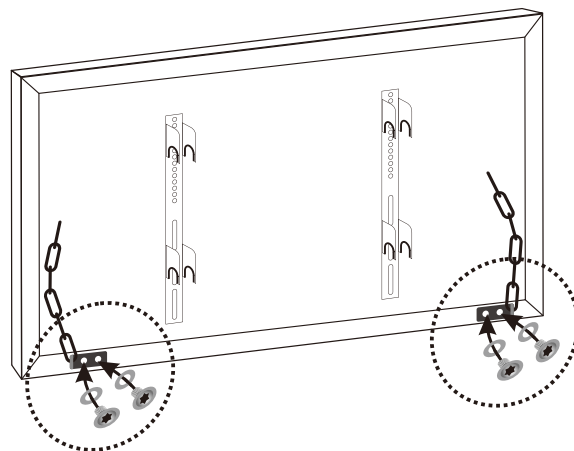

Standard VESA

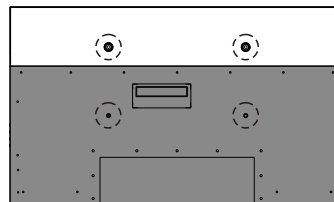

43": 400 x 200 mm
55": 600 x 400 mm
65": 600 x 400 mm
75": 600 x 400 mm

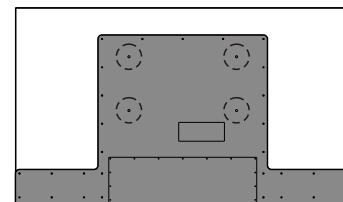

43": 400 x 200 mm
55": 400 x 200 mm
65": 400 x 400 mm
75": 600 x 400 mm

Informazioni Generali

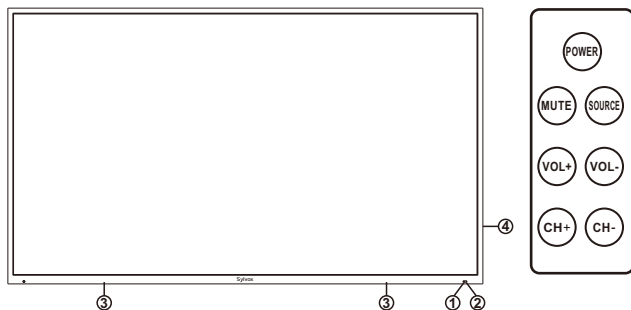

- ① SENSORE DEL TELECOMANDO
- ② INDICATORE DI ALIMENTAZIONE
Rosso: in modalità standby.
- ③ ALTOPARLANTI
- ④ POWER

Premere il pulsante di accensione per passare dalla modalità normale alla modalità standby.

MUTE: Premere questo pulsante per interrompere temporaneamente l'audio del televisore; premere nuovamente per riprenderlo.

SOURCE

Cambia tra tutte le fonti di input disponibili.

VOL+/-

Aumentare o diminuire il volume. Nel menu dello schermo, Utilizzare il pulsante Volume +/- come pulsante freccia sinistra/destra.

CH+/-

È possibile cambiare il canale. Nel menu dello schermo, utilizzare il canale +/- Un pulsante che funge da pulsante freccia su / giù.

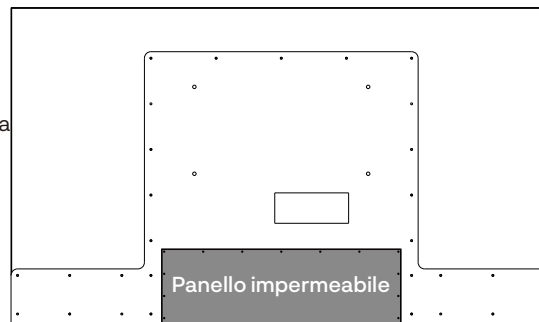
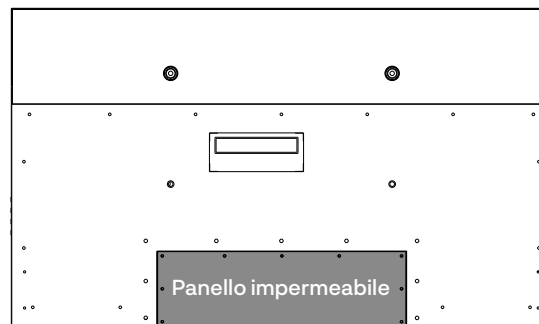

Porto di connessioni

Rimuovere il pannello impermeabile sul retro dell'apparecchio per accedere a tutte le porte.

Informazioni Generali

DVB-S2 e CI+ non saranno disponibili in Australia

CI+ non sarà disponibile in Nuova Zelanda

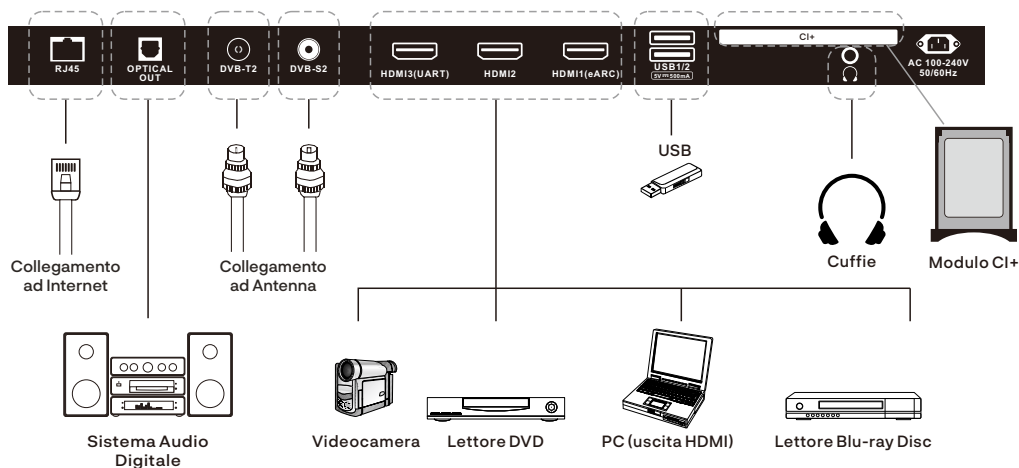

1. RJ45: Connessione Ethernet.
2. OPTICAL OUT: Uscita audio digitale.
3. DVB-T2: Collegamento a un'antenna esterna per la ricezione di programmi ATV/DTV in modalità ATV/DTV.
4. DVB-S2: Collegamento alla ricezione satellitare esterna.
5. HDMI1/2/3: Collegare il segnale HDMI.
(eARC): Funzione di trasmissione audio.
6. USB: USB di ingresso.
8. EARPHONE OUT: Collegare gli auricolari.
9. CI+: Per l'inserimento di una scheda CI+.

Telecomando



1. POWER: Accendere e spegnere il televisore.
2. MUTE: Premere questo pulsante per interrompere temporaneamente l'audio del televisore; premere nuovamente per riprenderlo.
3. Digital Buttons(0-9, ●/-): Selezionare direttamente il canale con i pulsanti digitali.
4. INPUT: Premere per aprire l'elenco delle sorgenti di ingresso.
5. NETFLIX: Se la rete è connessa, premere questo pulsante per visualizzare direttamente NETFLIX.
6. YouTube: Se la rete è connessa, premere questo pulsante per visualizzare YouTube.
7. Profile: Cambiare profilo.
8. Google Assistant: Aprire Google Assistant.
- 9 Settings: Accedere alle impostazioni (direttamente o tramite il Dashboard in GTV) da qualsiasi punto del sistema.
10. Arrow buttons▲▼◀▶: Da utilizzare per selezionare le voci del menu a schermo e modificare i valori del menu.
- 11 OK: Confermare la selezione.
12. BACK: Tornare al menu precedente.
13. Guide: Aprire l'EPG della TV in diretta.
14. HOME: Visualizzare la pagina HOME.
15. Live TV: Guarda in streaming oltre 200 dei tuoi canali TV preferiti, con accesso immediato ai canali e ai contenuti televisivi più popolari.
16. VOL+/- : Premere questi pulsanti per regolare il volume.
17. CH▲/▼: Premere questi pulsanti per cambiare canale verso l'alto o verso il basso.
18. INFO: Premere per visualizzare le informazioni sul canale.
19. ● : In modalità DTV, premere il pulsante ● per registrare il programma TV.
20. APPS: premere per visualizzare l'elenco delle app.
21. LIST: Premere per visualizzare l'elenco dei canali.
22. SUBTITLE: Apri o chiudi sottotitolo.
23. Button: Premere per aprire la pulsantiera virtuale nella sorgente DTV.
24. AUDIO: In modalità TV, premere questo pulsante per cambiare Lingua Audio.
25. DIGITAL MEDIA PLAYER CONTROL BUTTON: Include indietro, avanti, riprodurre/pause, stop in modalità USB.
26. COLOR BUTTONS: Da utilizzare nelle app.

Descrizione generale

Installazione delle batterie nel telecomando

Installare le Batterie

- 1 Utilizzare il cacciavite accessorio per rimuovere le quattro viti del coperchio delle batterie del telecomando e aprire il coperchio del vano batterie.
- 2 Inserire due batterie da 1,5 V di tipo AAA rispettando la polarità. Non mischiare batterie vecchie o usate con quelle nuove.
- 3 Boccare le quattro viti sul coperchio del vano batterie del telecomando con un cacciavite. Conservare il cacciavite.

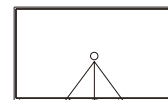
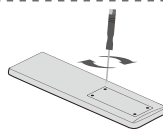
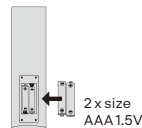
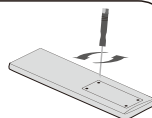

- † Puntare il telecomando verso il sensore del televisore wireless e utilizzarlo entro 7 metri.
- † Mettere le batterie usate nel bidone della raccolta differenziata perché possono avere un impatto negativo sull'ambiente.

Nota: 1) Le batterie dovrebbero durare circa un anno in condizioni di uso normale (l'uso effettivo potrà variare).

2) Se il televisore rimane inattivo per un lungo periodo di tempo, rimuovere le batterie dal telecomando per evitare possibili danni dovuti a perdite.

3) Non mischiare batterie vecchie e nuove o tipi diversi di batterie.

4) Non gettare le batterie nel fuoco o nell'acqua.

5) Le batterie (pacco batterie o batterie installate) non devono essere esposte a calore eccessivo, ad esempio al sole, al fuoco o alle condizioni simili.

Connessione esterna

Connessione Antenna

L'impedenza di ingresso dell'antenna di questa unità è 75ohm. Il cavo coassiale VHF/UHF da 75 ohm può essere collegato direttamente alla presa dell'antenna, se il cavo dell'antenna è un cavo di alimentazione piatto parallelo da 300 ohm, è necessario utilizzare il convertitore da 300 ohm/75 ohm per collegare il cavo dell'antenna alla presa dell'antenna.

Per i dettagli, fare riferimento alla figura seguente.

Antenne con cavi gemelli piatti da 300ohm

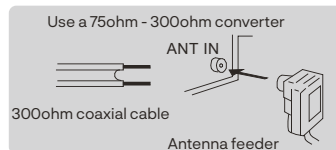

Antenne con cavi tondi da 75ohm

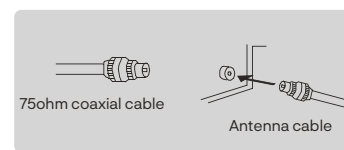

Mpostazione Iniziali

1. Collegare il televisore all'alimentazione e la spia sarà rossa dopo l'accensione. Premere il pulsante (power) sul telecomando o sul televisore per accendere il televisore.
2. È necessario prima associare il telecomando al televisore. Una volta che il codice è stato assegnato con successo, è possibile utilizzare il telecomando Bluetooth del televisore.

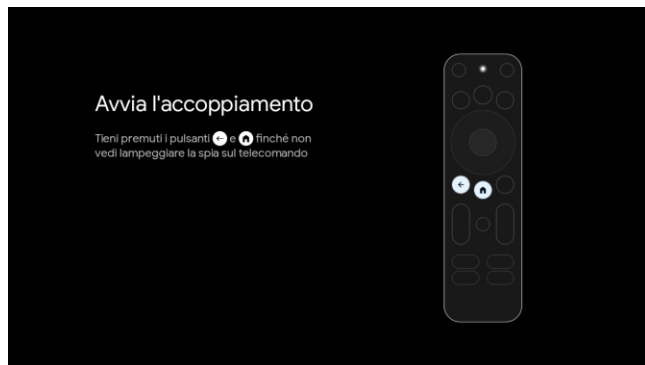

3. Premere ▲/▼ per selezionare la lingua del sistema e premere OK per confermare la lingua.

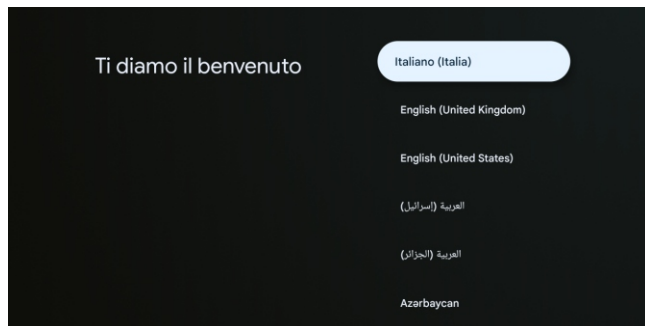

4. Eseguire la scansione del codice di configurazione per scaricare l'app Google Home sul telefono o premere ▲/▼ per configurarla sul televisore.



5. Premere ▲/▼ per selezionare il wifi da collegare, premere OK e inserire la password per confermare la connessione.

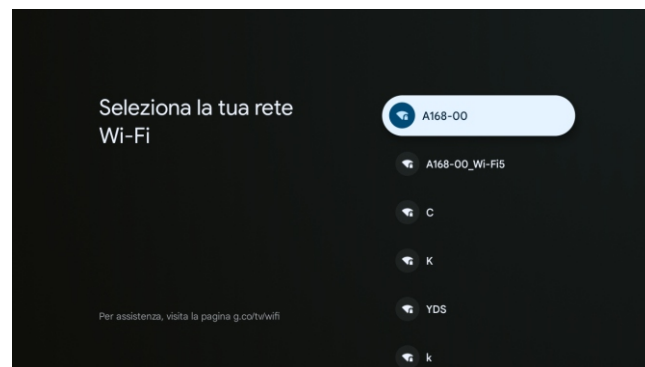

6. Accettando i Termini di servizio di Google per migliorare l'esperienza del prodotto, selezionare "Accetta" per accettare questa condizione.

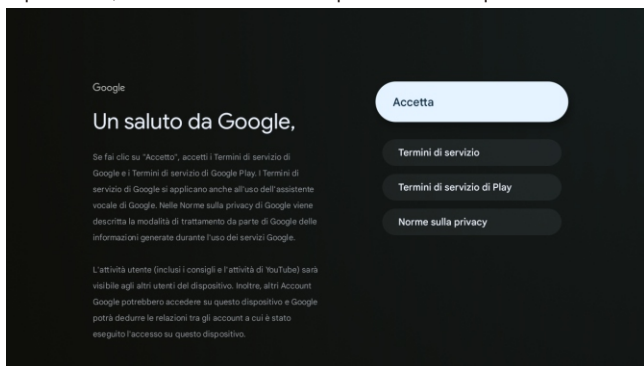

7. Impostare la propria posizione.

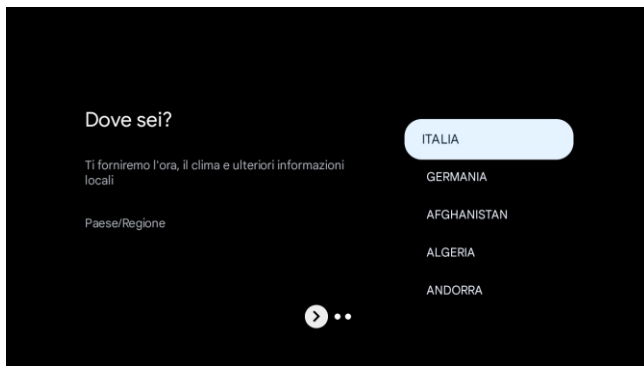

8. Impostare la modalità Tuner, è possibile anche scegliere di saltare prima.

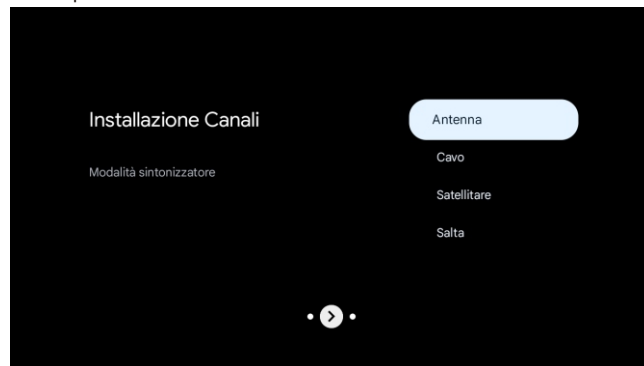

9. Controllare bene le impostazioni. Dopo aver confermato con OK, è possibile utilizzare l'apparecchio.



✳ Le contenu affiché dans l'image dépend de votre région.

SCHERMATA INIZIALE

Dopo aver completato la configurazione della procedura guidata, puoi visualizzare i contenuti e andare alla schermata iniziale.

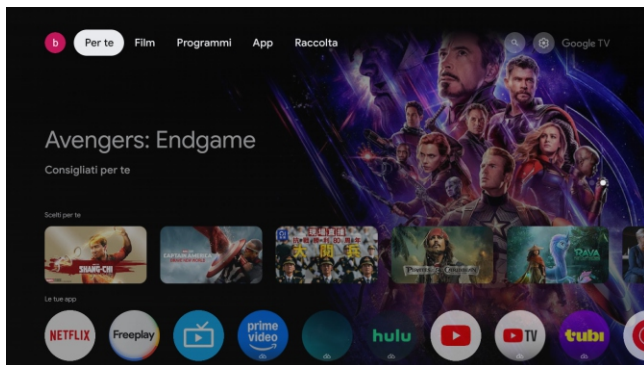

1. For you: You can find a landing page with content and apps you're interested in.

Library: You can find content that you've:

Purchased.Rented

Added to your watchlist

2. Film: puoi trovare film on demand.

3. Programmi TV: puoi trovare programmi TV on demand.

4. Apps: You can open and manage apps on your Google TV device and download apps from Google Play.

3.Apps: You can open and manage apps on your Google TV device and download apps from Google Play.

4. Library: You can find content that you've:

Purchased

Rented-Added to your watchlist

5.Search: Your TV is more helpful than ever. Ask Google Assistant to find movies, stream apps, play music, and control the TV - all with your voice. Even get answers. control smart home devices. and more.

6.Settings: You can view and adjust picture settings, sound setting, notification settings, and inputs.

SORGENTE DI INGRESSO

In diretta TV, premi il pulsante  per visualizzare l'elenco delle sorgenti di ingresso. Qui puoi selezionare la sorgente desiderata.

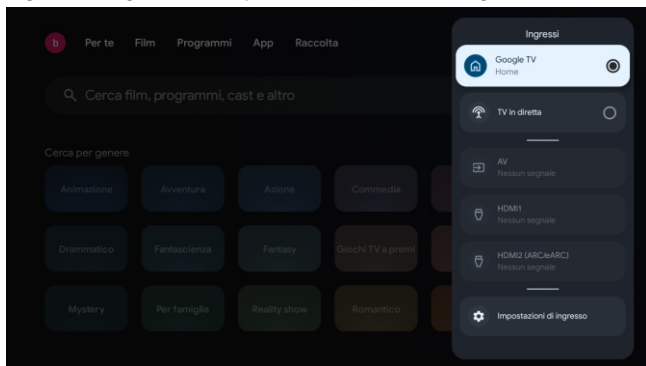

Navigazione menu schermo

Nell'interfaccia della home page, premere il tasto per selezionare l'icona del menu delle impostazioni circolari e premere OK per confermare.

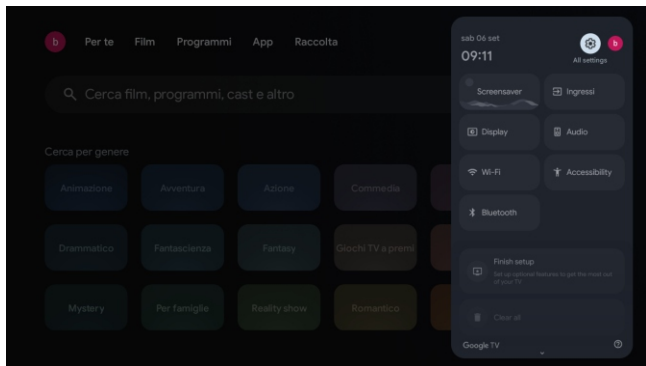

2. premere il pulsante  per selezionare ciò che si desidera impostare.

Premere OK per accedere alle impostazioni.

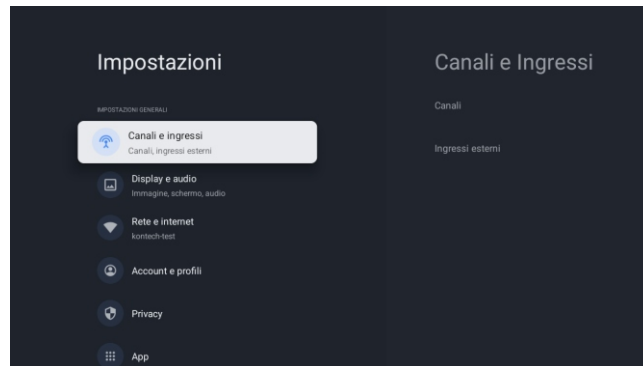

Canali & Ingressi

Per impostare i canali e gli ingressi

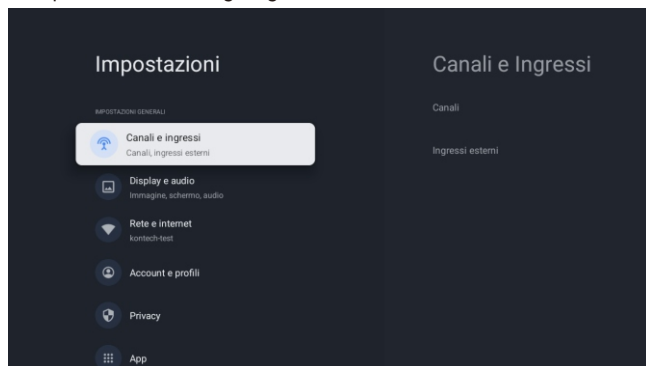

Ricerca canali:

Ricerca automatica o manuale dei canali:

1. Vai su Impostazioni > Canali e ingressi > Canali > Ricerca canali;
Oppure premi  sul telecomando e seleziona Live TV per cercare i canali TV.
2. Seleziona il tipo di segnale per avviare l'installazione dei canali.

ATV

Vai su Impostazioni > Canali e ingressi > Canali > Scansione canali > Scansione analogica.

Dopo essere entrato nella pagina ATV, puoi scegliere tra Sintonizzazione automatica e Sintonizzazione manuale.

La Sintonizzazione automatica cercherà automaticamente la frequenza.

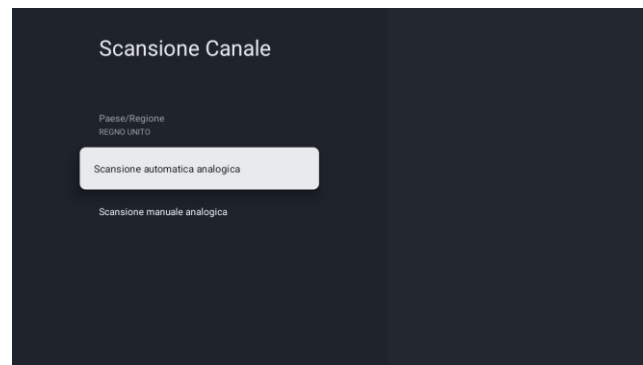

Selezionare Sintonizzazione automatica e premere Conferma, quindi il televisore cercherà automaticamente i canali TV.

I canali TV saranno ordinati automaticamente dalla TV al termine della ricerca.

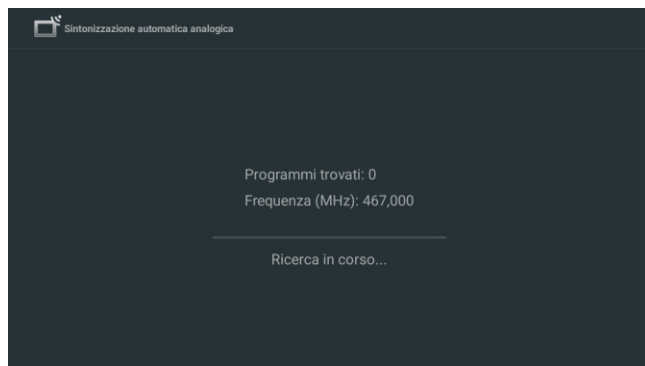

La frequenza di ricerca, il sistema audio e il sistema colori possono essere modificati tramite la sintonizzazione manuale.

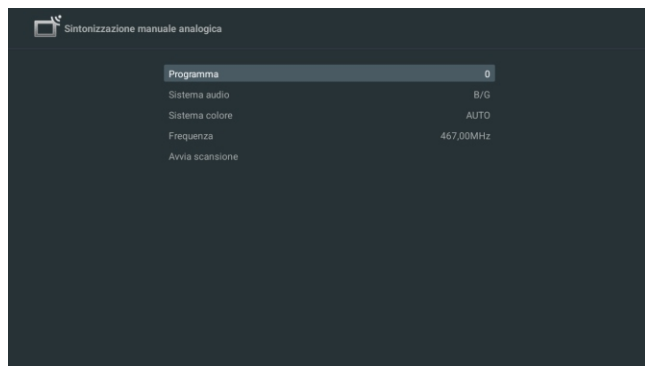

DTV

Vai su Impostazioni > Canali e ingressi > Canali > Ricerca canali > Ricerca digitale > Modalità sintonizzatore.

Sono disponibili le opzioni Antenna, Cavo e Satellite.

Selezione Antenna.

La sintonizzazione dell'antenna può essere suddivisa in Sintonizzazione automatica e Sintonizzazione manuale.

LCN: Numero logico del canale. Quando è attivato, i canali digitali saranno ordinati.

Aggiornamento automatico del servizio: è una funzione che consente di aggiornare automaticamente la frequenza.

Scansione in standby: quando il televisore viene messo in modalità standby, viene eseguita una scansione in standby.

Durante questo processo, il televisore cercherà nuove informazioni sui canali e aggiornerà automaticamente l'elenco dei canali se vengono rilevate modifiche. Sia le funzioni video che audio saranno disattivate. Una volta completata la scansione, il televisore rimarrà in modalità standby.

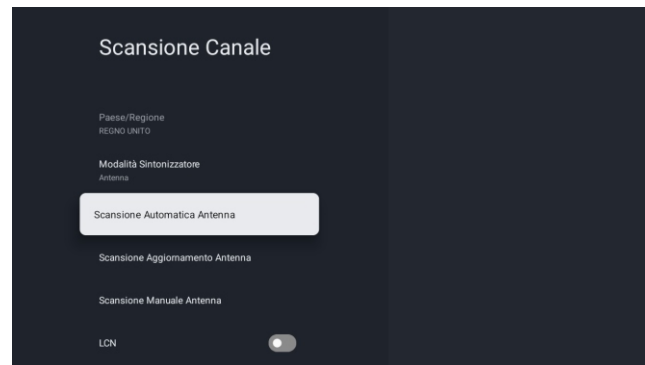

Cliccare su OK per selezionare la modalità di sintonizzazione automatica.

Al termine della ricerca, i canali TV saranno ordinati automaticamente dal televisore.



Seleziona Satellite

Press ok on remote controller, and select Satellite Tune to search TV channels.

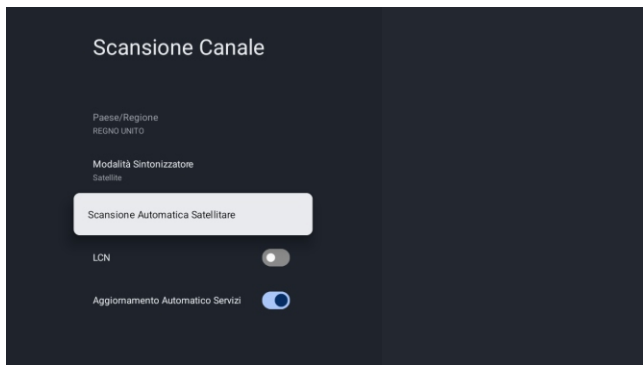

Imposta LCN su On e i canali TV verranno ordinati automaticamente dopo la ricerca.

È possibile eliminare Satellite, modificare Satellite e aggiungere Satellite, dopo aver confermato che la TV effettuerà la scansione c.



Premere il pulsante verde per modificare il satellite.

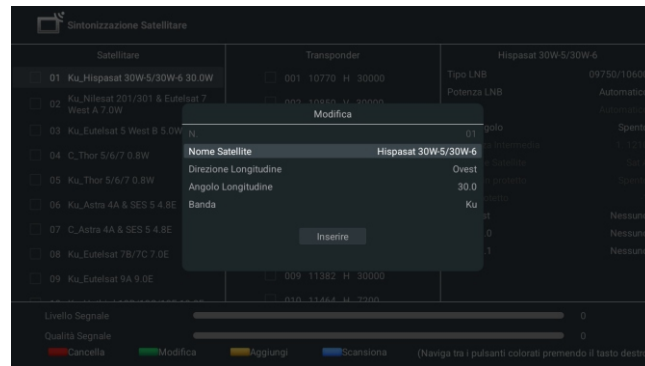

Premere il pulsante giallo per aggiungere un satellite.

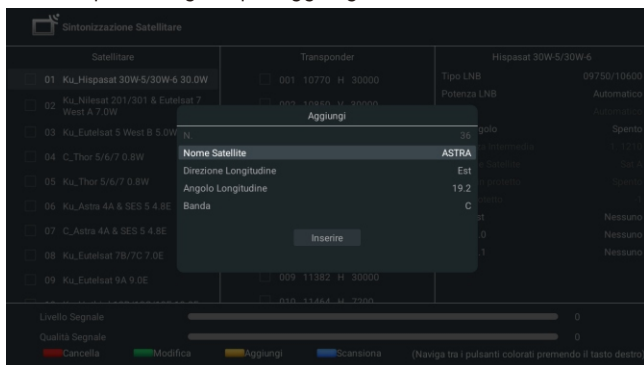

Seleziona un satellite, quindi premi il pulsante blu per cercare i programmi.

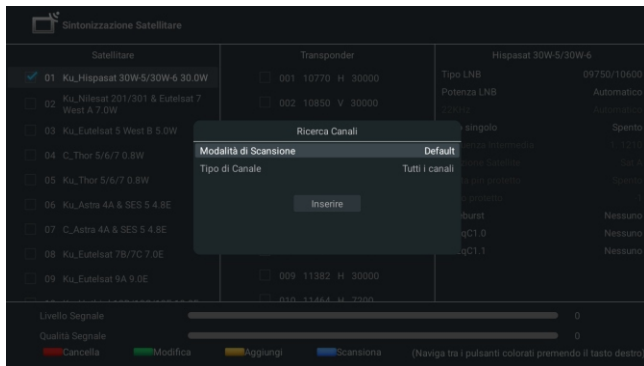

I programmi TV saranno ordinati automaticamente dalla TV al termine della ricerca.

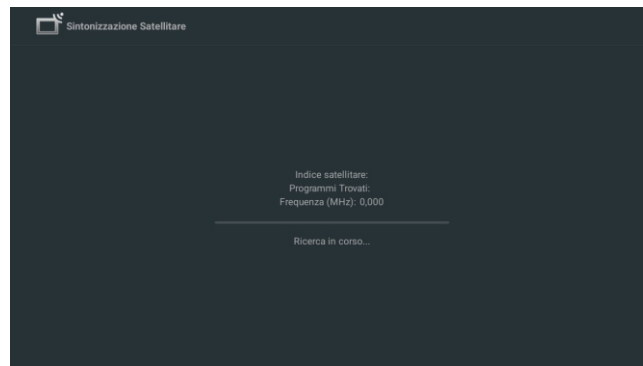

Ingressi esterni

Controllo elettronico dei dispositivi di consumo (CEC) - Consente di utilizzare

le funzioni collegate tra i dispositivi del nostro marchio dotati di funzione CEC e questa unità.

Non garantiamo la completa interoperabilità con dispositivi di altre marche compatibili con CEC.

Display & Suono

Per impostare l'immagine e il suono

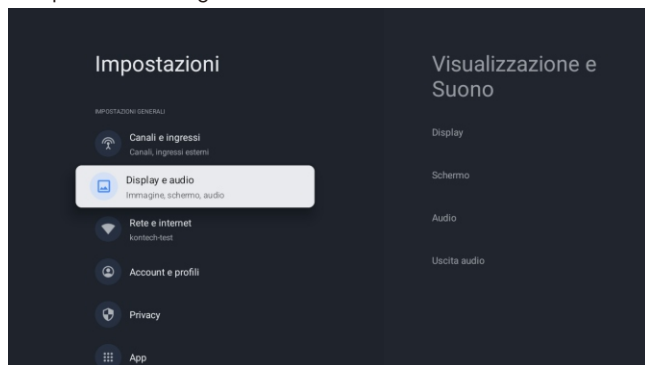

Immagine

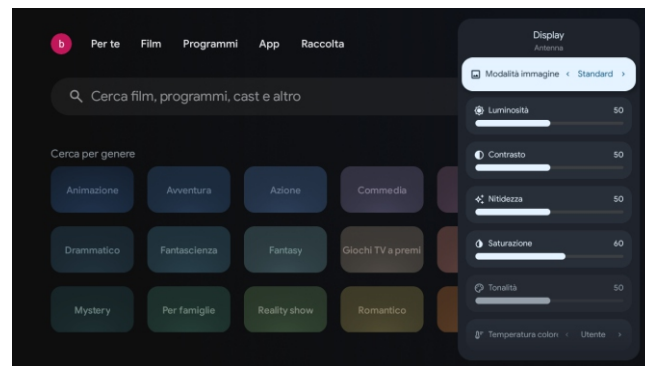

Modalità immagine

Standard: per la visione normale della TV.

Dinamica: contrasto e nitidezza dell'immagine migliorati per la visione in una stanza ben illuminata.

Film: impostazioni dell'immagine profonde per un'esperienza cinematografica.

Basso blu: riduce la luce blu a onde corte dannosa.

ECO: impostazioni TV Eco per un basso consumo energetico.

Gioco: ottimizzato per PC e console di gioco.

Luminosità dello schermo

Regola la luminosità dei LED per influire sulla brillantezza complessiva dei colori.

Impostazioni avanzate

Per impostazioni dell'immagine più dettagliate, vai su Impostazioni avanzate, dove troverai le impostazioni per Colore, Riduzione del rumore, Gamma ecc.

Suono

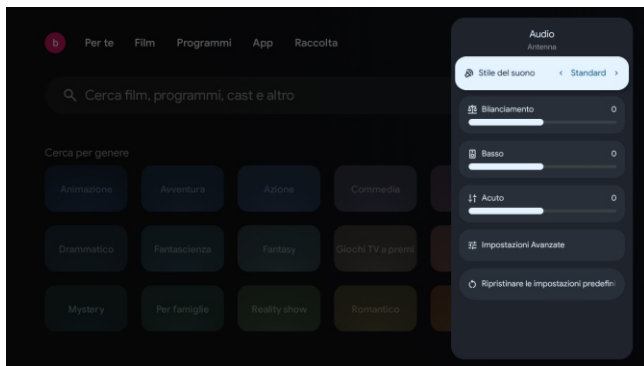

Modalità Suono

È possibile configurare le seguenti impostazioni Suono. A seconda del formato della trasmissione, alcune impostazioni Suono non sono disponibili.

Standard: Per la normale visione televisiva.

Film: Impostazioni Suono potenti per un'esperienza cinematografica.

Musica: Ottimizzato per la riproduzione di musica.

Notizie: Impostare la voce del conduttore a un volume confortevole.

Personale: Le impostazioni personalizzate che preferite.

Dolby Atmos

Attivare o disattivare Dolby Atmos.

Uscita audio

Dispositivo di Uscita: Altoparlante TV/SPDIF/Ottico/HDMI-ARC

Uscita Digitale: Auto/Bypass/PCM

Ritardo dell'Uscita Digitale

L'immagine sullo schermo e il suono da un amplificatore attraverso la presa di uscita audio digitale (SPDIF) vengono sincronizzati ritardando l'uscita dal collegamento.

I valori più alti aumentano il ritardo dell'uscita audio digitale (SPDIF).

Network & Internet

Configurare le impostazioni della connessione di rete per utilizzare le App o le funzioni di aggiornamento della rete. Per impostare Network & Internet.

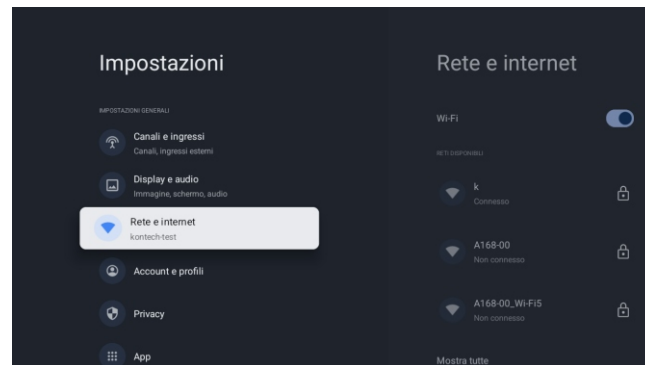

Impostazioni Wi-Fi

1. Verificare che il Wi-Fi sia acceso e che si sia connessi alla rete corretta.
2. In caso contrario, individuare la rete a cui si desidera collegarsi e selezionarla per connettersi. Se necessario, inserire la password.
3. Aprire una delle tue App.
4. Riprodurre il video, la musica o il gioco.

Nota(e)

Se il problema persiste, disattivare e riattivare l'opzione Wi-Fi.

Utilizzare l'hotspot del cellulare/tablet

Regola automaticamente la qualità del video per utilizzare meno dati mobili.

- **Data Saver** riduce il consumo di dati sulle connessioni mobili, aumentando fino a tre volte il tempo di visione.
- **Data usage** e gli avvisi ti aiutano a monitorare il consumo di dati mentre si guarda la TV.

Scansione sempre disponibile

Consentite al servizio di posizione di Google e ad altre app di eseguire la scansione delle reti, anche quando il Wi-Fi è disattivato.

Ethernet

Impostazioni proxy: Impostare manualmente il Proxy.

Impostazioni IP: Configurare l'impostazione IP per la connessione di rete.

Account e profili

È possibile aggiungere o eliminare l'account Google e l'account del profilo dei bambini.

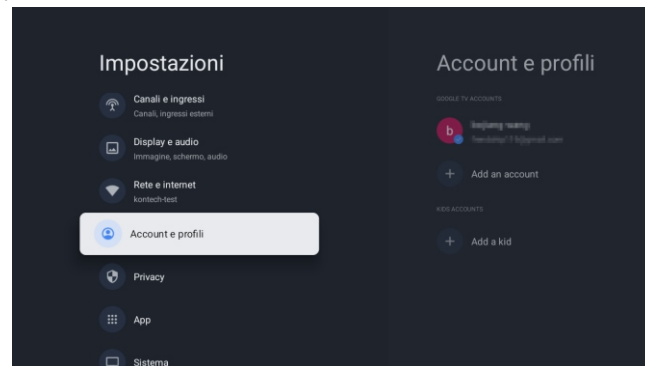

Account Google

I profili di Google TV consentono a tutti gli abitanti della casa di godere di uno spazio personalizzato con il proprio account Google. Con un profilo personalizzato, potrete ricevere consigli su programmi TV e film solo per voi, accedere facilmente alla vostra watchlist personale e ricevere assistenza dall'Assistente Google.

Aggiungere un account Google

È possibile aggiungere più di un account sulla Google TV per poter accedere ai servizi con più account. I contenuti multimediali e le attività si sincronizzano su tutti i dispositivi a cui si accede con il proprio account Google.

Aggiungere un bambino

Configurare un profilo bambino su Google TV per scegliere le app che i vostri figli possono utilizzare e per impostare promemoria per l'ora di andare a letto e limiti di tempo per lo schermo.

* I profili bambini potrebbero non essere disponibili in alcune regioni o su alcuni dispositivi.

Privacy

Questa sezione contiene le impostazioni sulla privacy del televisore, dell'account Google e delle applicazioni.

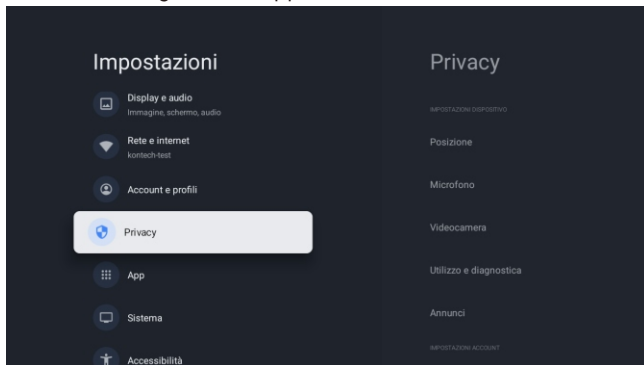

Posizione

- Google può raccogliere periodicamente dati sulla posizione e utilizzarli in modo anonimo per migliorare la precisione della posizione e i servizi basati sulla posizione.

Utilizzo & diagnostica

- Automaticamente invia a Google informazioni diagnostiche, come rapporti sugli arresti anomali e dati di utilizzo del dispositivo, delle app e di Chromecast integrato. È possibile regolare queste autorizzazioni in qualsiasi momento dalle impostazioni del dispositivo.
Per saperne di più, visitare g.co/tv/diagnostics.

Pubblicità

- Gestire le impostazioni Pubblicità, come ad esempio la reimpostazione del tuo ID pubblicitario.

Assistente Google

- Con l'Assistente Google è possibile porre domande e completare attività sulla Google TV.
L'Assistente Google è installato sul tuo dispositivo Google TV. È possibile attivarlo quando si fa configurazione del dispositivo per la prima volta o attivarlo in futuro.

Pagamenti & Acquisti

- Gestire il vostro account e gli acquisti tramite l'app Play Store sul vostro dispositivo mobile o seguendo questi link in un browser

Web:

- Metodi di Pagamento: g.co/ManageWallet
- Storia degli ordini: g.co/Play/Order
- Abbonamenti: g.co/Play/Subscriptions

Sicurezza & Restrizioni

- Il tuo dispositivo e i dati personali sono più vulnerabili agli attacchi di app provenienti da fonti sconosciute. L'utente accetta di essere l'unico responsabile di eventuali danni al proprio dispositivo o della perdita di dati che potrebbero derivare dall'utilizzo di queste app.

Le App

Questa sezione riguarda le impostazioni delle applicazioni, come la verifica dei dettagli e dei permessi.

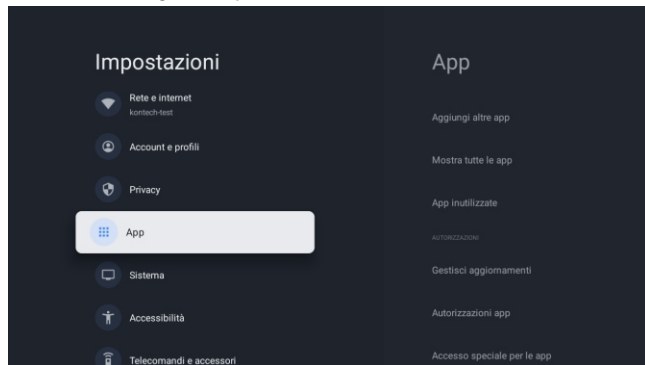

Sistema

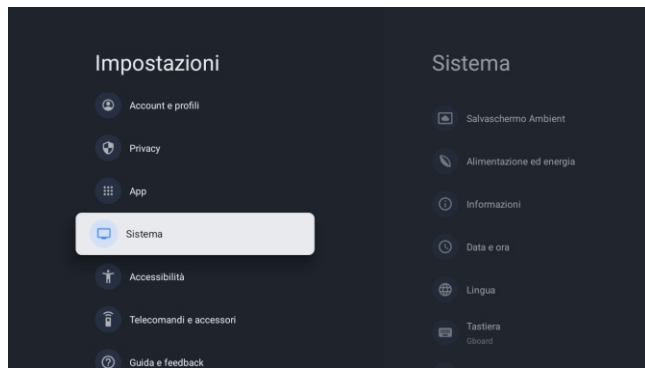

Accessibilità

È possibile utilizzare un lettore di schermo, didascalie chiuse, Accesso all'Interruttore e altro ancora per rendere il dispositivo Google TV più accessibile.

1. Premere a (HOME) e utilizzare ▲▼◀▶ per selezionare Impostazioni, e poi premere OK.
2. Utilizzare ▲▼ per selezionare Sistema, e poi premere OK.
3. Utilizzare ▲▼ per selezionare Accessibilità, e poi premere OK.
4. Regolare le seguenti voci.

Attivare le didascalie chiuse

Le tue preferenze relative alle didascalie potrebbero non essere applicate ad alcune applicazioni.

1. Dalla schermata iniziale di Google TV, in alto a destra, andare sull'icona del profilo utente e selezionare Impostazioni.
2. Selezionare Sistema > Accessibilità.
3. Selezionare Didascalie.
4. Attivare Display per mostrare le didascalie. E poi scegliere le opzioni desiderate.

È possibile scegliere la dimensione, il font, il colore, lo sfondo e altre caratteristiche del testo della didascalia.

Attivare il testo ad alto contrasto

1. Dalla schermata iniziale di Google TV, in alto a destra, andare sull'icona del profilo utente e selezionare Impostazioni.
2. Selezionare Sistema > Accessibilità.
3. Attivare Testo ad alto contrasto (sperimentale).

Da Testo a Audio

Impostazioni di uscita di da Testo a Audio.

Per impostare On/Off di questa funzione, selezionare e impostare TalkBack.

Utilizzare le scorciatoie di accessibilità

Le scorciatoie di accessibilità sono un modo rapido per attivare le funzioni di accessibilità. Per utilizzare le scorciatoie di accessibilità, è necessario prima attivarle.

Per attivare le scorciatoie di accessibilità:

1. Dalla schermata iniziale di Google TV, in alto a destra, andare sull'icona del profilo utente e selezionare Impostazioni.
2. Selezionare Sistema > Accessibilità.
3. Selezionare Scorciatoie di accessibilità > Attivare Scorciatoie di accessibilità.
4. Per impostazione predefinita, la scelta rapida attiva TalkBack. Per modificare ciò che è incluso nelle scorciatoie, scegliere Servizio Scorciatoie.
5. Scegliere un'opzione e selezionare OK.
Per utilizzare le scorciatoie: Sul telecomando, tenere premuti contemporaneamente I pulsanti freccia indietro e freccia giù per 3 secondi.

TalkBack

TalkBack è il lettore di schermo di Google incluso nei dispositivi Android. TalkBack fornisce un feedback vocale che consente di utilizzare il dispositivo senza guardare lo schermo.

Modificare le impostazioni del lettore di schermo

1. Dalla schermata iniziale di Google TV, scorrere fino alla barra di navigazione superiore.
2. Selezionare Impostazioni Profilo > Dashboard > Impostazioni.
3. Selezionare Sistema > Accessibilità.
4. Sotto "Servizi", selezionare TalkBack > Configurazione.
5. Modificare le impostazioni per il volume dell'audio, la verbosità (come l'eco della pulsantiera e i suggerimenti d'uso) e le password vocali.

Nota(e)

Per trovare altre opzioni e impostazioni per TalkBack, come la velocità e l'intonazione dell'audio, nel menu Accessibilità, selezionare da Testo a Audio.

Utilizzare un lettore di schermo

1. Dalla schermata iniziale di Google TV, scorrere fino alla barra di navigazione superiore.
2. Selezionare Impostazioni Profilo > Dashboard > Impostazioni.
3. Selezionare Sistema > Accessibilità.
4. Sotto "Servizi", selezionare TalkBack > Attivare > OK.

Attivare Accesso all'Interruttore

1. Nella schermata iniziale di Google TV, in alto a destra, andare sull'icona del profilo utente e selezionare Impostazioni.
2. Selezionare Sistema > Accessibilità.
3. Sotto "Servizi", selezionare Accesso all'Interruttore > Attivare > OK.

Informazioni

È possibile controllare l'aggiornamento del sistema e le informazioni sulla registrazione del televisore.

Reset

Questo ripristina le impostazioni predefinite del dispositivo e cancella tutti i dati, gli account, i file e le app scaricate.

Data & Ora

Data & Ora Automatiche

Utilizzare l'ora fornita dalla rete o disattivare

Se è impostato su Off, impostare manualmente la data e l'ora.

Impostare il fuso orario

Selezionare il fuso orario Utilizzare il formato 24 ore

Impostare la visualizzazione dell'ora in formato 12 o 24 ore.

Lingua

È possibile impostare la lingua per la visualizzazione su schermo.

1. Utilizzare ▲▼ per selezionare Lingua, e poi premere OK.
2. Utilizzare ▲▼ per selezionare English (Canada), English (Stati Uniti), Español o Français, e poi premere OK.

Pulsantiera

Eseguire l'impostazione della pulsantiera.

Memoria

Memoria interna condivisa

Memoria rimovibile

Modalità ambiente (cornice foto digitale)

Google TV consente di impostare il televisore in modo che scorra su Google Photos quando non si sta guardando nulla.

Potenza & Energia

Comportamento all'accensione

Selezionare la schermata da avviare all'accensione del TV.

Casting

Casting su Google TV

È possibile eseguire il casting di contenuti da telefoni, tablet o laptop alla Google TV.

Riavvio

Fa spegnere e riaccendere il televisore. Tutte le tue impostazioni saranno salvate. Se si desidera eliminare tutte le impostazioni del televisore, eseguire il ripristino delle impostazioni di fabbrica. Impostazioni > Sistema > Informazioni su > Reset > Ripristino di fabbrica **Questa operazione ripristina le impostazioni predefinite del dispositivo e cancella tutti i dati, gli account, i file e le app scaricate.

Remotes & Accessories

È possibile collegare alla Google TV diversi dispositivi Bluetooth, come cuffie o controller di gioco. È possibile collegare solo un dispositivo audio alla volta.

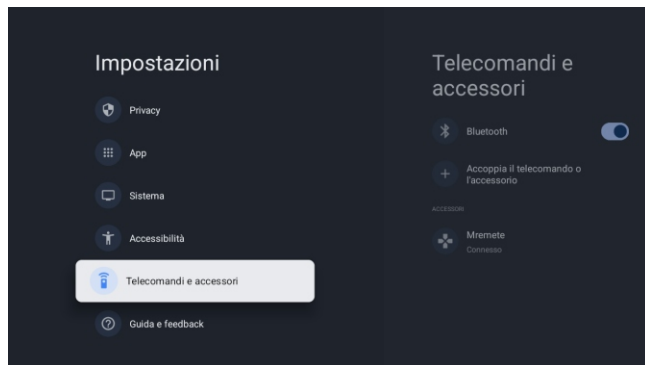

Accoppiare un dispositivo Bluetooth

1. Nella schermata iniziale di Google TV, in alto a destra, andare sull'icona del profilo o sulla schermata iniziale e selezionare Impostazioni > Remote & Accessories > Accessorio Accoppia .
2. Assicurarsi che il dispositivo sia in modalità di accoppiamento o sia visibile ad altri dispositivi.
3. Identificare il dispositivo che si desidera accoppiare dall'elenco e selezionarlo.
4. Nella schermata di richiesta di accoppiamento Bluetooth, selezionare Accoppia.

Nota (e)

Gli accessori che sono stati accoppiati al dispositivo appaiono nella sezione Remote & Accessories delle Impostazioni. È inoltre possibile rinominare o eliminare i dispositivi.

Ricollegare un dispositivo accoppiato

1. Nella schermata iniziale di Google TV, in alto a destra, andare sull'icona del profilo e selezionare Impostazioni > Remote & Accessories.
2. In "ACCESSORI" selezionare il dispositivo.
3. Selezionare Connetti.

Risolvere i problemi di connessione dei dispositivi Bluetooth

Se il dispositivo Bluetooth non si connette, potrebbe essere un problema del dispositivo Bluetooth o del televisore.

Risoluzione dei problemi di connessione

1. Spegnerne il dispositivo Bluetooth e riaccenderlo. Dopo aver ripristinato il dispositivo, provare ad accoppiarlo di nuovo.
2. Se si dispone di più dispositivi accoppiati al televisore, scollegare quelli che non si utilizzano.
3. Scollegare il televisore per 10 secondi e poi ricollegarlo. Quando il televisore è acceso, provare ad accoppiarlo di nuovo.
4. Controllare se il dispositivo Bluetooth si connette ad altri dispositivi, come un telefono o un tablet.

A. Se il dispositivo si connette ad altri dispositivi: Ripristinare le impostazioni di fabbrica del dispositivo Google TV.

B. Se il dispositivo non si connette ad altri dispositivi: Verificare che il dispositivo Bluetooth abbia un software aggiornato o chiedere assistenza al produttore del dispositivo.

Leggere prima di utilizzare le App

(*Termini e condizioni delle applicazioni)

- A causa delle caratteristiche dell'apparecchio elencate nell'app store, nonché delle limitazioni sui contenuti disponibili, alcune app e servizi in primo piano potrebbero non essere disponibili su tutti i dispositivi o in tutti i territori. Alcune app esistenti potrebbero anche richiedere periferiche aggiuntive o quote di iscrizione. I servizi e la disponibilità di tali contenuti sono soggetti a modifiche senza preavviso.
- Il produttore non si assume alcuna responsabilità legale per eventuali interruzioni dovute a qualsiasi motivo nei servizi dell'applicazione che è stata causata dal fornitore di servizi.
- Una connessione Internet instabile può causare ritardi o interruzioni. Inoltre, le applicazioni possono essere chiuse automaticamente a seconda dell'ambiente di rete.
- I servizi e gli aggiornamenti delle applicazioni potrebbero non essere disponibili.
- Il contenuto dell'applicazione è soggetto a modifiche senza preavviso da parte del fornitore di servizi. Servizi specifici possono differire con la versione dell'applicazione installata sul televisore. La funzionalità di un'applicazione può cambiare nelle sue versioni future.
- A seconda dei criteri del fornitore o di fornitori di servizi di terze parti, alcune applicazioni potrebbero non supportare il multitasking.
- La risposta alle funzioni remote e le visualizzazioni su schermo risultanti possono essere ritardate durante il caricamento di una pagina Web.
- Le operazioni di copia e incolla non sono supportate.
- La velocità di navigazione web sarà diversa con l'ambiente di rete.
- A seconda del tipo di codec video/audio supportato, potrebbe non essere possibile riprodurre determinati file audiovisivi durante la riproduzione di contenuti.
- L'app store ha alcune limitazioni. Contiene innumerevoli applicazioni già incorporate per risolvere le diverse esigenze dell'utente, ma non ha la possibilità di aggiungere altre applicazioni di altri media.

Risoluzione dei Problemi

In caso di problemi, controllare le contromisure per ciascun sintomo elencate di seguito. I seguenti sintomi potrebbero essere stati causati da una regolazione impropria piuttosto che da un effettivo malfunzionamento dell'apparecchio. Se il problema persiste, contattare il centro di assistenza clienti.

Sintomi	Possibili soluzioni
Non c'è alimentazione elettrica	Verificare che il cavo di alimentazione e la presa di corrente funzionino correttamente. Scollegare il cavo di alimentazione, dopo 60 secondi ricollegarlo, quindi riavviare il televisore.
Non si vede nessuna immagine	Controllare la connessione dell'antenna. La stazione potrebbe avere problemi, sintonizzarsi su un'altra stazione. Si prega di regolare le impostazioni di contrasto e luminosità.
Buona immagine ma nessun suono	Si prega di aumentare il volume. Verificare che il televisore sia in modalità silenziosa, premere il pulsante MUTE sul telecomando. Controllare le impostazioni audio. Se si utilizzano dispositivi esterni, verificare che i selettori del volume non siano troppo bassi o spenti. Se si utilizzano ingressi AVI o componenti, assicurarsi che i cavi siano collegati correttamente e non siano allentati. Se si utilizza un cavo da DVI a HDMI, sarà necessario anche un cavo audio. Assicurarsi che nessun jack per cuffie sia collegato.
Buon suono ma colore anormale senza immagine	Controllare la connessione e lo stato dell'antenna. Se si utilizza l'ingresso video per componenti, controllare lo stato delle connessioni. Una connessione errata o allentata può causare problemi di colore o rendere lo schermo bianco.
Nessuna risposta al telecomando	Le batterie del telecomando potrebbero essere esaurite. Se necessario, sostituirle con batterie nuove. Pulire l'obiettivo dal telecomando. La distanza tra il televisore LED e il telecomando deve essere inferiore a 8 m, il campo d'azione deve essere all'interno dell'angolo di funzionamento consigliato e il percorso deve essere privo di ostacoli.
I punti colorati possono essere presenti sullo schermo	Anche se i display LED sono realizzati con una tecnologia di alta precisione e il 99,99% dei pixel risulta essere efficace, possono apparire punti neri o punti luminosi (rossi, blu o verdi) costantemente sugli schermi. Questa è una proprietà strutturale degli schermi LED e quindi non costituiscono un vero problema di funzionamento.

Sintomi	Possibili soluzioni
L'immagine viene alterata	<p>Tenere il televisore lontano da fonti di rumore elettromagnetico come automobili, asciugacapelli, saldatori e qualsiasi altro tipo di attrezzatura opzionale.</p> <p>Le interferenze elettromagnetiche atmosferiche, come i temporali locali o distanti, possono causare l'alterazione dell'immagine.</p> <p>Quando si installa l'attrezzatura opzionale, lasciare un po' di spazio tra l'attrezzatura opzionale e il televisore.</p> <p>Controllare l'antenna e le connessioni.</p> <p>Tenere l'antenna lontana da cavi di alimentazione o di ingresso/uscita.</p>
Dopo la regolazione automatica, sono disponibili solo alcuni canali	<p>Verificare che l'area sia coperta da trasmissioni video digitali. Provare a risintonizzare o regolare manualmente i canali mancanti.</p> <p>Verificare che sia utilizzato il tipo di antenna corretto.</p>
Impossibile selezionare i canali	<p>Verificare che i canali non siano stati bloccati nelle impostazioni del menu principale.</p>
Nessuna riproduzione tramite USB	<p>Verificare che il cavo di connessione USB e l'alimentatore siano collegati. Il disco rigido non è stato formattato. Assicurarsi che il disco USB sia compatibile e che siano supportati anche i formati di dati multimediali. Il disco USB supporta solo il formato FAT32.</p>
L'immagine appare distorta, a quadri grandi o piccoli, punteggiata, pixelata, ecc.	<p>La compressione dei contenuti video può causare distorsioni, specialmente nelle immagini in rapido movimento, come p. es. sportive e d'azione.</p>
Rumore nei diffusori degli altoparlanti	<p>Controllare le connessioni nei cavi, assicurarsi che i cavi video non siano collegati agli ingressi audio.</p> <p>Un basso livello di segnale può causare distorsioni nel suono.</p>
Il televisore si spegne automaticamente	<p>Verificare che il timer di spegnimento sia abilitato nel menu delle impostazioni. Il timer di spegnimento potrebbe essere abilitato.</p> <p>Se il televisore non riceve un segnale attraverso un ingresso per 10 minuti, si spegnerà.</p>
Il televisore si accende automaticamente	<p>Verificare che il timer di accensione sia abilitato nel menu delle impostazioni.</p>
L'immagine non viene visualizzata a schermo intero	<p>I canali HD visualizzeranno strisce nere su ciascun lato quando visualizzano contenuti SD (4:3).</p> <p>Quei film con proporzioni diverse che il televisore mostreranno strisce nere in alto e in basso.</p> <p>Regolare l'opzione delle dimensioni dell'immagine sul dispositivo esterno o sul TV a schermo intero.</p>

AVVERTIMENTO

Non posizionare mai la TV in un luogo instabile. Il televisore può cadere, causando gravi lesioni personali o addirittura la morte. Molte lesioni, in particolare nei bambini, possono essere evitate prendendo semplici precauzioni come:

- utilizzare armadi o supporti raccomandati dal produttore del televisore.-utilizzare solo mobili in grado di supportare in sicurezza la TV.
- assicurarsi che il televisore non sporga dal bordo del mobile porta TV.
- non posizionare il televisore su mobili alti (ad esempio in armadi o scaffali) senza ancorare sia i mobili che il televisore a un supporto adeguato.
- non posizionare il televisore su tessuti o altri materiali che potrebbero trovarsi tra il televisore e il mobile porta TV.
- educare i bambini sui pericoli di salire sui mobili per raggiungere la TV o i suoi controlli.Se il televisore viene riposto o spostato, dovrebbero valere le stesse considerazioni di cui sopra.

L'accoppiatore della spina o l'apparecchio deve essere utilizzato come dispositivo di disconnessione, il dispositivo di disconnessione deve rimanere facilmente utilizzabile.

SMALTIMENTO DEI RIFIUTI DI APPARECCHIATURE ELETTRICHE ED ELETTRONICHE DA PARTE DEGLI UTENTI FINALI ALL'INTERNO DELL'UNIONE EUROPEA

Questo simbolo sul prodotto o sulla confezione indica che questo prodotto non può essere smaltito come rifiuto generale. L'utente è responsabile dello smaltimento di questo tipo di rifiuti smaltendoli nella spazzatura su uno specifico "punto di riciclaggio" per i rifiuti elettrici ed elettronici. La raccolta selettiva e il riciclaggio delle apparecchiature elettriche contribuisce a preservare le risorse naturali e a garantire il riciclaggio dei rifiuti al fine di proteggere l'ambiente e la salute. Per ricevere maggiori informazioni sulla raccolta e il riciclo dei rifiuti elettrici ed elettronici, contatta il tuo municipio, il servizio rifiuti domestici o lo stabilimento in cui hai acquistato il prodotto.

Il simbolo marcato del "contenitore per rifiuti su ruote" sul prodotto indica che l'utente ha l'obbligo di raccoglierlo separatamente al momento dello smaltimento dell'apparecchio.



Garanzia
Grazie per aver acquistato questo prodotto Sylvox.
In caso di domande, contattaci tramite la nostra e-mail post-vendita o il sito Web per assistenza.

Email post-vendita:
service.eu@sylvoxtv.com
service.uk@sylvoxtv.com
service.au@sylvoxtv.com

Sito web:
www.sylvoxtv.eu
www.sylvoxtv.uk

Termini di Garanzia

(1) Quando si restituisce un articolo, tenere presente quanto segue:

1. Possono essere restituiti solo gli articoli acquistati direttamente da www.sylvoxtv.eu e rivenditori autorizzati, come Amazon, Walmart, Newegg, Wayfair, Aliexpress, ecc.
2. Non accetteremo richieste di reso per prodotti acquistati da fornitori terzi non autorizzati.
3. Il cliente deve contattare il venditore originale con l'ID dell'ordine o la prova di acquisto e i dettagli del problema del prodotto all'indirizzo service@sylvoxtv.com per richiedere un reso/rimborso/riparazione/sostituzione prima di restituire i prodotti. Sylvox ti fornirà l'etichetta di spedizione nella posta.
4. Per i prodotti acquistati direttamente da Sylvox, copriamo le spese di spedizione per la restituzione in caso di problemi legati alla qualità. Per i prodotti acquistati da un rivenditore/rivenditore, si prega di contattare quest'ultimo per la restituzione.
5. Se non vi è alcun motivo per restituire il prodotto dopo l'installazione e l'uso, Sylvox avrà il diritto di addebitare spese di rifornimento pari al 20% del valore del prodotto. (Accetta solo richieste senza motivo di restituzione entro 7 giorni dall'arrivo e le spese di trasporto sono a carico del cliente).
6. Assicurati che l'articolo o gli articoli che stai restituendo siano riconfezionati nelle condizioni originali con tutta la documentazione e gli accessori in dotazione.
7. Se il prodotto restituito non è nella confezione originale: danni artificiali causano danni alla seconda vendita, come il suo aspetto danneggiato, la mancanza di Accessori, ecc., detrarremo le spese corrispondenti a seconda della situazione.
8. Gestiremo la tua richiesta una volta ricevuto l'articolo di ritorno.

(2) Come restituire un articolo per un rimborso? (Garanzia di rimborso di 30 giorni)

Per restituire un articolo, contatta il team Sylvox per inviare una richiesta post-vendita, ti forniremo l'etichetta di spedizione nella posta. Si prega di includere il numero dell'ordine originale o la prova dell'ordine nell'e-mail e assicurarsi che l'articolo venga restituito entro 30 giorni. Nessun rimborso sarà effettuato fino a quando l'articolo non sarà ricevuto nella sua confezione originale (con relativa documentazione e Accessori).

(3) Rimborsi

Dopo aver ricevuto e verificato le condizioni del tuo articolo, viene avviato un rimborso. Il modo in cui viene elaborato il rimborso dipende dal metodo di pagamento originale. Per le carte di credito o di debito, i rimborsi saranno restituiti alla banca emittente della carta entro 7-10 giorni lavorativi dal ricevimento dell'articolo restituito. Contatta la banca emittente della carta per domande su quando l'importo verrà accreditato sul tuo conto.

(4) Cosa non copre la garanzia?

- (a) Il modo errato di utilizzo e la riparazione impropria da parte dell'utente hanno causato il guasto o il danno.
- (b) Guasto o danno causato da trasporto, spostamento e caduta dopo l'acquisto.
- (c) Altri fattori esterni inevitabili causano guasti e danni.
- (d) Uso improprio dell'attrezzatura causato dall'acqua o da altre soluzioni danneggianti.
- (e) Guasto causato da un fulmine o da altri motivi dell'impianto elettrico.
- (f) Danni causati dall'utilizzo di un'alimentazione diversa da quella specificata.

Periodo di garanzia:

- * Sylvox ripara il televisore gratuitamente a condizione del normale utilizzo del manuale di istruzioni entro 24 mesi.
 - * Sylvox garantisce che questo prodotto è conforme alle Specifiche del produttore e sarà esente da difetti di materiale e di lavorazione qualora si verificassero dei difetti.
- Sylvox correggerà il difetto alle seguenti condizioni:
- (a) Eventuali difetti causati o riparazioni necessarie a seguito di uso improprio, negligenza, incidente, danni di spedizione, consegna e installazione impropria, applicazione e uso per i quali questo prodotto non è stato concepito come indicato nel manuale dell'utente o in altro documentazione del prodotto.
 - (b) Eventuali difetti causati o riparazioni richieste a seguito di qualsiasi prodotto che è stato manomesso, modificato, regolato o riparato da qualsiasi persona diversa da Sylvox, un fornitore di servizi autorizzato Sylvox o un centro di assistenza o rivenditore Sylvox autorizzato.
 - (c) Qualsiasi sostituzione di accessori, vetreria, materiali di consumo o periferici richiesta dopo il normale utilizzo del prodotto, inclusi, a titolo esemplificativo ma non esaustivo, auricolari, telecomandi, batterie, ecc.
 - (d) Eventuali danni superficiali alla superficie o all'esterno del prodotto, inclusi, a titolo esemplificativo ma non esaustivo, quelli che sono stati danneggiati o causati da normale usura, spedizione e manipolazione improprie o dall'uso di detergenti chimici.
 - (e) Eventuali difetti causati o riparazioni necessarie a seguito di danni causati da condizioni esterne o ambientali, inclusi, a titolo esemplificativo ma non esaustivo, l'uso di una tensione errata, fluttuazioni o sovratensioni nella linea di trasmissione/tensione della linea elettrica, fuoriuscita di liquidi o atti della natura o di Dio.
 - (f) Il reclamo di garanzia per prodotti restituiti con il modello, numero di serie di fabbrica e contrassegni UL alterati, illeggibili o mancanti.
 - (g) Qualsiasi prodotto utilizzato per scopi di noleggio, affari o commerciali.
 - (h) Eventuali costi di installazione, istruzione per consumatore, consegna, configurazione, regolazione e/o programmazione.
 - (i) Un prodotto non installato seguendo le istruzioni di installazione che è incluso con il prodotto.
 - (j) Eventuali problemi di ricezione del segnale (compresi i problemi relativi all'antenna), immagini che sbiadiscono sullo schermo, rumore o eco del segnale, interferenza o altri problemi di trasmissione o consegna del segnale, disponibilità di servizi o contenuti forniti da terzi (inclusi, a titolo esemplificativo, contenuto di immagini, audio o video).

Nessun'altra entità diversa da Sylvox è autorizzata ad estendere, ampliare o trasferire questa garanzia per conto di Sylvox.

Per le garanzie espresse in questa Garanzia limitata, salvo quanto vietato dalla legge applicabile, Sylvox declina ogni altra garanzia e condizione, esplicita o implicita, sia derivante dalla legge, o dallo statuto, e dal trattamento o dall'uso di commercio, incluse, senza limitazione, garanzie o condizioni implicite di tutti i reclami, siano essi basati su contratto, negligenza, responsabilità oggettiva o altro. Alcuni stati non consentono l'esclusione o la limitazione di danni incidentali o consequenziali, pertanto la suddetta limitazione o esclusione potrebbe non essere applicabile all'utente.

Per qualsiasi domanda, non esitare a contattarci in qualsiasi momento all'indirizzo service.eu@sylvoxtv.com !
service.uk@sylvoxtv.com
service.au@sylvoxtv.com



Nota: el producto y las ilustraciones de este manual de usuario solo sirven como referencia explicativa y pueden llegar a variar según modelo.

MANUAL DE USUARIO.

Sylvox

Español

Información de Seguridad

Para evitar daños en el televisor, por favor siga las siguientes instrucciones de seguridad durante su configuración y uso.

Limpeza del televisor	Antes de limpiar el televisor, por favor desconéctelo. Use únicamente un paño suave y húmedo o un producto de limpieza especial para pantallas planas.
Pantalla LED	Una presión excesiva sobre la pantalla puede llegar a dañar el televisor.
Calor/condensación /humedad	No debe exponer el televisor a temperaturas elevadas (la acción directa de la luz del sol, radiadores, llamas) ni a la humedad.No debe utilizarse el televisor en zonas con un elevado nivel de humedad.
Condensación	Si mueve el televisor de un zona fría a una con una temperatura más elevada, debe dejar el televisor durante al menos una hora antes de enchufarlo. Un cambio rápido de temperatura puede llegar a conducir a la formación de condensación en el propio televisor. Esto puede llegar a provocar daños si el televisor se encuentra en uso.
Circulación de aire	Para evitar el sobrecalentamiento del televisor, las ranuras de ventilación de la parte trasera deben siempre estar libres de obstáculos.
Objetos pequeños	Es importante asegurarse de que no entren objetos pequeños o líquidos en el televisor, ya que estos pueden llegar a causar daños o incluso incendios.
Líquidos/Velas	No coloque nada sobre el televisor que contenga líquidos o velas.
Pinzamientos y aplastamientos	Tenga especial cuidado de evitar pillarse los dedos o pinzar y aplastar otros objetos al girar el televisor en cualquier dirección.
Suministro Eléctrico	Utilice el televisor única y exclusivamente con el nivel de tensión indicado en las especificaciones. Asegúrese de que haya un fácil acceso al enchufe y que el televisor siempre pueda desconectarse del suministro de electricidad. No desconecte el televisor tirando del cable de alimentación. Agárrelo siempre del enchufe. El cable de alimentación no debe torcerse ni colocarse sobre bordes afilados.
Moviendo el Televisión	Cuando mueva el televisor, sostenga únicamente la carcasa.
Reparación/Accesorios	La reparación y el mantenimiento del televisor deben ser realizados única y exclusivamente por personal autorizado y capacitado.
Reciclado	De acuerdo con el Reglamento sobre Baterías, éstas deben ser desechadas única y exclusivamente en recipientes dispuestos a tal efecto.



En cas de conditions météorologiques extrêmes (orages, foudre) et de longues périodes d'inactivité (départ en vacances), débranchez le téléviseur du secteur. La fiche d'alimentation sert à débrancher le téléviseur du secteur et doit donc rester facilement utilisable.

Si le téléviseur n'est pas déconnecté électriquement du secteur, l'appareil continuera à consommer du courant dans toutes les situations, même si le téléviseur est en mode veille ou éteint.

IMPORTANTE - Por favor, lea detenidamente estas instrucciones antes de instalar y poner en marcha el aparato. **ADVERTENCIA:** no permita nunca que personas (incluido niños) con capacidades físicas, sensoriales o mentales reducidas o con una falta de experiencia y/o conocimiento utilicen dispositivos eléctricos sin recibir supervisión.

- Este televisor ha sido diseñado para un uso general al aire libre o similar, pero también puede ser utilizado en lugares públicos.
- La ventilación no debe verse obstaculizada cubriendo o bloqueando las aberturas de ventilación con objetos tales como periódicos, manteles, cortinas, etc.
- El enchufe del cable de alimentación debe ser de fácil acceso.
- No coloque el televisor, los muebles, etc. sobre el cable de alimentación.
- Un cable de alimentación/enchufe dañado puede causar un incendio o incluso una descarga eléctrica.
- Agarre el cable de alimentación del enchufe, no desenchufe nunca el televisor tirando del cable.
- No toque nunca el cable de alimentación/enchufe con las manos mojadas, ya que esto podría llegar a causar un cortocircuito o una descarga eléctrica.
- No haga nunca nudos en el cable de alimentación ni lo ate con otros cables.
- En caso de avería, éste debe ser sustituido única y exclusivamente por personal debidamente cualificado.
- No exponga el televisor a goteos o salpicaduras de líquido ni coloque objetos llenos de líquido, tales como jarrones, tazas, etc. sobre el televisor (como p. ej., en estantes situados encima de la unidad).
- No coloque nunca llamas abiertas, tales como velas encendidas, en la parte superior o cerca del televisor.
- No coloque ninguna fuente de calor como p. ej. calentadores eléctricos, radiadores, etc. cerca del televisor.
- No coloque nunca el televisor sobre el suelo o sobre superficies inclinadas.
- Mantenga las bolsas de plástico fuera del alcance de bebés, niños y mascotas con el fin de evitar el riesgo de asfixia.
- No tire las baterías al fuego o sobre materiales peligrosos o inflamables.
- Advertencia: las baterías no deben ser expuestas a fuentes de calor excesivo tales como la acción directa de la luz del sol, el fuego, etc. Busque atención médica de inmediato si sospecha que las baterías hayan podido ser tragadas o colocadas dentro de cualquier parte del cuerpo.

ADVERTENCIA

Por favor, no coloque nunca un televisor en sitios inestables o inclinados. Un televisor puede llegar a caerse, causando lesiones personales graves o incluso la muerte. Muchas lesiones, particularmente en niños, pueden ser evitadas tomando sencillas precauciones tales como, educándoles acerca de los peligros involucrados al trepar por muebles para llegar al televisor o alcanzar sus controles.

ADVERTENCIAS ACERCA DE LA INSTALACIÓN EN PAREDES

Por favor, lea detenidamente las instrucciones antes de instalar el televisor en la pared. El kit de instalación en paredes es opcional. No instale el televisor en un techo o en una pared que estén inclinadas. Utilice tornillos de montaje en pared especificados y otros accesorios. Apriete firmemente los tornillos de montaje en la pared para evitar que el televisor se caiga. Por favor, no apriete los tornillos en exceso.

Advertencia

Instale el televisor en un lugar bien ventilado.

Está prohibido colocarlo en una caja sellada o incrustarlo en una pared.

No enjuague el televisor de abajo hacia arriba, ya que podría dañarlo.

Evitar su uso bajo la luz solar directa.

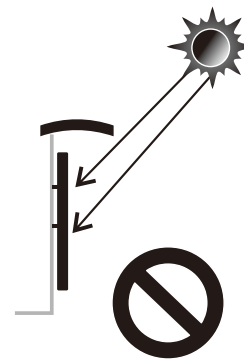
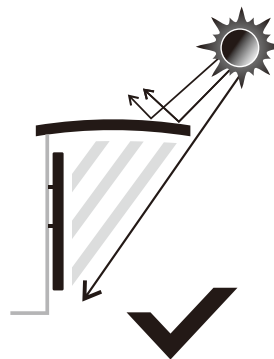
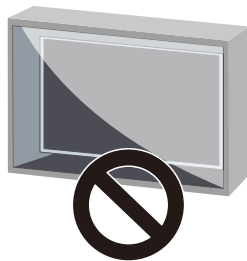
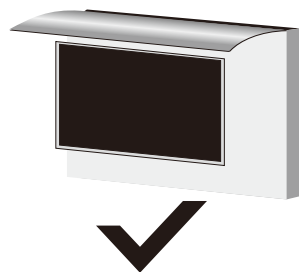
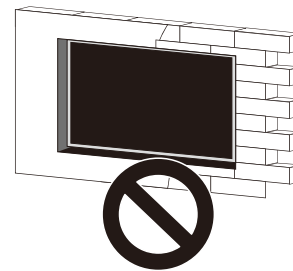
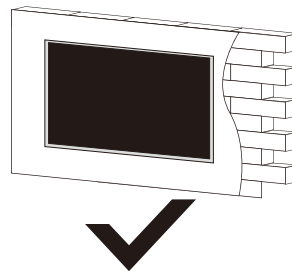
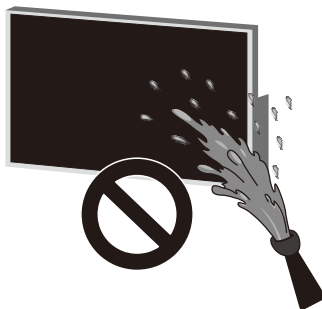
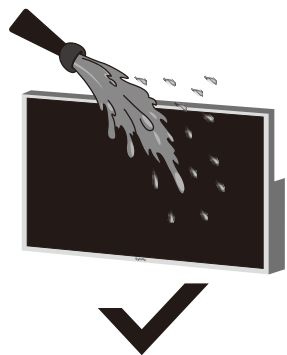

Accesorios

Por favor, asegúrese de que los siguientes elementos se encuentren incluidos con su televisor.

Por favor, póngase en contacto con nosotros si falta algún accesorio.

* El producto puede haber sido equipado con algunos accesorios.

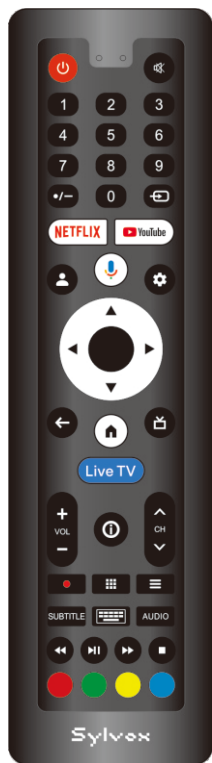

Mando a Distancia Destornillador

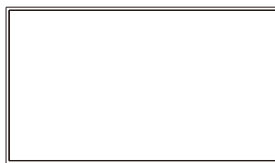

Televisores

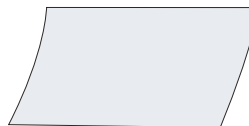

Tarjeta de garantía

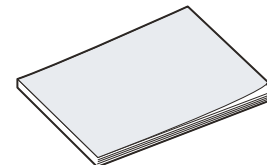

Manual de usuario

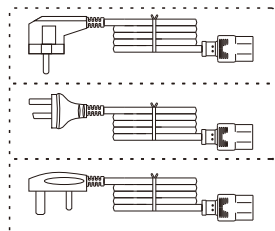

Cable de alimentación con enchufe Schuko Europeo o cable de alimentación con enchufe AUS o Cable de alimentación estándar del Reino Unido



Funda para televisor exterior

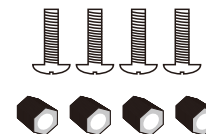

Tornillos BM8X24MM y Tuercas (Combinado con el Soporte en Pared Fijo)



Tornillos BM8X10MM (Combinado con el Soporte en Voladizo de Movimiento Completo Sylvex)

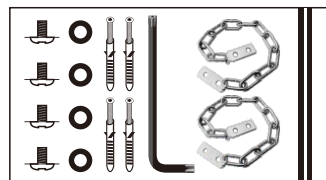

Funda antirrobo

Contenido

ESPECIFICACIONES DEL TELEVISOR	149
INSTALACIÓN	150-152
INFORMACIÓN GENERAL	153-154
MANDO A DISTANCIA	155
DESCRIPCIÓN GENERAL	156
CONFIGURACIÓN INICIAL	157-158
PANTALLA DE INICIO	159
FUENTE DE ENTRADA	160
CHANALES & ENTRADAS	161
ATV	161-162
DTV	162-164
PANTALLA & SONIDO	164-165
RED & INTERNET	166
CUENTAS & INICIO DE SESIÓN	167
PRIVACIDAD	167-168
APLICACIONES	168
SISTEMA	168-170
REMOTOS & ACCESSORIOS	171
LEA ANTES DE UTILIZAR LAS APPS	172
RESOLUCIÓN DE PROBLEMAS	173-175
GARANTÍA	176-178

Especificaciones del Televisor

Tamaño de pantalla	43"
Tipo de pantalla	TFT LED
Resolución	3840 X 2160
Relación de aspecto	16:9
Alimentación	100-240V ~ 50/60Hz
Salida de audio	L/R 12W X 2
Dimensiones	3.45 x 38.40 x 22.56 inch 87.5 x 975.0 x 573.1 mm
Temperatura de funcionamiento	Entre -22 y 122 °F (-30 y 50 °C)

Tamaño de pantalla	55"
Tipo de pantalla	TFT LED
Resolución	3840 X 2160
Relación de aspecto	16:9
Alimentación	100-240V ~ 50/60Hz
Salida de audio	L/R 12W X 2
Dimensiones	3.45 x 48.98 x 28.60 inch 87.5 x 1244.0 x 726.3 mm
Temperatura de funcionamiento	Entre -22 y 122 °F (-30 y 50 °C)

Tamaño de pantalla	65"
Tipo de pantalla	TFT LED
Resolución	3840 X 2160
Relación de aspecto	16:9
Alimentación	100-240V ~ 50/60Hz
Salida de audio	L/R 12W X 2
Dimensiones	3.45 x 57.61 x 33.45 inch 87.5 x 1463.3 x 849.6 mm
Temperatura de funcionamiento	Entre -22 y 122 °F (-30 y 50 °C)

Tamaño de pantalla	75"
Tipo de pantalla	TFT LED
Resolución	3840 X 2160
Relación de aspecto	16:9
Alimentación	100-240V ~ 50/60Hz
Salida de audio	L/R 12W X 2
Dimensiones	3.45 x 66.32 x 38.35 inch 87.5 x 1684.5 x 974.2 mm
Temperatura de funcionamiento	Entre -22 y 122 °F (-30 y 50 °C)

Nota:

La modificación del diseño y las especificaciones puede llevarse a cabo en cualquier momento sin previo aviso. Todos los datos y dimensiones son aproximadas.

Instalación

Soporte en Pared Fijo

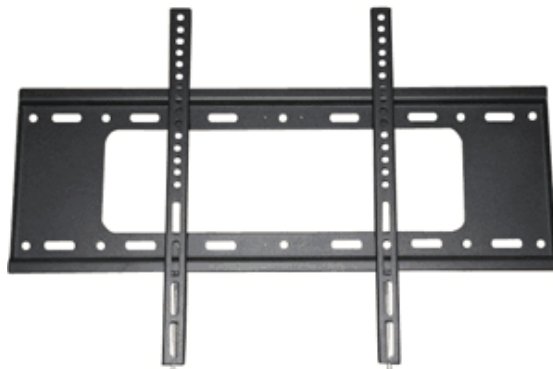

(Los soportes de montaje no se suministran con el televisor)

Por favor, lea detenidamente las instrucciones antes de intentar la instalación. Adecuado únicamente para instalación de televisores de entre 43" y 75" al aire libre.

Aconsejamos que dos personas instalen la pantalla debido a su elevado peso. Asegúrese de que la superficie de montaje sea lo suficientemente fuerte como para soportar su peso.

Instalación

Paso 1- Soporte de Montaje en

Pared Fije el soporte horizontal a la pared con tornillos.

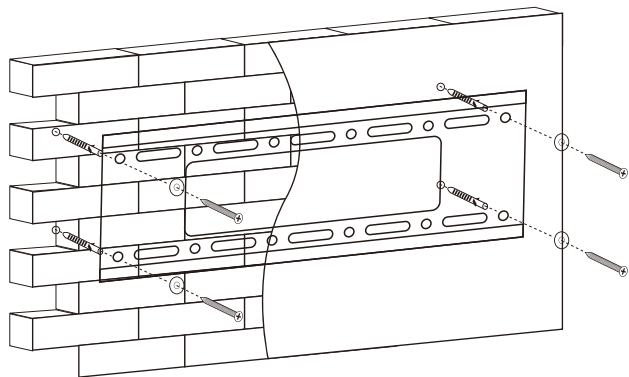

Paso 2- Soporte de Montaje en el Televisor

Fije el soporte vertical en la parte posterior del televisor con tornillos (M8).

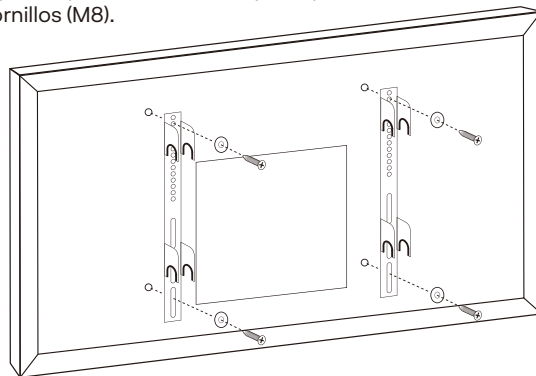

Paso 3- Montaje del televisor en el soporte

Fije el televisor con el soporte en la pared.

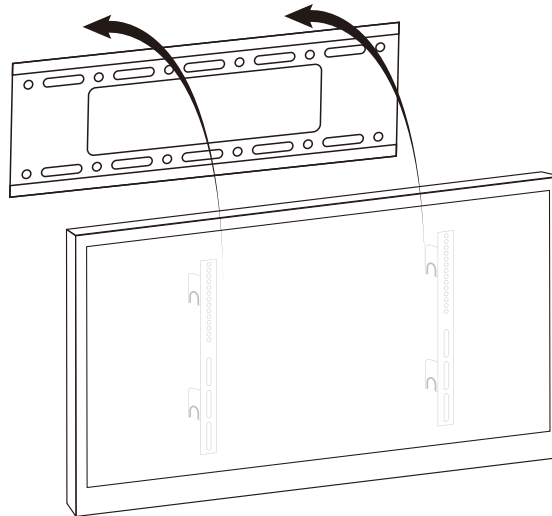

Instalación

Paso 4—El área de cobertura del televisor está perforada en la pared interior, un extremo de la cadena antirrobo se fija a la pared sólida con una funda de tornillo de ciruela interior, y luego el televisor se cuelga en la pared.

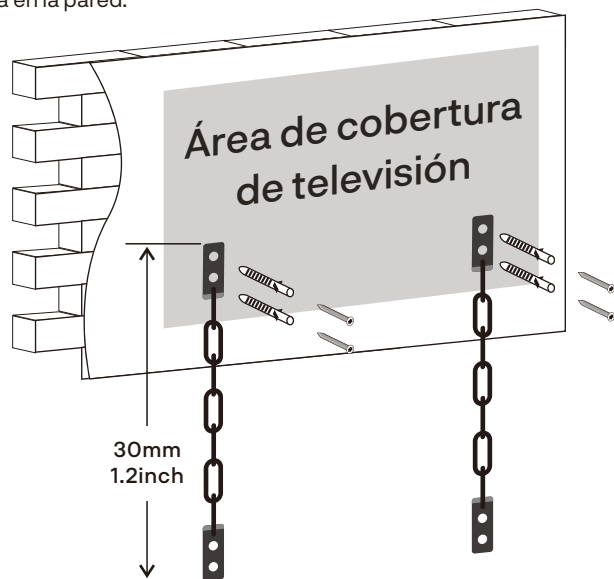

Paso 5—Use una llave de ciruela Interior para bloquear el tornillo de ciruela interior y un extremo de la cadena antirrobo en la parte posterior del televisor.

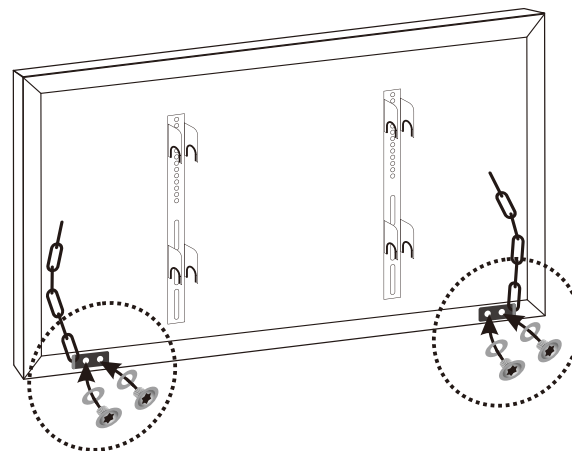

Estándar VESA

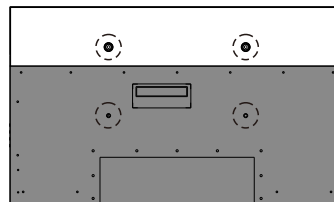

43": 400 x 200 mm
55": 600 x 400 mm
65": 600 x 400 mm
75": 600 x 400 mm

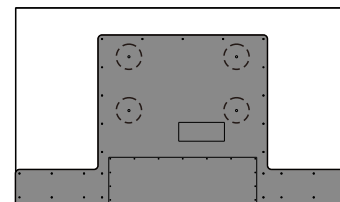

43": 400 x 200 mm
55": 400 x 200 mm
65": 400 x 400 mm
75": 600 x 400 mm

Información General

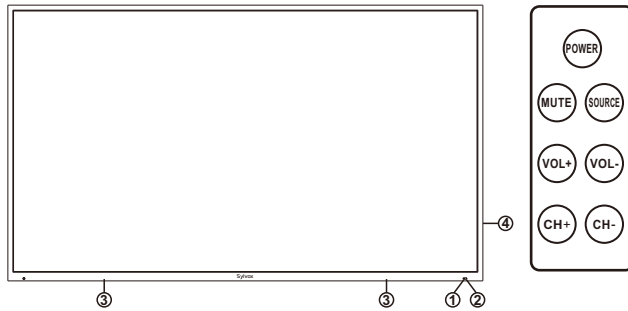

① SENSOR DEL MANDO A DISTANCIA

② INDICADOR DE ENCENDIDO

Rojo: en modo en espera.

③ ALTAVOCES

④ POWER

Presione El botón de encendido para alternar entre los modos normal y en espera.

MUTE

Presione este botón para cortar el sonido del televisor temporalmente, presione nuevamente para reanudar.

SOURCE

Alterna entre todas las Fuentes de entrada disponibles.

VOL+/-

Haga clic aquí para aumentar o disminuir El volumen. En El menú de pantalla, Use El botón de volumen + / - como botón de flecha izquierdo / derecho.

CH+/-

Haga clic aquí para cambiar El canal. En El menú de pantalla, utilice El canal + / - Como botón de flecha arriba / abajo.

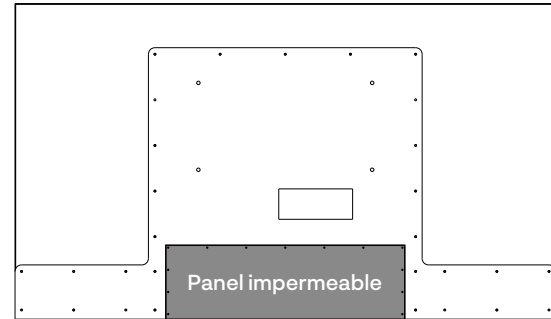
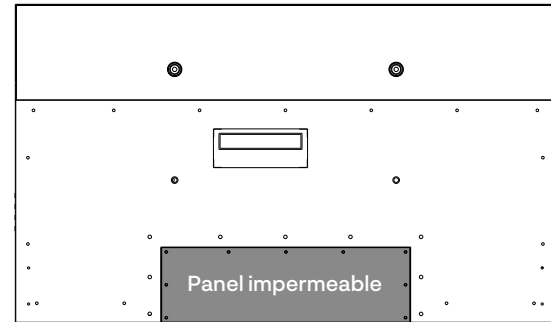

Puerto de conexiones

Retire el panel impermeable situado en la parte posterior del aparato con el fin de acceder a todos los puertos.

Información General

DVB-S2 y CI+ no estarán disponibles en Australia
CI+ no estará disponible en Nueva Zelanda

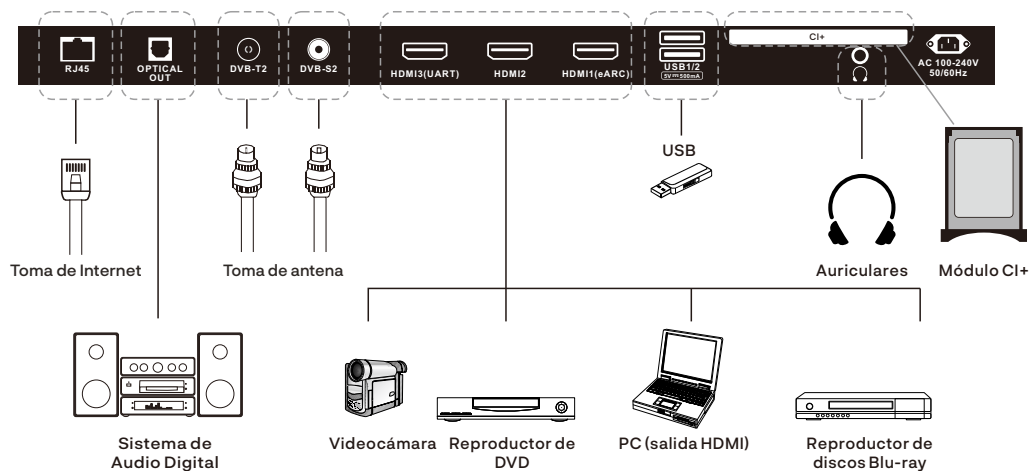

1. RJ45: Conexiones Ethernet.
2. OPTICAL OUT: Salida de audio digital.
3. DVB-T2: Conexión a una antena externa para recibir programas ATV/DTV en modo ATV/DTV.
4. DVB-S2: Conexión a la recepción satelital externa.
5. HDMI1/2/3: Conecte la señal HDMI.
(eARC): Función de transmisión de audio.
6. USB: USB de entrada.
7. EARPHONE OUT: Conexión de auriculares.
8. CI+: Se utiliza para insertar tarjetas CI+.

Mando a Distancia

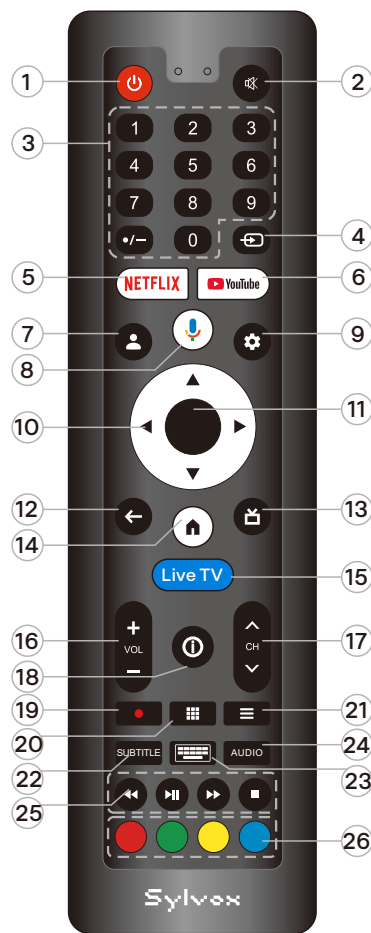

1. POWER: enciende y apaga el televisor
2. MUTE: Presione este botón para cortar el sonido del televisor temporalmente, presione nuevamente para reanudar.
3. Digital Buttons(0-9, ●/-): Selecciona directamente el canal con los botones digitales.
4. INPUT: Pulse para abrir la lista de fuentes de entrada.
5. NETFLIX: Si la red se conecta, presione esta tecla para ver NETFLIX directamente.
6. YouTube: Si la red se conecta, presione esta tecla para ver YouTube.
7. Profile: Cambia de perfil.
8. Google Assistant: Abra el Asistente de Google.
9. Settings: Acceda a la configuración (directamente o a través del tablero en GTV) desde cualquier lugar del sistema.
10. Arrow buttons▲▼◀▶: Se utilizan para seleccionar elementos del menú en pantalla y cambiar los valores del menú.
11. OK: Confirma la selección.
12. BACK: Vuelve al menú anterior.
13. Guide: Abra EPG de TV en vivo.
14. HOME: Muestra la página de INICIO.
15. Live TV: Disfrute de más de 200 de sus canales de televisión favoritos por streaming, proporcionándole acceso instantáneo a los canales y contenidos de televisión más populares.
16. VOL+/-: Pulse estos botones para ajustar el volumen.
17. CH▲/▼: Pulse estos botones para cambiar de canal hacia arriba o hacia abajo.
18. INFO: Presione para mostrar la información del canal.
19. ● : En modo DTV, presione el botón ● para grabar el programa de TV.
20. APPS: Presione para mostrar la lista de aplicaciones.
21. LIST: Pulse para mostrar la lista de canales.
22. SUBTITLE: Activer ou désactiver les sous-titres.
23. Button: Presiónelo para abrir el teclado virtual en la fuente DTV.
24. AUDIO: En modo TV, presione este botón para cambiar de audio.
25. DIGITAL MEDIA PLAYER CONTROL BUTTON: Incluye retroceso, avance, reproducción/pausa, parada en modo USB.
26. COLOR BUTTONS: Se utiliza en las APPS.

Descripción General

Retire la tapa de las pilas e inserte las pilas proporcionadas. Luego vuelva a colocar la tapa de la batería.

Instalando Batería

- 1 Use el destornillador accesorio para quitar los cuatro tornillos de la tapa de la batería del control remoto y abra la tapa de la batería.

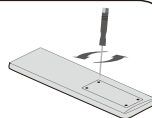

- 2 Inserte dos pilas tamaño AAA de 1,5 V con la polaridad correcta. No mezcle baterías viejas o usadas con nuevas

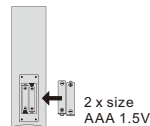

- 3 Bloquee los cuatro tornillos en la tapa de la caja de la batería del control remoto con un destornillador. Guarde el destornillador.

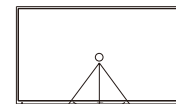
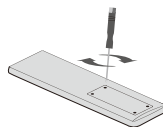

30° 30°



- † Dirija el mando a distancia hacia el sensor del televisor inalámbrico y úselo dentro de un rango de 7 metros.
- † Coloque las baterías utilizadas en un contenedor de reciclaje, ya que pueden llegar a afectar negativamente al medio ambiente.

NOTAS: 1) Las baterías deben durar aproximadamente un año con un uso normal (el uso real variará).

2) Si el televisor permanecerá inactivo durante un período prolongado de tiempo, retire las baterías del control remoto para evitar posibles daños por fugas.

3) No mezcle baterías viejas y nuevas o diferentes tipos de baterías.

4) No arroje las pilas al fuego o al agua.

5) Las baterías (paquete de baterías o baterías instaladas) no deben exponerse al calor excesivo, como la luz solar, el fuego o similares.

Conexión Externa

Conexión de antena

La impedancia de entrada de la antena de esta unidad es de 75 Ω .

Se puede conectar directamente cable coaxial de 75 Ω VHF/UHF al conector de antena. Si el cable de antena es un cable de alimentación plano paralelo de 300 Ω , debe utilizarse el convertidor de 300 Ω /75 Ω para conectar el cable de antena al conector de antena.

Por favor, consulte el siguiente dibujo para obtener más información.

Antenas con cables gemelos planos de 300 Ω

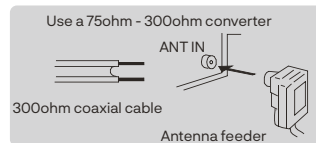

Antenas con cables redondos de 75 Ω

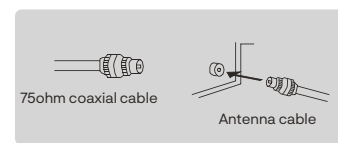

Configuración inicial

1. Conecte el televisor a la fuente de alimentación y la luz indicadora se iluminará en rojo después de encenderlo. Presione el botón (encendido) en el control remoto o en el televisor para encender el televisor.
2. Primero debe emparejar el control remoto con el televisor. Después de que el código sea exitoso, puede usar el control remoto Bluetooth del televisor.

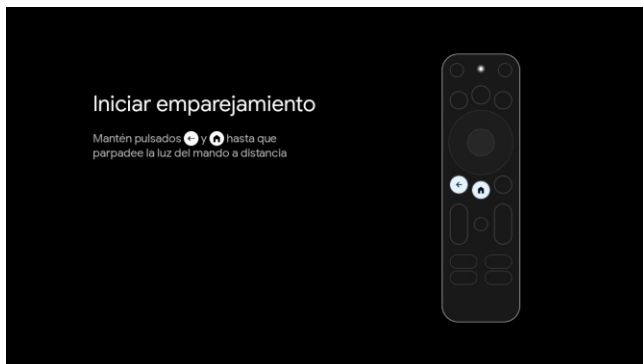

3. Presione ▲/▼ para seleccionar el idioma del sistema y presione OK para confirmar el idioma.

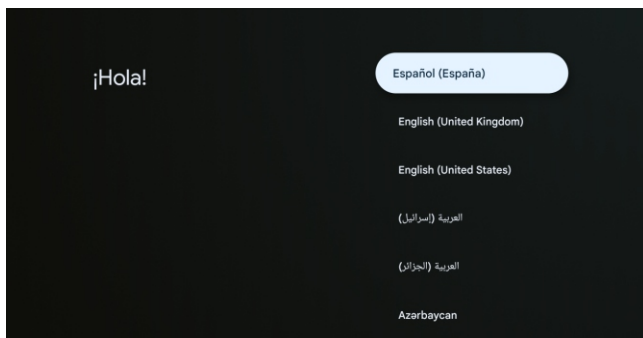

4. Escanee el código de configuración para descargar la aplicación Google Home en su teléfono para configurar o presione ▲/▼ para configurar en la TV.

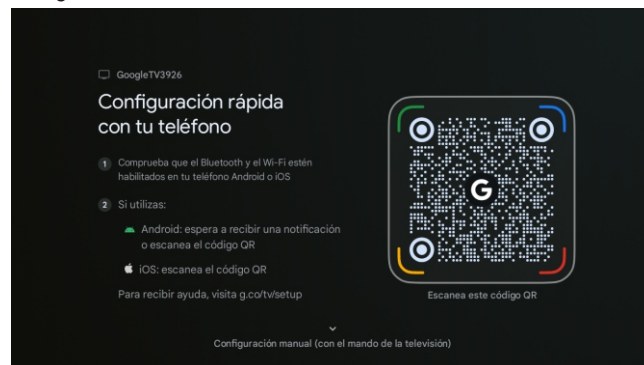

5. Presione ▲/▼ para seleccionar el wifi para conectarse, presione OK e ingrese la contraseña para confirmar que la conexión es exitosa.



6. Al aceptar los Términos de servicio de Google para mejorar la experiencia del producto, seleccione "Aceptar" para aceptar esta condición.

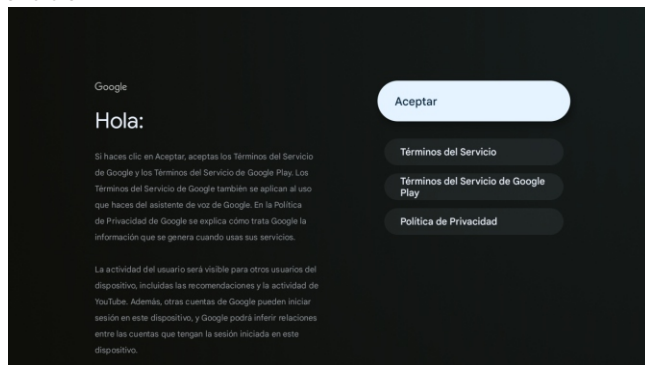

7. Establezca su ubicación.

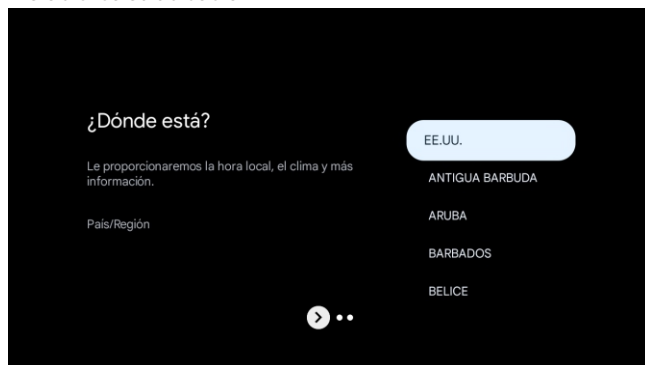

8. Establezca el modo Tuner. También puede optar por omitir primero.



9. Vuelva a verificar su configuración. Después de confirmar que está bien, puede usarla.

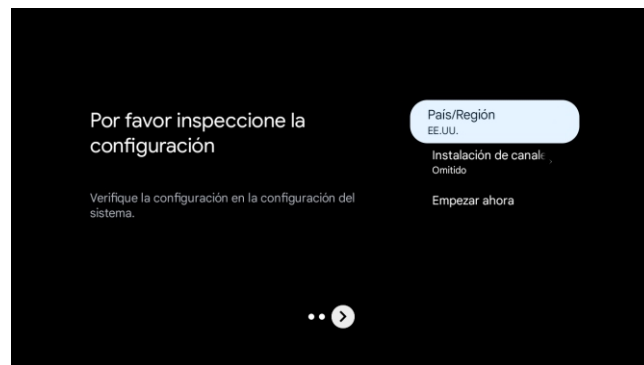

⌘ El contenido que se muestra en la imagen depende de su región.

PANTALLA DE INICIO

Tras completar la configuración del asistente, podrá visualizar contenido e ir a la pantalla de inicio.

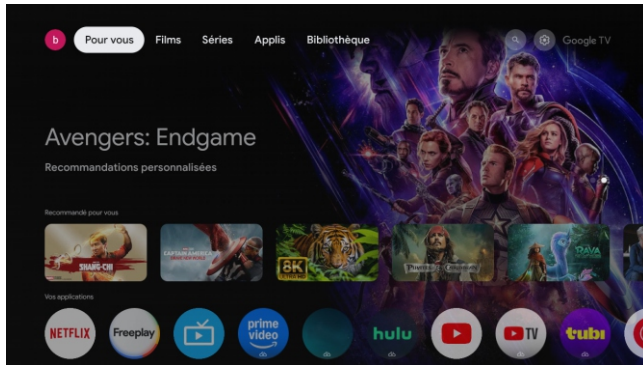

1. Para usted: puede encontrar una página de inicio con contenido y aplicaciones que le interesan. Biblioteca: puede encontrar contenido que haya:

Comprado

Alquilado

Añadido a su lista de favoritos

2. Películas: Puedes encontrar películas a la carta.

3. Programas: Puedes encontrar programas de televisión a la carta.

4. Aplicaciones: puede abrir y administrar aplicaciones en su dispositivo Google TV y descargar aplicaciones desde Google Play.

4. Biblioteca: puede encontrar contenido que haya:

Comprado

Alquilado

Añadido a su lista de seguimiento

5. Búsqueda: Su televisor es más útil que nunca. Pida al Asistente de Google que busque películas, aplicaciones de streaming, reproduzca música y controle el televisor - todo con su voz. Incluso obtiene respuestas, controla dispositivos domésticos inteligentes y mucho más.

6. Configuración: Puede ver y ajustar la configuración de imagen, sonido, notificaciones y entradas.

FUENTE DE ENTRADA

En TV en vivo, pulse el botón  para mostrar la lista con las fuentes de entrada. Aquí podrá seleccionar la fuente deseada.

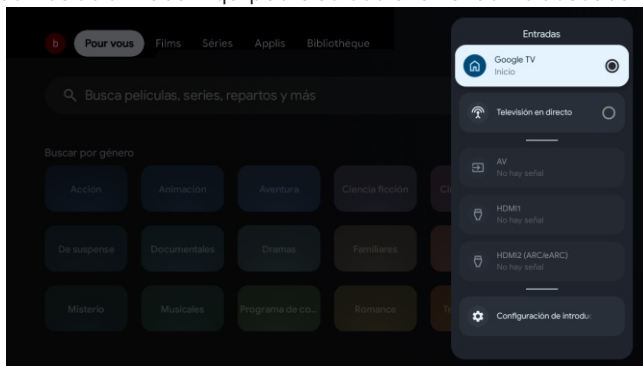

2. Pulse el botón ▲/▼ para seleccionar lo que desea establecer.
3. Pulse OK para introducir la configuración.



NAVEGANDO POR EL MENÚ EN PANTALLA

1. En la interfaz HOME, pulse el botón  para seleccionar el icono del menú de configuración circular y OK para confirmar.

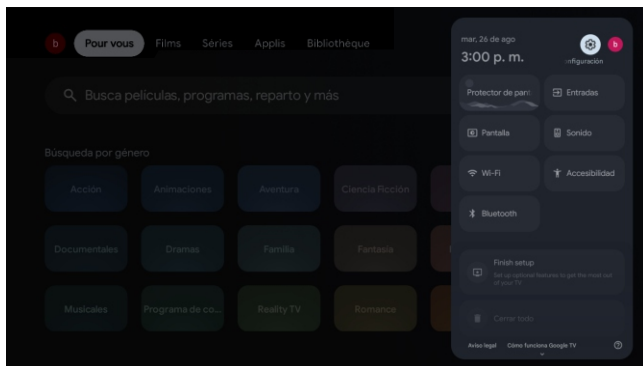

Chanales & Entradas

Para establecer canales y entradas



Búsqueda de canales:

Busque canales de forma automática o manual:

1 Vaya a Configuración > Canales y entradas > Canales > Búsqueda de canales.

O bien, pulse el  en el mando a distancia y seleccione televisión en directo para buscar canales de televisión.

2. Seleccione su tipo de señal para iniciar la instalación de canales.

ATV

Vaya a Configuración > Canales y entradas > Canales > Búsqueda de canales > Búsqueda analógica.

Después de entrar en la página ATV, la sintonización automática y la sintonización manual son opcionales.

La sintonización automática buscará la frecuencia automáticamente.

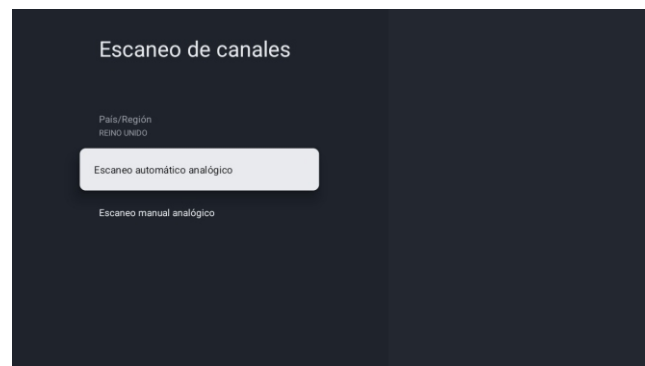

Seleccione «Sintonización automática» y pulse «Confirmar». A continuación, se buscarán los canales de televisión automáticamente.

Los canales de televisión se ordenarán automáticamente por la televisión una vez finalizada la búsqueda.



La frecuencia de búsqueda, el sistema de audio y el sistema de color se pueden modificar mediante la sintonización manual.

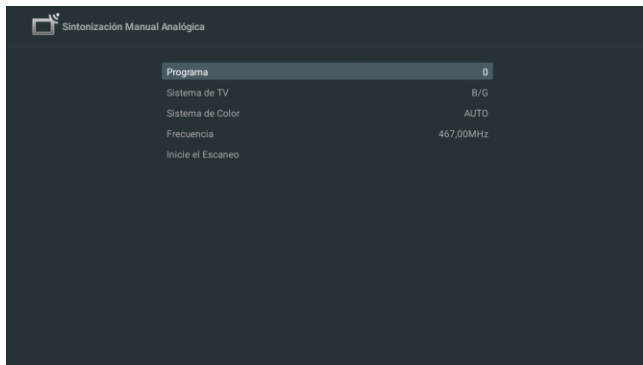

DTV

Vaya a Configuración > Canales y entradas > Canales > Búsqueda de canales > Búsqueda digital > Modo sintonizador. Podrá ver Antena, Cable y Satélite.

Seleccionar antena

La sintonización de antena también se puede dividir en sintonización automática y sintonización manual.

LCN: Número de canal lógico. Cuando está activado, las emisoras digitales aparecerán en orden.

Actualización automática del servicio: es una función que actualiza la frecuencia automáticamente.

Búsqueda en modo de espera: cuando el televisor se pone en modo de espera, se realiza una búsqueda en modo de espera. Durante este proceso, el televisor busca nueva información de canales y actualiza automáticamente la lista de canales si encuentra algún cambio. Las funciones de imagen y sonido se desactivan y, una vez completada la búsqueda, el televisor permanece en modo de espera.

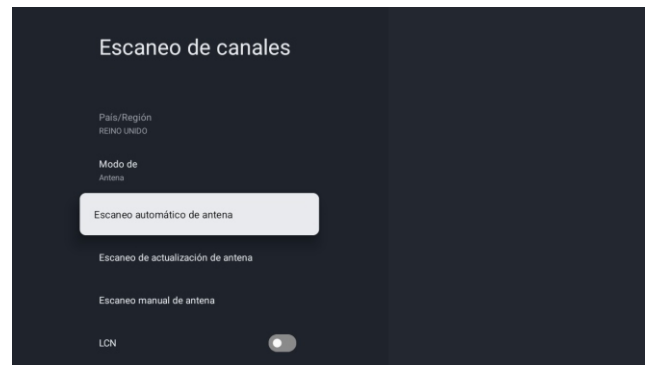

Haga clic en Aceptar para seleccionar el modo de sintonización automática.

Los canales de televisión se ordenarán automáticamente por el televisor una vez finalizada la búsqueda.

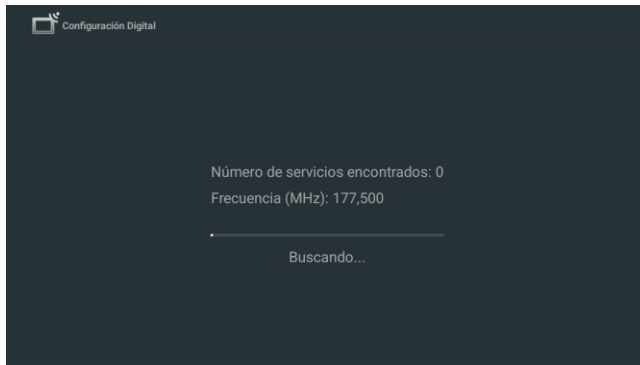

Seleccionar satélite

Press ok on remote controller, and select Satellite Tune to search TV channels.

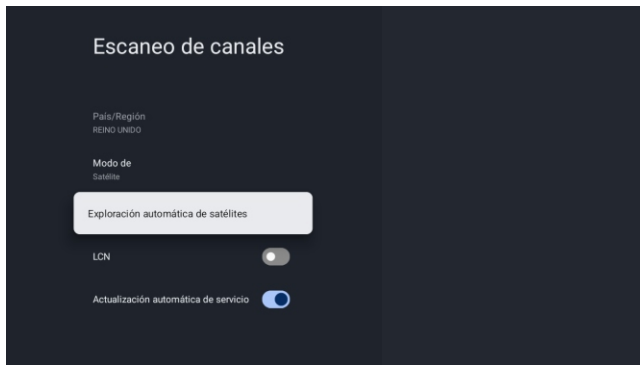

Active LCN and the television channels will be ordered automatically after the search.

Es opcional eliminar, editar o añadir satélites. Después de confirmar, el televisor realizará una búsqueda. c.

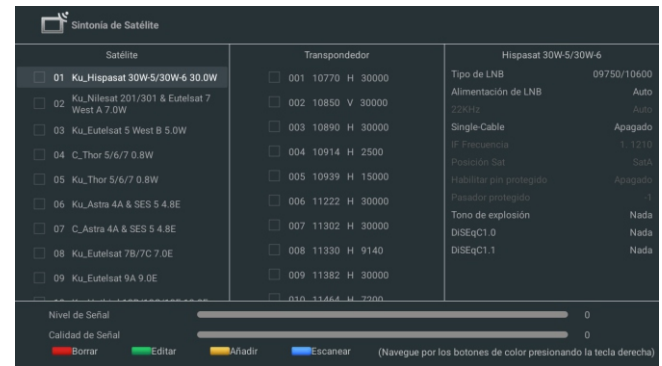

Pulse el botón verde para editar el satélite.

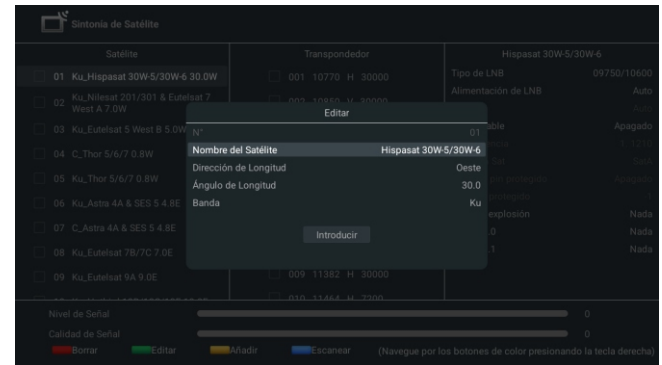

Pulse el botón amarillo para añadir un satélite.

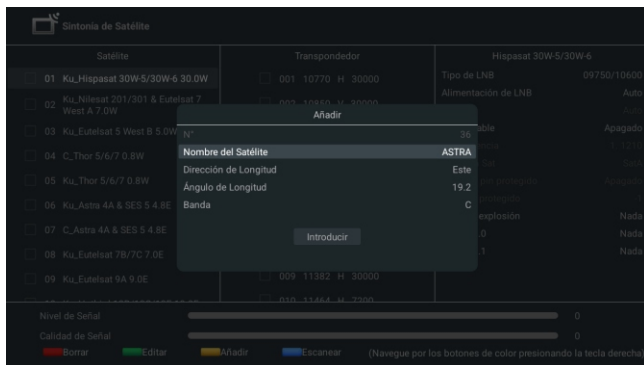

Seleccione un satélite y pulse el botón azul para buscar programas.

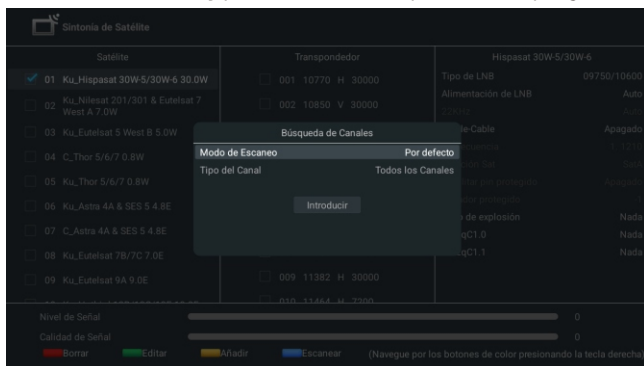

Los programas de televisión se ordenarán automáticamente por la televisión una vez finalizada la búsqueda.



Entradas externas

Control electrónico de consumo (CEC): le permite manejar las funciones vinculadas entre los dispositivos de nuestra marca con función CEC y esta unidad.

No garantizamos una interoperabilidad del 100 % con dispositivos de otras marcas compatibles con CEC.

Pantalla & sonido

Para configurar la imagen y el sonido

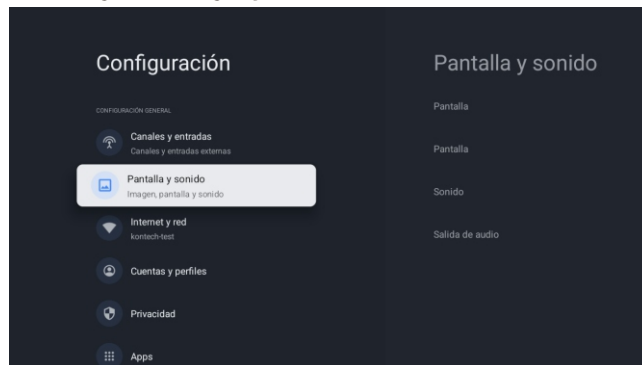

Imagen

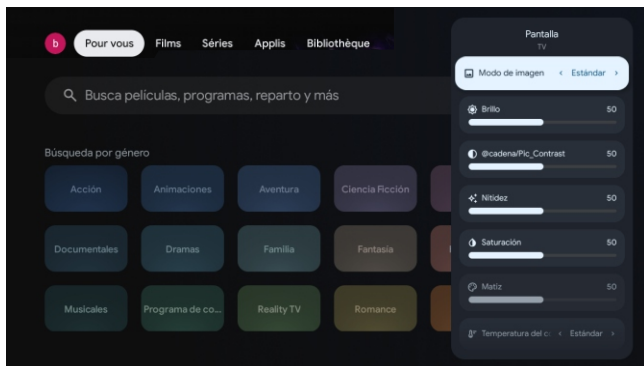

Modo de imagen

Estándar: Para ver la televisión común.

Dinámico: Contraste y nitidez de imagen mejorados para ver la televisión en una habitación bien iluminada.

Película: Ajustes de imagen profundos para una experiencia cinematográfica.

Luz azul baja: Reduce la luz azul de onda corta perjudicial.

ECO: Ajustes de televisión ecológicos para un bajo consumo de energía.

Juego: optimizado para PC y consolas de videojuegos.

Brillo de la pantalla

Ajusta el brillo del LED para mejorar el brillo general del color.

Configuración avanzada

Para obtener una configuración más detallada de la imagen, vaya a Configuración avanzada, donde encontrará ajustes para el color, la reducción de ruido, el gamma, etc.

Sonido

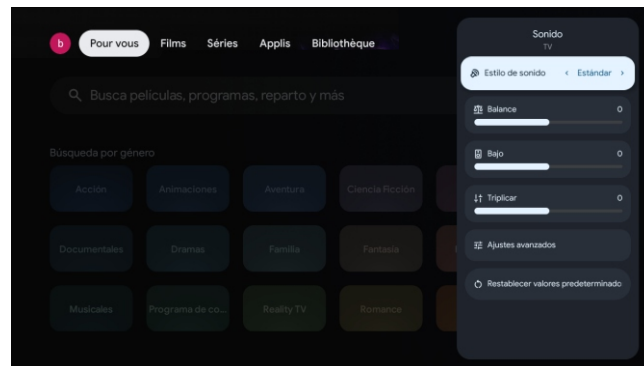

Sound Mode

Se pueden configurar los siguientes ajustes de sonido. Según el formato de la transmisión, algunos ajustes de sonido no están disponibles.

Estándar: para ver la televisión normalmente.

Película: Ajustes de sonido potentes para una experiencia cinematográfica.

Música: optimizado para la reproducción de música.

Noticias: Configure la voz del presentador a un volumen cómodo.

Personal: la configuración personalizada que prefiera.

Dolby Atmos

Activa o desactiva el sonido Dolby Atmos.

Salida de audio

Dispositivo de salida: altavoz de TV/SPDIF/Optico/HDMI-ARC
Salida digital: Auto/Bypass/PCM

Retardo de salida digital

La imagen en pantalla y el sonido de un amplificador a través del conector de salida de audio digital (SPDIF) se sincronizan retrasando la salida de la conexión.

Los valores más altos aumentarán el retardo de salida de audio digital (SPDIF).

Red & Internet

Configure los ajustes de conexión de red para usar aplicaciones o funciones de actualización de red. Para configurar Red e Internet.

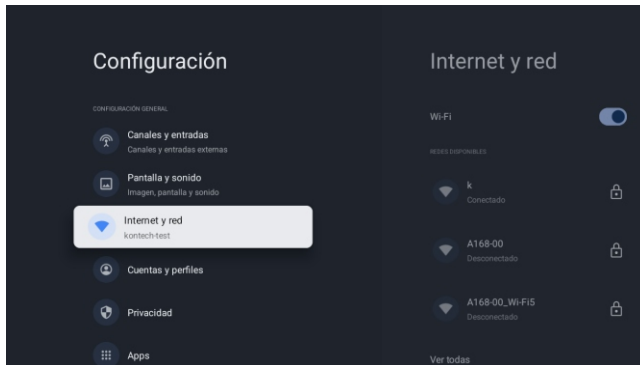

Configuración wifi

1. Confirme que Wi-Fi esté encendido y que esté conectado a la red correcta.
2. De lo contrario, busque la red a la que desea conectarse y selecciónela para conectarse.
Introduzca la contraseña si es necesario.
3. Abra una de sus aplicaciones.
4. Vuelva a reproducir su video, música o juego.

Nota(s)

Si aún tiene problemas, desactive y vuelva a activar la opción Wi-Fi.

Use su punto de acceso móvil/tableta

Ajusta automáticamente la calidad del video para usar menos datos móviles.

- Ahorro de datos reduce el uso de datos en conexiones móviles, lo que aumenta el tiempo de visualización hasta 3 veces.
- El uso de datos y las alertas lo ayudan a monitorear su uso de datos mientras mira televisión.

Escaneo siempre disponible

Permita que el servicio de ubicación de Google y otras aplicaciones busquen redes, incluso cuando el Wi-Fi esté apagado.

Ethernet

Configuración de proxy: configure el proxy manualmente.

Configuración de IP: configure la configuración de IP para su conexión de red.

Cuentas & inicio de sesión

Puede administrar agregar o eliminar su cuenta de Google y su cuenta de perfil para niños

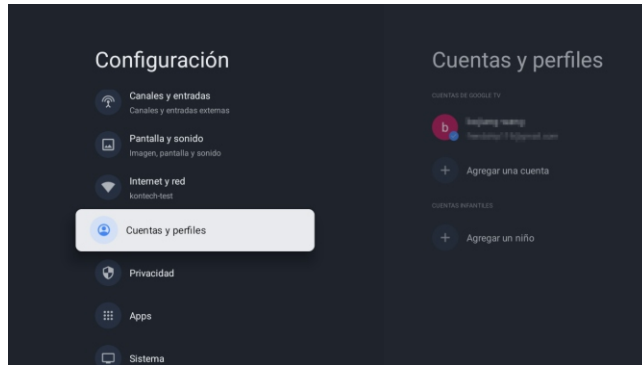

Cuenta Google

Los perfiles de Google TV permiten que todos en tu hogar disfruten de su propio espacio personalizado con su cuenta de Google. Con un perfil personalizado, obtendrás recomendaciones de películas y programas de TV solo para ti, acceso fácil a tu lista de observación personal y ayuda de tu Asistente de Google

Agregar cuenta de Google

Puede agregar más de una cuenta en su Google TV para poder iniciar sesión en los servicios con varias cuentas. Tus medios y tu actividad se sincronizan en todos los dispositivos en los que hayas iniciado sesión en tu cuenta de Google.

Agregar un niño

Configure un perfil para niños en Google TV para elegir qué aplicaciones pueden usar sus hijos y para configurar recordatorios para acostarse y límites de tiempo frente a la pantalla.

* Es posible que los perfiles de niños no estén disponibles en algunas regiones o en algunos dispositivos.

Privacidad

Esta sección es la configuración de privacidad de su televisor, cuenta de Google y aplicaciones.

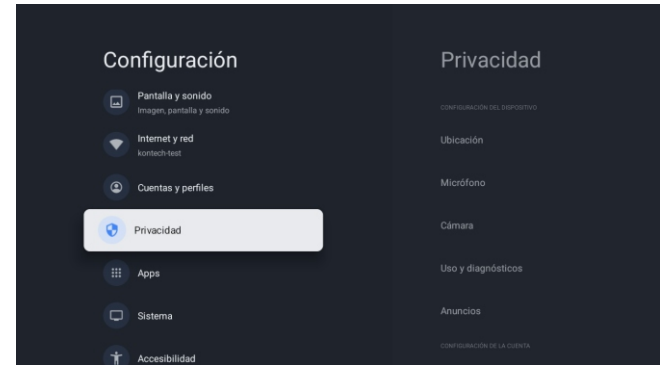

Ubicación

- Google puede recopilar datos de ubicación periódicamente y utilizar estos datos de forma anónima para mejorar la precisión de la ubicación y los servicios basados en la ubicación.

Uso y diagnóstico

- Envíe automáticamente información de diagnóstico a Google, como informes de fallas y datos de uso de su dispositivo, aplicaciones y Chromecast integrado. puede ajustar estos permisos en cualquier momento desde la configuración del dispositivo. Obtenga más información en g.co/tv/diagnostics o tv/diagnostics.

Anuncios

- Administre su configuración de afs, como restablecer su ID de publicidad.

Asistente de Google

Puede hacer preguntas y completar tareas en su Google TV con el Asistente de Google. El Asistente de Google viene instalado en su dispositivo Google TV. Puede activarlo cuando configura su dispositivo por primera vez, o puede activarlo más tarde.

Pago & compras

- Administre su cuenta y compras a través de la aplicación Play Store en su dispositivo móvil, o siguiendo estos enlaces en un navegador web:
- Métodos de pago g.co/ManageWallet
- Historial de pedidos g.co/Play/Order
- Suscripciones g.co/Play/Subscriptions

Seguridad & Restricciones

- Su dispositivo y sus datos personales son más vulnerables a los ataques de aplicaciones de fuentes desconocidas. Usted acepta que es el único responsable de cualquier daño a su dispositivo o pérdida de datos que pueda resultar del uso de estas aplicaciones.

Aplicaciones

Esta sección es la configuración de las aplicaciones, como la verificación de detalles y permisos.

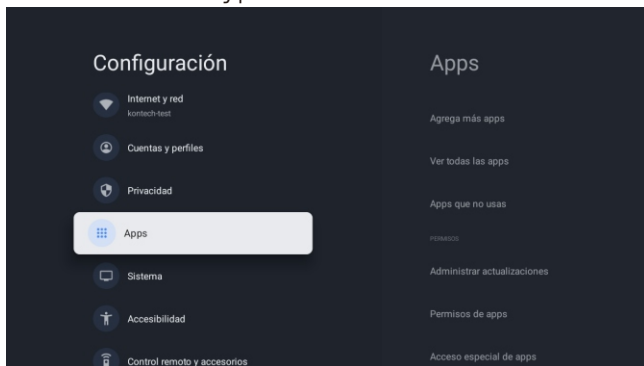

Sistema

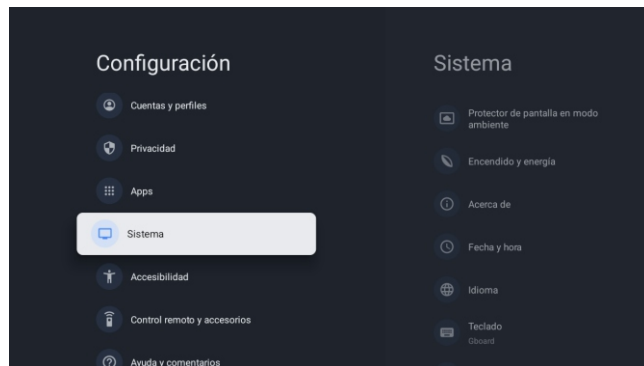

Accesibilidad

Puede usar un lector de pantalla, subtítulos, acceso mediante interruptores y más para hacer que su dispositivo Google TV sea más accesible.

1. Presione a (INICIO) y use ▲▼◀▶ para seleccionar Configuración y luego presione OK.
2. Use ▲▼ para seleccionar Sistema, luego presione OK..
3. Use ▲▼ para seleccionar Accesibilidad, luego presione OK
4. Ajuste los siguientes elementos.

Turn on closed captions

Es posible que sus preferencias de subtítulos no se apliquen a ciertas aplicaciones.

1. Desde la pantalla de inicio de Google TV, en la parte superior derecha, ve al ícono de perfil de usuario y selecciona Configuración.
2. Seleccione Sistema > Accesibilidad.
3. Seleccione Subtítulos.
4. Encienda Mostrar para mostrar subtítulos. Luego elige tus opciones.

Puede elegir el tamaño, la fuente, el color, el fondo y otras características del texto de los subtítulos.

Activar texto de alto contraste

1. Desde la pantalla de inicio de Google TV, en la parte superior derecha, ve al ícono de perfil de usuario y selecciona Configuración.
2. Seleccione Sistema > Accesibilidad.
3. Active Texto de alto contraste (Experimental).

Texto a voz

Ajustes de salida de texto a voz.

Para activar/desactivar esta función, seleccione y configure TalkBack.

Usar atajos de accesibilidad

Los accesos directos de accesibilidad son una forma rápida de activar las funciones de accesibilidad. Para usar los accesos directos de accesibilidad, primero debe activarlos

Para activar los atajos de accesibilidad:

1. Desde la pantalla de inicio de Google TV, en la parte superior derecha, ve al ícono de perfil de usuario y selecciona Configuración.
2. Seleccione Sistema > Accesibilidad.
3. Seleccione Acceso directo de accesibilidad > Habilitar acceso directo de accesibilidad.
4. De forma predeterminada, el acceso directo activa TalkBack. Para cambiar lo que se incluye en el acceso directo, elija Servicio de acceso directo.
5. Elija una opción y seleccione OK.

Para usar el acceso directo: en su control remoto, mantenga presionados los botones de flecha hacia atrás y hacia abajo al mismo tiempo durante 3 segundos.

Replicar

TalkBack es el lector de pantalla de Google incluido en los dispositivos Android. TalkBack le brinda comentarios de voz para que pueda usar su dispositivo sin mirar la pantalla.

Cambiar la configuración del lector de pantalla

1. Desde la pantalla de inicio de Google TV, desplácese hacia arriba hasta la barra de navegación superior.
2. Seleccione Configuración de perfil > Tablero > Configuración.
3. Seleccione Sistema > Accesibilidad.
4. En "Servicios", seleccione TalkBack > Configuración.
5. Cambie la configuración del volumen de voz, la verbosidad (como el eco del teclado y las sugerencias de uso) y las contraseñas habladas.

Nota(s)

Para encontrar más opciones y configuraciones para TalkBack, como la velocidad del habla y la entonación, en el menú Accesibilidad, seleccione Texto a voz.

Usa un lector de pantalla.

1. Desde la pantalla de inicio de Google TV, desplácese hacia arriba hasta la barra de navegación superior.
2. Seleccione Configuración de perfil > Tablero > Configuración.
3. Seleccione Sistema > Accesibilidad.
4. En "Servicios", seleccione TalkBack > Habilitar > OK

Activa la accesibilidad mediante interruptores

1. Desde la pantalla de inicio de Google TV, en la parte superior derecha, ve al ícono de perfil de usuario y selecciona Configuración.
2. Seleccione Sistema > Accesibilidad.
3. En "Servicios", seleccione Accesibilidad mediante interruptores > Habilitar > OK

Acerca de

Puede comprobar la actualización del sistema y la información de registro de TV.

Reiniciar

Esto restaurará su dispositivo a la configuración predeterminada y borrará todos los datos, cuentas, archivos y aplicaciones descargadas

Fecha & hora

Fecha & hora automáticas

Use el tiempo proporcionado por la red o desactívelo Si está desactivado, configure manualmente la fecha y la hora.

Establecer zona horaria Seleccione su zona horaria Utilice el formato de 24 horas Configure la hora para que se muestre en un formato de 12 o 24 horas.

Idioma

Puede configurar el idioma para la visualización en pantalla..

1. Use ▲▼ para seleccionar Idioma, luego presione OK.
2. Use ▲▼ para seleccionar English (Canadá), English (Estados Unidos), Español o Français y luego presione OK.

Teclado

Realice la configuración del teclado.

Almacenamiento

Almacenamiento compartido interno

Almacenamiento extraíble

Modo ambiente (marco de fotos digital)

Google TV te permite configurar tu televisor para que se desplace por Google Photos cuando no estés viendo nada.

Energía eléctrica

Comportamiento de encendido

Seleccione la pantalla para comenzar cuando encienda el televisor.

Elenco

Transmitir a Google TV

Puede transmitir contenido desde teléfonos, tabletas o computadoras portátiles a su Google TV.

Reinciar

Simplemente hace que la TV se apague y se vuelva a encender. Se mantendrán todos sus ajustes. Si desea eliminar todas las configuraciones del televisor, restablezca los valores de fábrica. Configuración > Sistema > Acerca de > Restablecer > Restablecimiento de fábrica

*Esto restaurará su dispositivo a la configuración predeterminada y borrará todos los datos, cuentas, archivos y aplicaciones descargadas.

Remotos & Accesorios

Puede conectar varios dispositivos Bluetooth, como auriculares o controladores de juegos, a su Google TV.

Solo puede conectar un dispositivo de audio a la vez.

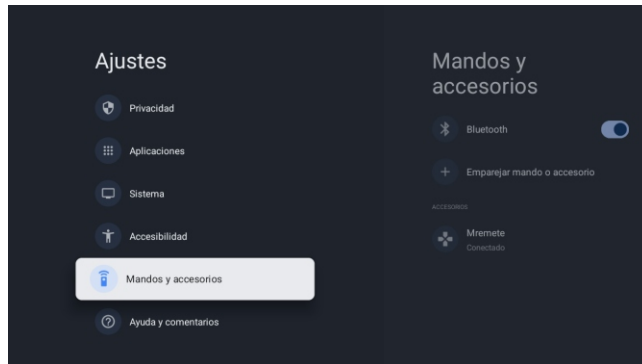

Emparejar un dispositivo Bluetooth

1. Desde la pantalla de inicio de Google TV, en la parte superior derecha, ve a la imagen de perfil o inicial y selecciona Configuración > Control remoto y accesorios > Vincular accesorio.
2. Asegúrese de que su dispositivo esté en modo de emparejamiento o sea visible para otros dispositivos.
3. Identifique el dispositivo que desea emparejar de la lista y selecciónelo.
4. En la pantalla de solicitud de emparejamiento de Bluetooth, seleccione Emparejar.

Nota(s)

Los accesorios que se han emparejado con su dispositivo aparecen en la sección Control remoto y accesorios de Configuración. También puede cambiar el nombre u olvidar los dispositivos.

Reconectar un dispositivo emparejado

1. Desde la pantalla de inicio de Google TV, en la parte superior derecha, ve al icono de perfil y selecciona Configuración > Control remoto y accesorios.
2. En "ACCESORIOS", elija su dispositivo.
3. Seleccione Conectar.

Solucionar problemas con la conexión de dispositivos Bluetooth
Si su dispositivo Bluetooth no se conecta, podría ser un problema con el dispositivo Bluetooth o su televisor.

Solucionar problemas de conexión

1. Apague su dispositivo Bluetooth y luego vuelva a encenderlo. Después de reiniciar su dispositivo, intente vincularlo nuevamente.
 2. Si tiene varios dispositivos emparejados con su televisor, desconecte los que no esté usando.
 3. Desenchufe su televisor durante 10 segundos y luego vuelva a enchufarlo. Cuando su televisor esté encendido, intente emparejarlo nuevamente.
 4. Compruebe si su dispositivo Bluetooth se conecta a otros dispositivos, como un teléfono o una tableta.
- A. Si su dispositivo se conecta a otros dispositivos: Restablezca su dispositivo Google TV a la configuración de fábrica.
- B. Si su dispositivo no se conecta a otros dispositivos: Verifique que su dispositivo Bluetooth tenga el software actualizado u obtenga ayuda del fabricante del dispositivo.

Lea antes de utilizar las Apps

(*Términos y condiciones de las aplicaciones)

- Debido a las características del aparato que se indican en la tienda de las aplicaciones, así como a las limitaciones en el contenido disponible, es posible que ciertas aplicaciones y servicios destacados no se encuentren disponibles en todos los dispositivos o en todos los territorios.
- Algunas aplicaciones existentes también pueden llegar a requerir tarifas adicionales de dispositivo periférico o membresía.
- Los servicios y la disponibilidad de dicho contenido se encuentran sujetos a cambios sin previo aviso.
- El fabricante no asume responsabilidad legal alguna por cualquier interrupción debida a cualquier motivo en los servicios de la aplicación que haya sido causada por el proveedor de servicios.
- Una conexión a Internet inestable puede llegar a causar retrasos o interrupciones. Además, las aplicaciones pueden llegar a cerrarse de forma automática dependiendo del entorno de red.
- Es posible que los servicios y la actualización de las aplicaciones no se encuentren disponibles.
- El contenido de la aplicación está sujeto a cambios sin previo aviso por parte del proveedor de servicios.
- Los servicios específicos pueden llegar a diferir con la versión de la aplicación instalada en el televisor.
- La funcionalidad de una aplicación puede llegar a cambiar en sus versiones futuras.
- Dependiendo de la política del proveedor o proveedores de servicios a terceros, es posible que ciertas aplicaciones no admitan multitarea.
- La respuesta a las funciones remotas y las visualizaciones resultantes en pantalla pueden llegar a retrasarse mientras se carga una página web.
- Las operaciones de copiado y pegado no son admitidas.
- La velocidad de navegación web diferirá con el entorno de red.
- Dependiendo del tipo de códec de vídeo/audio admitido, es posible que no sea posible reproducir ciertos archivos de vídeo y audio mientras se reproduce contenido.
- La tienda de aplicaciones tiene ciertas limitaciones.
- Contiene infinidad de aplicaciones ya incorporadas para resolver las diferentes necesidades del usuario, pero éste no tiene la capacidad de añadir otras aplicaciones de otros medios.

Resolución de Problemas

Si tiene algún problema, verifique las contramedidas para cada síntoma que se enumeran a continuación. Los siguientes síntomas pueden haber sido causados por un ajuste inadecuado en lugar de un mal funcionamiento real del aparato. Si el problema persiste, por favor póngase en contacto con el centro del servicio de atención al cliente.

Síntomas	Posibles soluciones
No hay alimentación	Compruebe que el cable de alimentación y la toma de corriente funcionen correctamente. Desconecte el cable de alimentación, transcurridos 60 segundos vuelva a conectarlo y, a continuación, reinicie su televisor.
No se ve ninguna imagen	Compruebe la conexión de la antena. La estación puede llegar a experimentar problemas, sintonice otra estación. Por favor, ajuste la configuración de contraste y brillo.
Buena imagen pero sin sonido	Por favor, aumente el volumen. Compruebe que su televisor se encuentre en modo silencioso, pulse el botón MUTE del mando a distancia. Compruebe la configuración de sonido. Si utiliza dispositivos externos, compruebe que sus selectores de volumen no estén demasiado bajos o apagados. Si utiliza entradas AVI o por componente, asegúrese de que los cables se encuentren debidamente conectados y que no estén sueltos. Si utiliza un cable de DVI a HDMI, necesitará adicionalmente un cable de audio. Asegúrese de que ningún conector para auriculares se encuentre conectado.
Buen sonido pero color anormal sin imagen	Compruebe la conexión y el estado de la antena. Si utiliza la entrada por componentes, compruebe el estado de sus conexiones. Una conexión incorrecta o floja pueden llegar a causar problemas en los colores o hacer que la pantalla se vuelva blanca.
Sin respuesta al mando a distancia	Puede que las baterías del mando a distancia se encuentren agotadas. En caso necesario, sustitúyalas por unas nuevas. Limpie la lente del mando a distancia. La distancia entre el televisor LED y el mando a distancia debe ser inferior a 8 m, el campo de acción debe encontrarse dentro del ángulo de funcionamiento recomendado y la trayectoria debe estar libre de obstáculos.
Los puntos de colores pueden estar presentes en la pantalla	Aunque las pantallas LED están hechas a partir de una tecnología de alta precisión y el 99.99% de los píxeles resultan ser efectivos, pueden llegar a aparecer puntos negros o puntos de luz brillantes (rojos, azules o verdes) de forma constante en las pantallas. Esta es una propiedad estructural de las pantallas LED y, por tanto, no constituyen un problema real de funcionamiento.

Síntomas	Posibles soluciones
La imagen se ve alterada	<p>Mantenga el televisor alejado de fuentes de ruido electromagnético tales como automóviles, secadores de pelo, soldadores y cualquier otro tipo de equipo opcional.</p> <p>Las interferencias electromagnéticas atmosféricas, tales como tormentas eléctricas locales o distantes pueden llegar a hacer que la imagen se vea alterada.</p> <p>Al instalar equipos opcionales, deje algo de espacio entre el equipo opcional y el televisor.</p> <p>Compruebe la antena y las conexiones.</p> <p>Mantenga la antena alejada de cualquier cable de alimentación o de entrada/salida.</p>
Tras realizar el ajuste automático, \solo algunos canales se encuentran disponibles	<p>Verifique que su zona esté cubierta por transmisiones de video digital. Intente resintonizar o ajustar manualmente los canales que faltan.</p> <p>Compruebe que esté utilizando el tipo de antena correcto.</p>
No se pueden seleccionar los canales	<p>Compruebe que los canales no hayan sido bloqueados en la configuración del menú principal.</p>
No se reproduce a través de USB	<p>Compruebe que el cable de conexión USB y la fuente de alimentación se encuentren conectados.</p> <p>El disco duro no ha sido formateado. Asegúrese de que el disco USB sea compatible y que los formatos de los datos multimedia también sean compatibles. El disco USB solo es compatible con el formato FAT32.</p>
La imagen se ve distorsionada, a cuadros grandes o pequeños, punteada, pixelada, etc.	<p>La compresión de contenidos de video puede llegar a causar distorsiones, especialmente en imágenes con movimiento rápido, como p. ej. deportivas y de acción.</p>
Ruido en los altavoces	<p>Compruebe las conexiones en los cables, asegúrese de que los cables de vídeo no estén conectados a las entradas de audio.</p> <p>Un bajo nivel de señal puede llegar a causar distorsiones en el sonido.</p>
El televisor se apaga automáticamente	<p>Compruebe que el temporizador de apagado se encuentre activado en el menú de configuración.</p> <p>Es posible que el temporizador de apagado se encuentre habilitado.</p> <p>Si el televisor no recibe señal a través de una entrada durante 10 minutos se apagará.</p>
El televisor se enciende automáticamente	<p>Compruebe que el temporizador de encendido se encuentre activado en el menú de configuración.</p>
La imagen no se muestra en pantalla completa	<p>Los canales en HD mostrarán franjas negras en cada lado cuando muestren contenido SD (4:3).</p> <p>Las películas con diferentes relaciones de aspecto que su televisor mostrarán franjas negras en la parte superior e inferior.</p> <p>Ajuste la opción de tamaño de imagen en su dispositivo externo o televisor a pantalla completa.</p>

ADVERTENCIA

No coloque nunca el televisor en un lugar que sea inestable. El televisor puede llegar a caerse, causando lesiones personales graves o incluso la muerte. Muchas lesiones, particularmente en niños, pueden llegar a evitarse tomando precauciones simples tales como:

- utilizar armarios o soportes recomendados por el fabricante del televisor.
 - utilizar únicamente muebles que puedan soportar con seguridad el televisor.
 - asegurar que el televisor no sobresalga del borde del mueble soporte.
 - no colocar el televisor sobre muebles altos (como p. ej. en armarios o estanterías) sin anclar tanto el mobiliario como el televisor a un soporte adecuado.
 - no colocar el televisor sobre telas u otros materiales que puedan estar ubicados entre el televisor y el mueble soporte.
 - educar a niños sobre los peligros de subirse a muebles para alcanzar el televisor o sus controles.
- Si su televisor está siendo guardado o reubicado, deben aplicarse las mismas consideraciones que las anteriores.

El acoplador del enchufe o el aparato debe utilizarse como dispositivo de desconexión, el dispositivo de desconexión debe permanecer fácilmente operable.

ELIMINACIÓN DE RESIDUOS PROCEDENTES DE APARATOS ELÉCTRICOS Y ELECTRÓNICOS POR PARTE DE USUARIOS FINALES DENTRO DE LA UNIÓN EUROPEA

Este símbolo sobre el producto o sobre el envase indica que este producto no puede ser eliminado como residuo general. El usuario es responsable de eliminar este tipo de residuos desechándolos en la basura sobre un “punto de reciclaje” específico para residuos eléctricos y electrónicos. La recolección selectiva y el reciclaje de equipos eléctricos contribuyen a preservar los recursos naturales y garantizar el reciclaje de residuos con el fin de proteger el medio ambiente y la salud. Para recibir más información sobre la recogida y el reciclaje de residuos eléctricos y electrónicos, contacte con su ayuntamiento, con el servicio de residuos domésticos o con el establecimiento donde adquirió el producto.

El símbolo marcado del “contenedor de residuos con ruedas” sobre el producto indica que el usuario tiene la obligación de recogerlo por separado al desechar el aparato.



Garantía

Gracias por comprar este producto Sylvox.

Si tiene alguna pregunta, por favor, póngase en contacto con nosotros a través de nuestro correo electrónico postventa o sitio web para obtener ayuda.

Correo electrónico postventa:

service.eu@sylvoxtv.com

service.uk@sylvoxtv.com

service.au@sylvoxtv.com

Website: www.sylvoxtv.eu

www.sylvoxtv.uk

Política de garantía

(1) Al devolver un artículo, tenga en cuenta lo siguiente:

1. Solo podrán ser devueltos artículos comprados directamente a www.sylvoxtv.eu y a revendedores autorizados, como Amazon, Walmart, Newegg, Wayfair, Aliexpress, etc.
2. No aceptaremos ninguna solicitud de devolución de productos comprados a proveedores externos no autorizados.
3. El cliente debe ponerse en contacto con el proveedor original con su ID de pedido o comprobante de compra y el detalle del problema del producto a través de Sylvox-Team solicitar una devolución/reembolso/reparación/reemplazo antes de devolver los productos. Sylvox le proporcionará la etiqueta de envío por correo.
4. Para los productos comprados directamente a Sylvox, cubrimos los gastos de envío de devolución por problemas relacionados con la calidad.
5. Para los productos comprados a un minorista/revendedor, póngase en contacto con ellos para las devoluciones.
6. Si no hay razón para devolver el producto después de la instalación y el uso, Sylvox tendrá derecho a cobrar tarifas de reposición del 20% del valor del producto, (solo aceptará solicitudes sin motivo de devolución dentro de los 7 días posteriores a la llegada, y los costes del flete serán responsabilidad del cliente).
7. Asegúrese de que los artículos que esté devolviendo se vuelvan a empaquetar en las condiciones originales con toda la documentación y los accesorios que vengan con él.

Si el producto devuelto no se encuentra en su embalaje original: cualquier daño que afecte a una segunda venta, como p. ej. una daño en su aspecto, la falta de accesorios, etc., descontaremos los correspondientes gastos según la situación.

Manejaremos su solicitud una vez que recibamos su artículo devuelto.

(2) ¿Cómo devolver un producto para su reembolso? (30 días de garantía de devolución del dinero)

Para devolver un artículo a Sylvox, por favor póngase en contacto con el equipo de Sylvox en para enviar una solicitud postventa. Le proporcionaremos la etiqueta de envío por correo. Incluya su número de pedido original o prueba de pedido en el correo electrónico y asegúrese de que el artículo se devuelva en 30 días. No se emitirán reembolsos hasta que el artículo sea recibido en su embalaje original (con su documentación y accesorios).

(3) Reembolsos

Una vez que recibamos y verifiquemos el estado de su producto, se iniciará el proceso de reembolso. La forma en que se procese su reembolso dependerá de su forma de pago original.

Para las tarjetas de crédito o débito, los reembolsos se devolverán al banco emisor de la tarjeta dentro de los 7-10 días hábiles posteriores a la recepción del artículo devuelto. Por favor, póngase en contacto con el banco emisor de la tarjeta si tiene preguntas sobre cuándo se registrará el crédito en su cuenta.

(4) ¿Qué no cubre la garantía?

- (a)** Un uso incorrecto y una reparación inadecuada por parte del usuario que causan el fallo o daño del aparato.
- (b)** Fallo o daño causado por el transporte, la mudanza y la caída del producto después de la compra.
- (c)** Otros factores externos inevitables que producen fallos y daños.
- (d)** Uso inadecuado del equipo causado por agua u otra solución de daño.
- (e)** Fallo causado por un rayo u otras razones del sistema eléctrico.
- (f)** Daños causados por el uso de una fuente de alimentación que no sea del voltaje especificado.

Período de Garantía:

- * Sylvox repara el televisor de forma gratuita bajo la condición del uso normal del manual de instrucciones en 24 meses.
- * Sylvox garantiza que este producto cumple con las especificaciones del fabricante y que esta libre de defectos en materiales y mano de obra en caso de que ocurra algún defecto.
- * Sylvox corregirá el defecto de acuerdo con las siguientes condiciones:
 - (a) Cualquier defecto causado o reparaciones requeridas como resultado de la operación abusiva, negligente o accidental, daños en el envío, entrega e instalación inadecuadas, aplicación y uso para los cuales este producto no fue diseñado como se establece en el manual del usuario u otra documentación del producto aplicable.
 - (b) Cualquier defecto causado o reparaciones requeridas como resultado de cualquier producto que haya sido manipulado, modificado, ajustado o reparado por cualquier persona que no sea Sylvox, un proveedor de servicios autorizado de Sylvox o un centro de servicio o distribuidor autorizado de Sylvox.
 - (c) Cualquier reemplazo de accesorios, cristalería, consumible o artículo periférico requerido a través del uso normal del producto, incluidos, entre otros, auriculares, mando a distancia, baterías, etc.
 - (d) Any aesthetic damage to the surface or exterior of the product, including but not limited to damage caused by deformations or caused by normal wear, improper shipping and handling, or the use of chemical cleaning agents.
 - (e) Cualquier defecto causado o reparaciones requeridas como resultado de daños causados por cualquier condición externa o medioambiental, incluidos, entre otros, el uso de un voltaje incorrecto, fluctuaciones o sobretensiones en el voltaje de la línea de transmisión/línea eléctrica, derrame de líquidos o actos de la naturaleza o Dios.
 - (f) Reclamaciones de garantía acerca de productos devueltos con el modelo alterado, ilegible o equivocado, el número de serie de fábrica y las marcas UL.
 - (g) Cualquier producto utilizado para alquiler, negocio o comercio.
 - (h) Cualquier instalación, instrucción al consumidor, entrega, configuración, ajuste y/o cargos de programación.
 - (i) Un producto que no se instala siguiendo las instrucciones de instalación se incluye con el producto.
 - (j) Cualquier problema de recepción de señal (incluidos problemas relacionados con la antena), imágenes "quemadas" en la pantalla, ruido o eco de la señal, interferencia u otros problemas de transmisión o entrega de señal, disponibilidad de servicios o contenido proporcionados por terceros (incluidos, entre otros, contenido de imagen, audio o video).

Ninguna otra entidad que no sea Sylvox está autorizada a extender, ampliar o transferir esta garantía en nombre de Sylvox.

Las garantías expresas en esta garantía limitada son, en lugar de y, excepto en la medida en que lo prohíba la ley aplicable, Sylvox renuncia a todas las demás garantías y condiciones, expresas o implícitas, ya sea que surjan por ley, estatuto, por curso de negociación o uso del comercio, incluidas, entre otras, las garantías o condiciones implícitas de todas las reclamaciones, ya sea que se basen en un contrato, negligencia, responsabilidad estricta o de otro tipo. Algunos estados no permiten la exclusión o limitación de daños incidentales o consecuentes, por lo que la limitación o exclusión anterior puede que no se le aplique.

Para cualquier pregunta, ipor favor no dude en ponerse en contacto con nosotros a través de service.eu@sylvoxtv.com en cualquier momento!
service.uk@sylvoxtv.com
service.au@sylvoxtv.com

Sylvax

Feel Good, Live Outdoors